

Uşaqqlar üçün Müqəddəs Kitab
təqdim edir

Yunus və Böyük Balıq



Müəllif: Edward Hughes
İllüstrasiya edən: Jonathan Hay
Uyğunlaşdırən: Mary-Anne S.
Tərcümə edən: Günay Əsədova
Təqdim edən: Bible for Children
www.M1914.org

BFC
PO Box 3
Winnipeg, MB R3C 2G1
Canada

©2018 Bible for Children, Inc.

Lisənziya: Bu kitabı satmamaq şərti ilə kitabın surətini
çıxarda bilmək hüququna maliksiniz.



Çox illər əvvəl İsraildə Yunus adlı bir adam yaşayırdı.
Bir gün Allah ona dünyanın ən böyük, ən güclü şəhəri
olan Ninevaya getməsini dedi. Yunusa

xəbərdarlıq edildi ki, Allahın
orada tanıdığı bütün
adamlar nə qədər
pisdirlər.

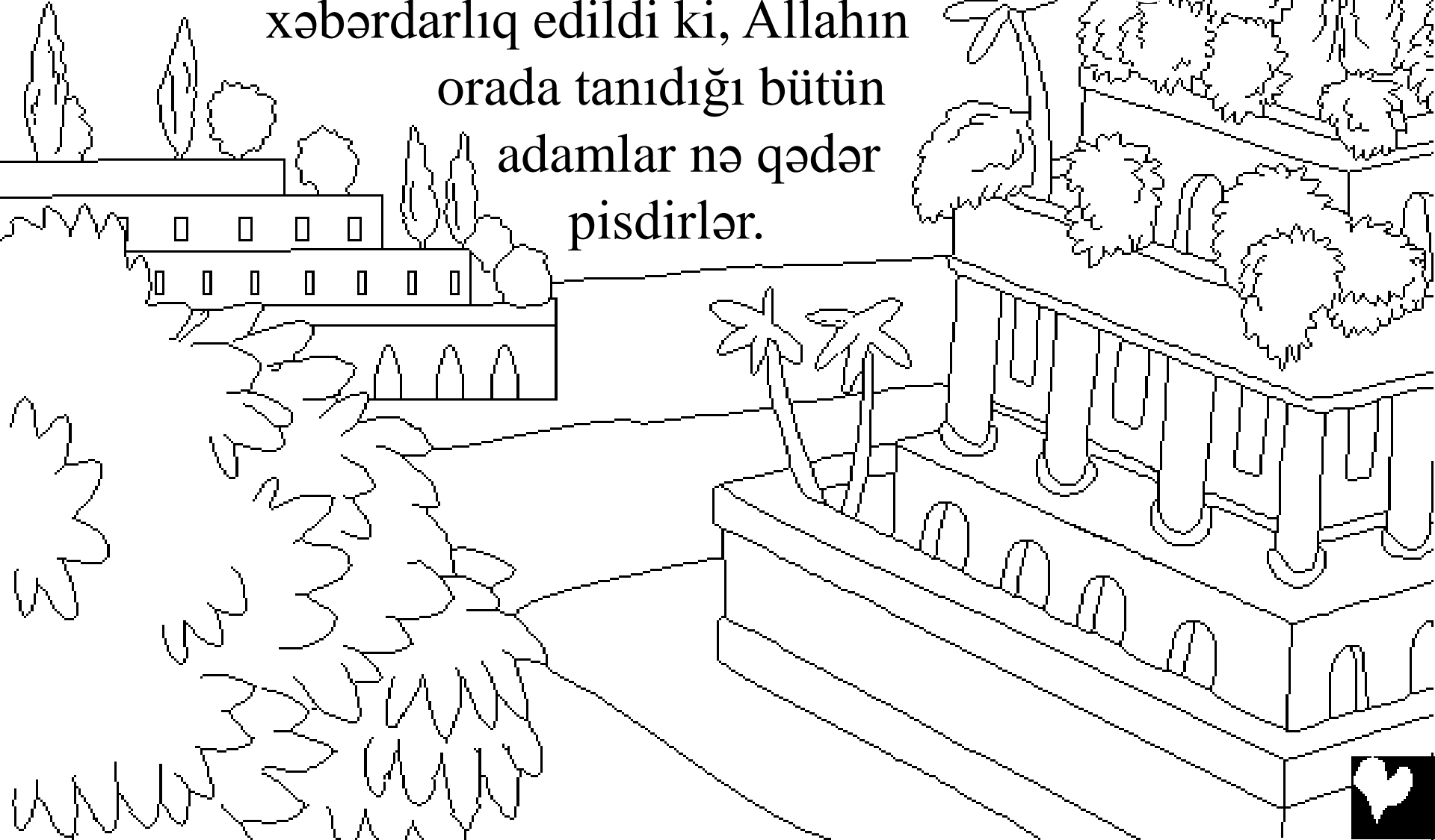

Yunus Allaha itaətsizlik etdi!
Ninevaya getmək əvəzinə əks
istişamətə, Tarşışə gedən
gəmiyə mindi.



Rəbb Allah dənizə güclü külək göndərdi. Orada böyük fırtına oldu! Gəmiçilər gəminin parçalanacağından və batacağından qorxdular.

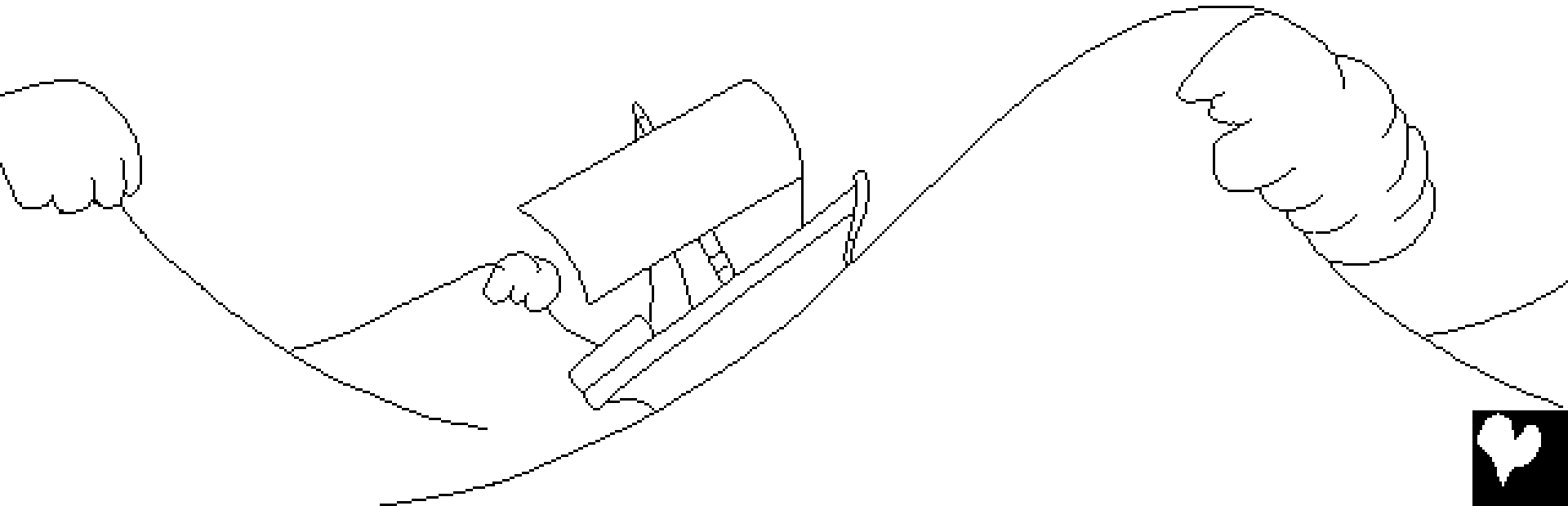

Fırtına daha da gücləndi. Gəmiçilər qorxuya düşüb hər biri öz allahını çağırdı və gəmi yüngülləşsin deyə orada olan yükləri dənizə atdılar. Amma heç bir şey kömək etmədi.

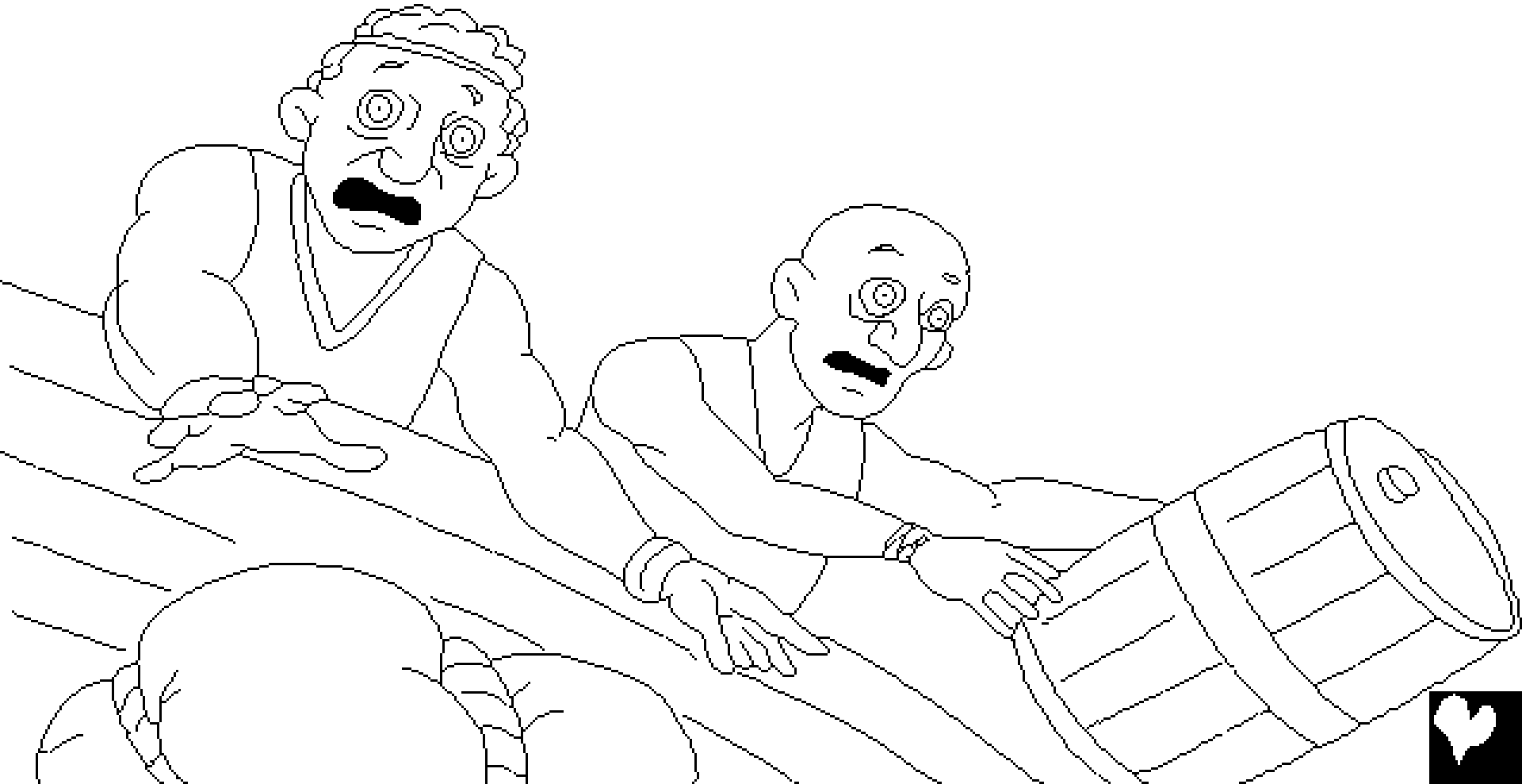

Yunus gəmidə olan yeganə dua etməyən şəxs idi. Əksinə, o, gəminin içində uzanmış və bərk yuxuya getmişdi. “Sən nə üçün yatırsan? Qalx, öz allahını çağır! Bəlkə sənin allahın bizi yada salar və biz məhv olmarıq”.

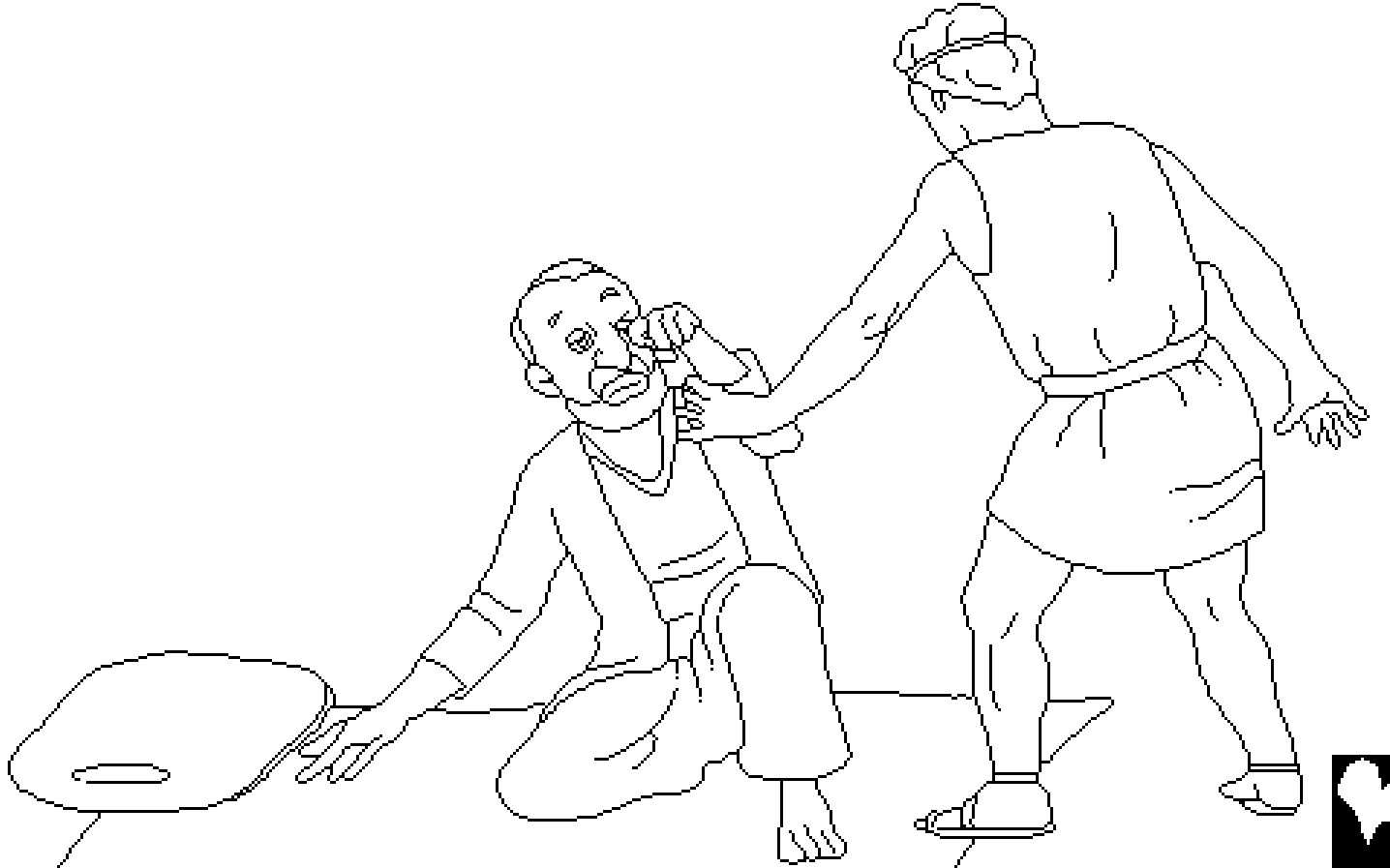

Gəmiçilər qərara aldılar ki, onların çətinliyi Yunusla əlaqəlidir. Yunus onlara Rəbdən qaçdığını dedi. Onlar soruşdular: “Səninlə nə edək ki, dəniz qarşımızda sakitləşsin?” Yunus onlara dedi: “Məni götürüb dənizə atın, onda dəniz qarşımızda sakitləşər, çünki bilirəm, bu böyük fırtına mənə görə baş verib”.



Gəmiçilər Yunusu
gəmidən atmaq
istəmirdilər. Buna
görə də onlar sahilə
yan almaq üçün
səylə avar çəkməyə
başladılar. Amma
bacarmadılar.
Yalnız bir şey
etməli idilər!

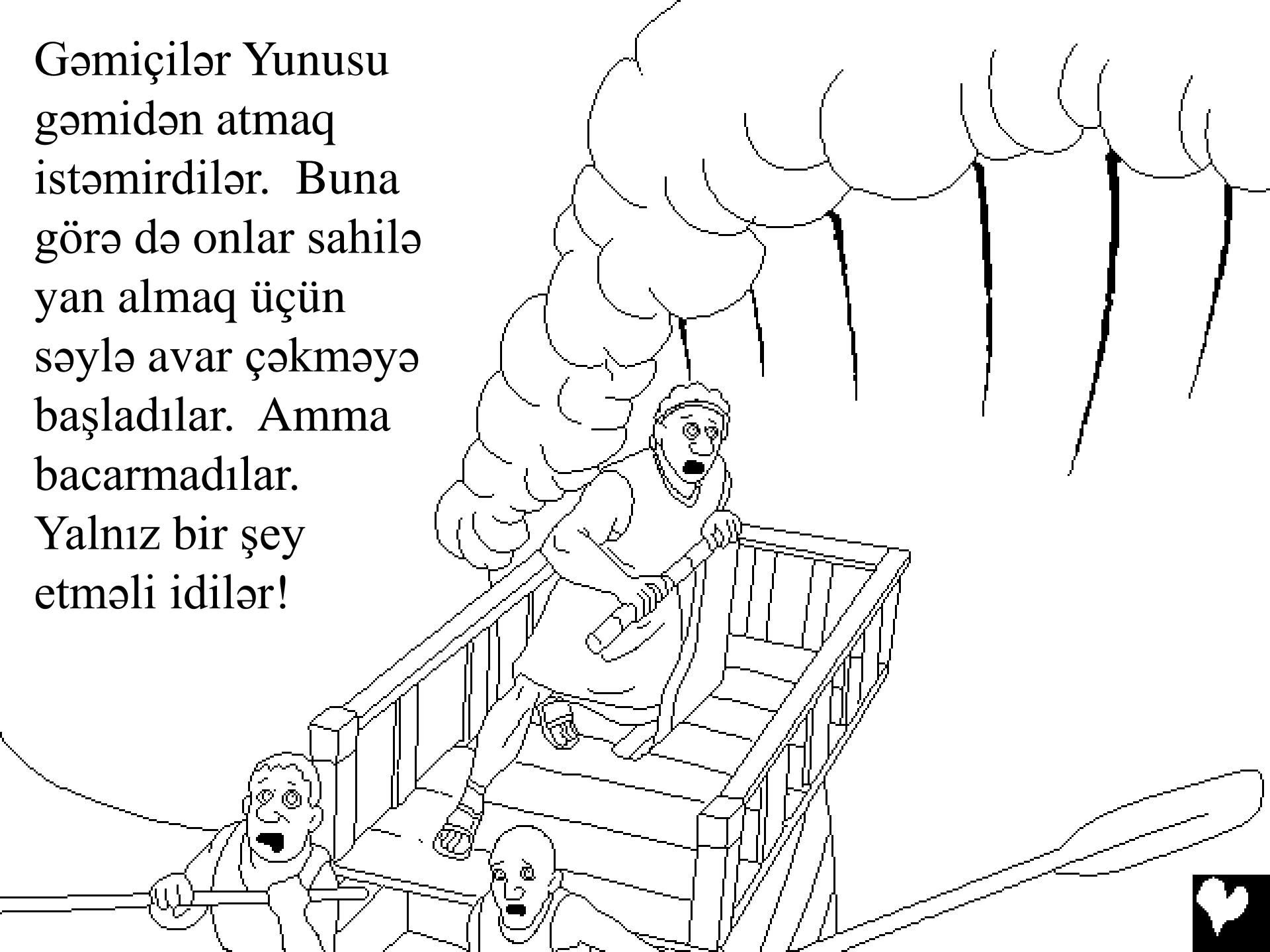

Bağışlanma üçün dua etdikdən sonra gəmiçilər Yunusu qaldırdılar və dənizə atdılar. Yunus dalğaların altında gözdən itdikcə, dənizdəki fırtına və külək sakitləşdi. Havadakı qəfil dəyişiklik gəmiçiləri fırtınadan daha çox qorxutdu. Onlar yəqin ki, bunu yalnız Allahın edə biləcəyini bildilər. Qorxu və heyrət içində onlar Rəbbə ibadət etdilər.



Bu arada itaət etməyən müjdəçi böyük sürprizlə üzləşdi. Dənizin dibində aciz-aciz bataraq, Yunus onu batmaqdan heç nəyin xilas etməyəcəyini bilirdi. O, boğula da bilərdi, amma Allahın başqa bir planı var idi.

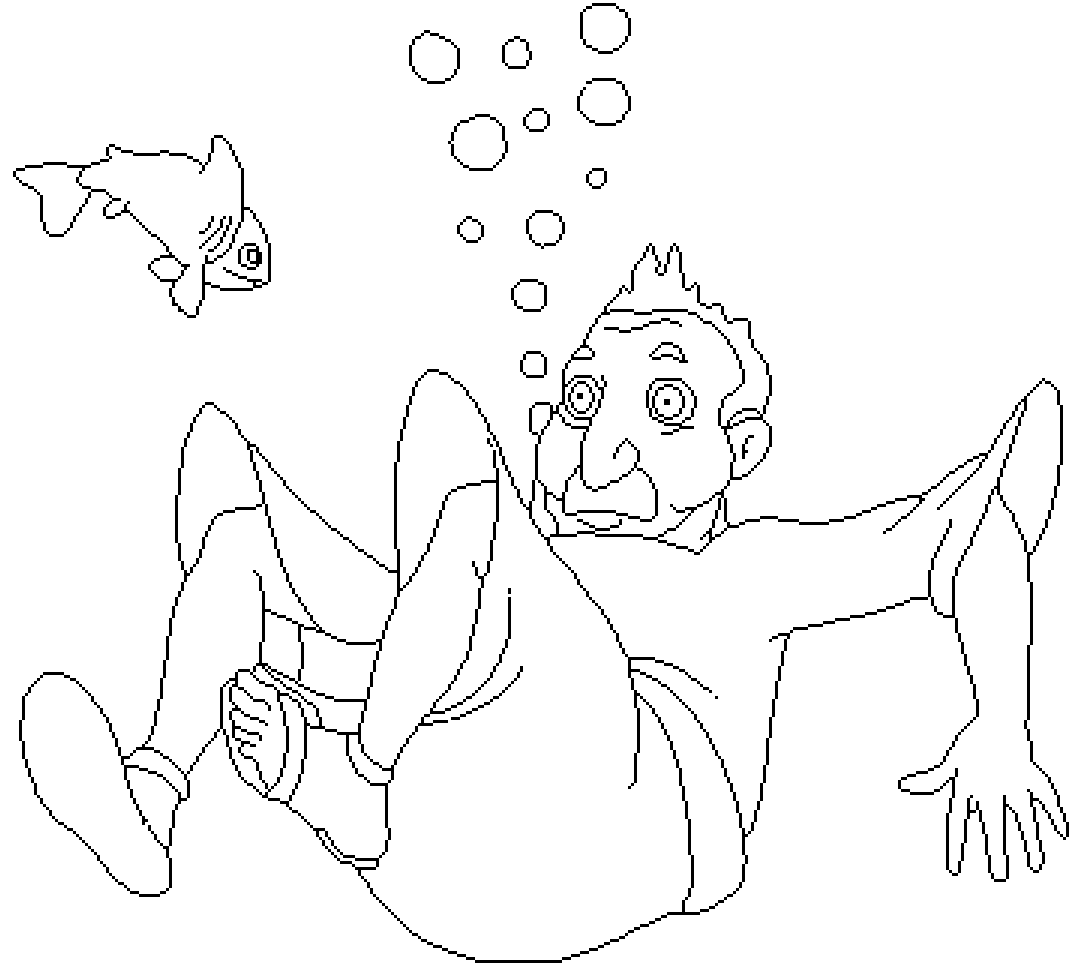

Rəbb Yusunu udmaq üçün böyük bir balıq hazırlamışdı. Balıq düz vaxtında yetdi! Bir böyük qurtum, Yunus dənizdən çıxdı və balığın qarnına girdi. Yunus üç gün balığın qarnında qaldı. Onun düşünmək və dua etmək üçün çox vaxtı var idi.

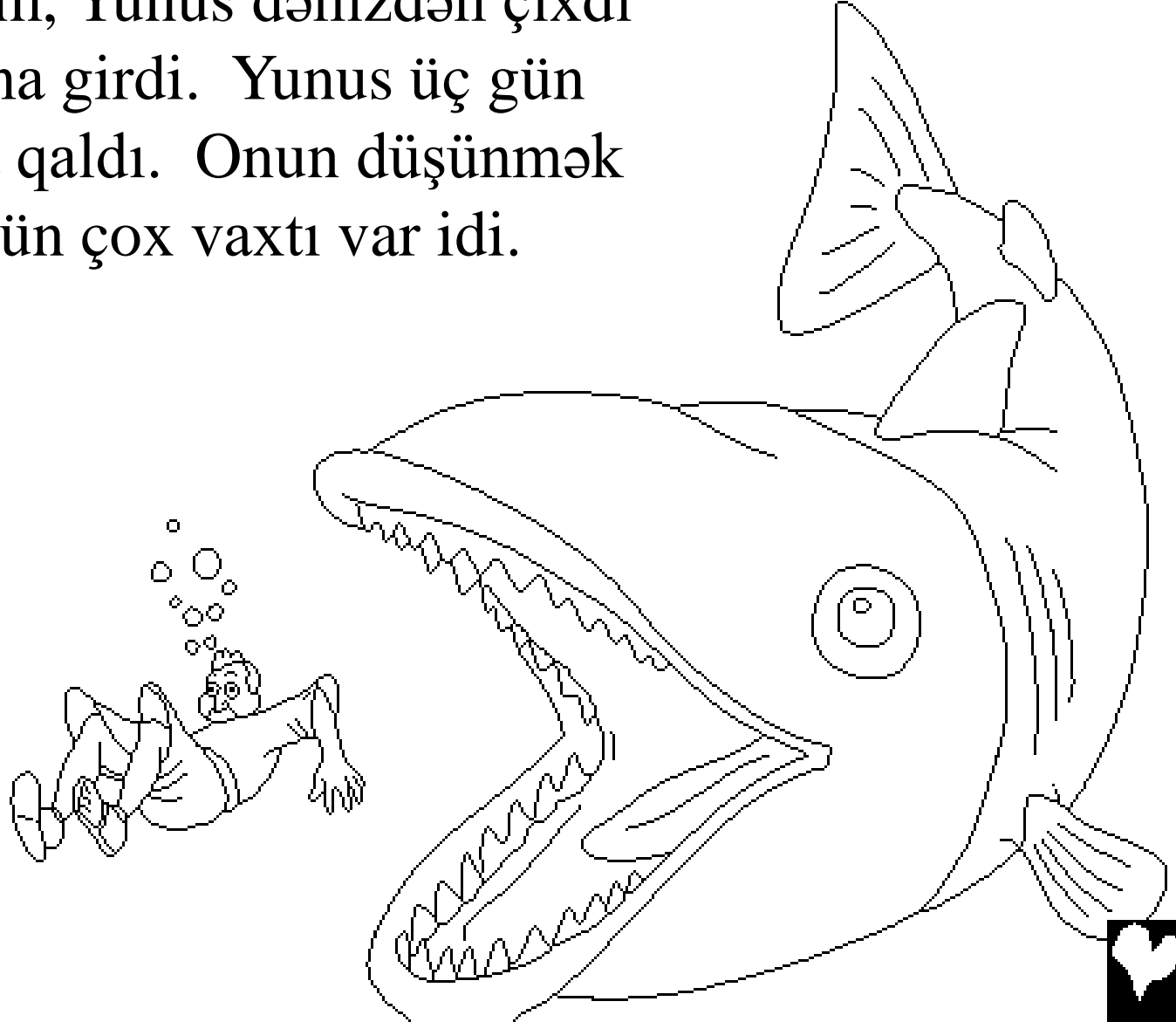

Üç gündən sonra nəhayət, Yunus Allaha itaət etməyə söz verdi. Həmin an Allah balığa əmr etdi və o, Yunusu ağzından quruya atdı.

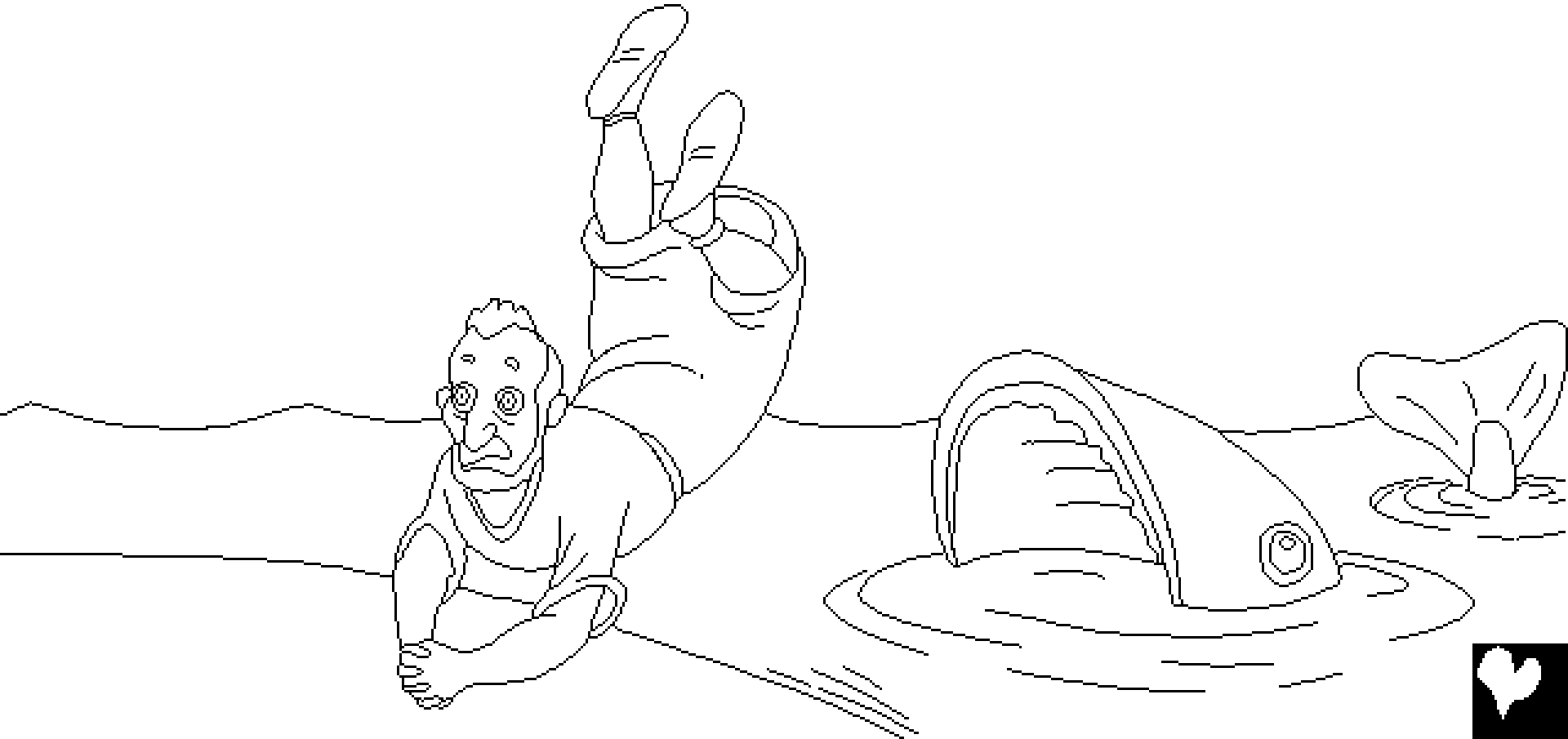

Bir daha Allah Yunusa Ninevaya getməsini və Allahın Sözüünü təbliğ etməsini dedi. Bu dəfə Yunus getdi! Yunus şəhərə daxil olaraq car çəkdi: “Qırx gündən sonra Nineva dağılacaq!”



Ninevalılar Allahın Sözüne inandılar. Onlar günahlarına görə peşman olduqlarını göstərmək üçün oruc elan edərək, böyükdən tutmuş kiçiyə qədər hamı çul geyindi. Hətta padşah da özünü Allah qarşısında təvazökarlaşdırdı. O, taxtından qalxaraq şahlıq libasını əynindən çıxartdı və çul geyinib kül üstündə oturdu.

O, hər kəsə öz pis yolundan və əllərinin zorakılığından dönməsini və Allahın onları bağışlaması üçün

dua etməsini əmr etdi.

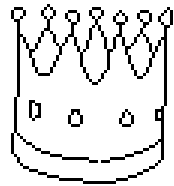

Allah onları BAĞIŞLADI! Ninevalılar Allahın
onları bağışladığını biləndə, yəqin ki,
Ninevada böyük sevinc oldu.

... Ancaq bir
adam – Yunus
hirslandı!



Yunus nə üçün hirsləndi?
O, Allaha dedi: “Sənin
lütfkar, rəhmli, hədsiz
səbirli, bol məhəbbətli
Allah olduğunu bilirdim”.
Başqa sözlərlə, Yunus
bilirdi ki, Allah həmişə
günahına görə peşman
olanları və Allahın Sözüne
itaət edənləri bağışlayır.
Elə görünür ki, Yunus
Nineva xalqını xoşlamırdı.
O, onların bağışlanmasını
istəmirdi.



Yunus Allaha o qədər hirslənmişdi ki, o dedi:
“Mənim üçün yaşamaqdansa ölmək yaxşıdır”.



Yunus Allahın sonra nə
edəcəyini gözləyərək şəhərdən
çıxdı. Rəbb Allah böyük
yarpaqları olan bitki yetirdi. O,
tez böyüdü və Yunusu bütün
günü günəşdən qorumaq üçün
kölgə saldı.



Ertəsi gün sübh tezdən Allah bir bitki qurdu yetirdi. Qurd bitkini içindən yedi və bitki qurudu. Günəş çıxanda Allah isti səmum küləyi yetirdi. Günəş Yunusun başını o qədər yandırdı ki, o, öləcəyini düşündü. Bütün bu şeylər Yunusu daha da hirsləndirdi.



Onda Allah Yunusa dedi: “Məgər sən
bu bitkiyə görə hirslənməyin yaxşı
işdirmi?” Sən zəhmətini çəkmədiyən
və yetişdirmədiyən, bir gecədə
bitən və bir gecədə məhv olan
bitkiyə acıyırsan.

Minlərcə insanın
yaşadığı böyük şəhər
Ninevaya Mən necə
acımayım?”

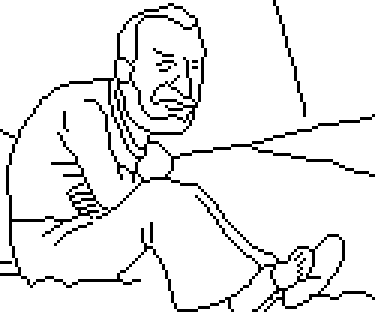

Yunus və Böyük Balıq

Allahın Sözü, Müqəddəs Kitabdan
olan bir hekayədir

Yunus

“Kəlamının açıqlanması nur saçır”.

Məzmur 119:130



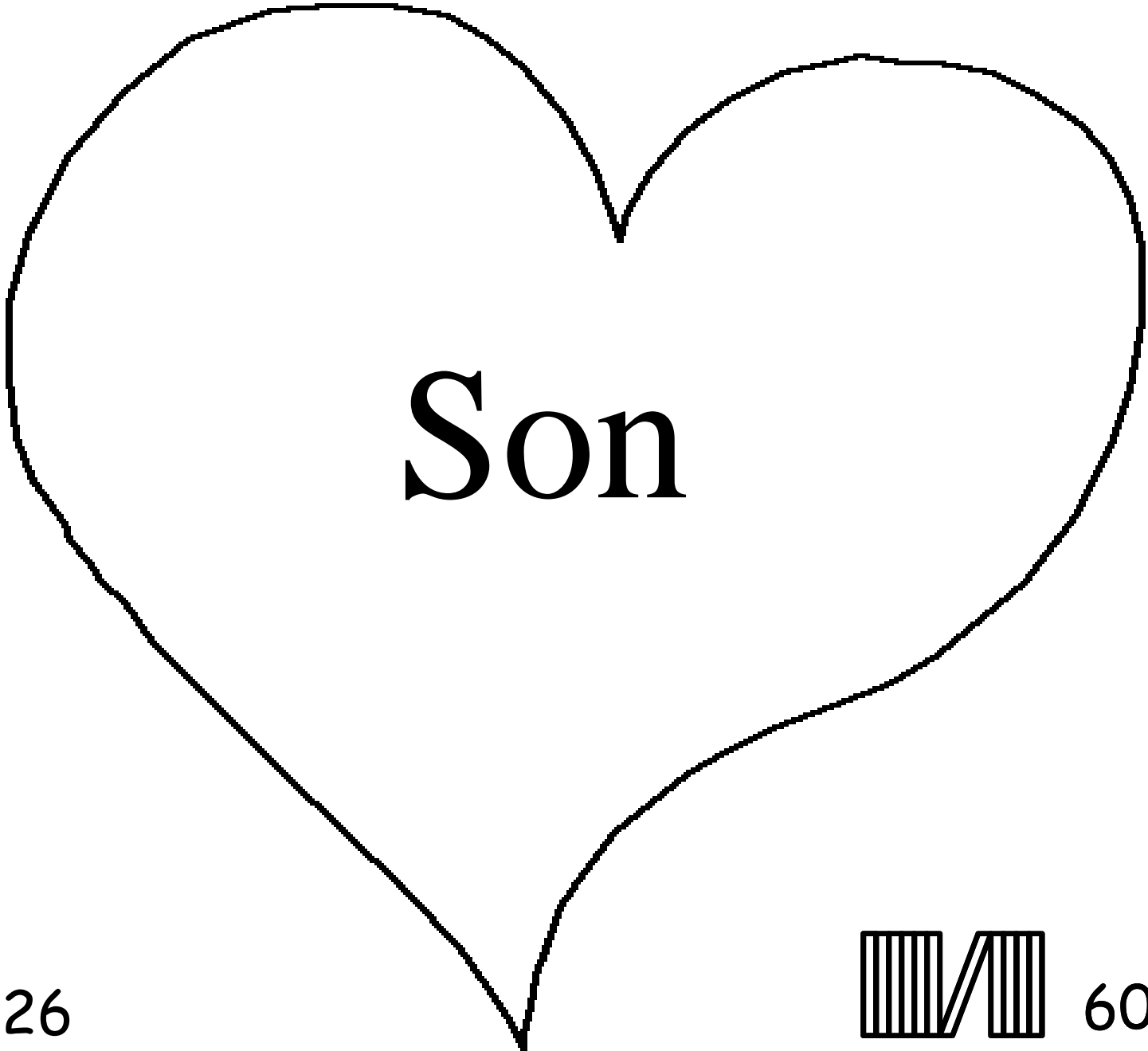

26

60



Bu Müqəddəs Kitab hekayəsi bizə, bizi yaradan və Onu tanımağımızı istəyən Allahımızdan bəhs edir.

Allah, Onun günah adlandırdığı pis şeyləri etdiyimizi bilir. Günahın cəzası ölümdür, lakin Allah səni o qədər çox sevir ki, O, Öz yeganə Oğlunu, İsanı Çarmıxda ölmək və sənin günahlarına görə cəzalandırılmaq üçün göndərdi. Sonra İsa dirildi və Göylərə getdi! Əgər sən İsaya inansan və Ondan günahlarını bağışlamasını diləsən, O, bunu edəcək!; O indi gələcək və daxilində yaşayacaq və sən əbədiyyən Onunla birlikdə yaşayacaqsan.

Əgər sən bunların həqiqət olduğuna inanırsansa, onda bunu Allaha de: Əziz İsa, mən inanıram ki, Sən Allahsan və mənim günahlarıma görə ölmək üçün insan oldun və indi Sən yenidən yaşayırsan. Xahiş edirəm, həyatıma gəl və mənim günahlarımı bağışla ki, mən indi yeni həyata malik ola və bir gün Səninlə birlikdə əbədiyyən yaşaya bilim. Sənə itaət etməkdə və Sənin övladın kimi yaşamaqda mənə kömək et. Amin.

Müqəddəs Kitabı oxu və hər gün Allahla danış! Yəhya 3:16

