

পোয়া-মাইয়া অলর লাই বাইবেল  
যা প্রকাশ গইজে

যোনা এবং  
বড় মাছ



যে লেইকে: Edward Hughes

যে ছবি আইকে: Jonathan Hay  
Alastair Paterson

যে সম্পাদন গইজে: Mary-Anne S.

যে অনুবাদ গইজে: Arpan Dey

যে পরিচালনা গইজে: Bible for Children  
[www.M1914.org](http://www.M1914.org)

©2024 Bible for Children, Inc.

বিশেষ সাবধানর কতা: এই বই ইবা বেচিবারলাই নয়, কিন্তু ইবা ছাপাইবার, ইলেকট্রনিকস,  
রেকর্ড গরিবার আর হবছ লেখিবার অনুমতি দন গেইয়ে।



বউত বছর আগে, ইস্রায়েলত যোনা নামর একজন  
মানুষ আছিল। একদিন ঈশ্বর তাঁরে নিনবী শহরত যাইত  
কইয়ে, যিয়ান পিথিবির বেয়াঙ্গিরতুর বরে ডর

আর শক্তিদ্বর ক্ষমতা তহন।



যোনার কাম অইয়েদে এডের মানুষে সাবধান গরন,  
যে ঈশ্বরে যানে তারার যে কঅতঅ খারাব ইয়ান।



যোনা ঈশ্বরের অবাইদ্য অইয়ে! যোনা  
নিনবীত নজাইয়েরে, উল্টাদির একখান  
জাআসত উডি়েয়েরে তলাত যাইয়েরে ফুতি  
রাইয়ে যে জাআস তসিঁ শঅরত যাইব।



ঈশ্বরে সমুদ্রর উবরে বিরাট তুয়ান পাঠাইয়ে। এনজোরে তুয়ান শুরু অইয়ে!  
সৈন্য অলে ডরার, চিন্তাগরের জাআজ ভাঙ্গিয়েরে পানিত ডুবি যাইত পারে।

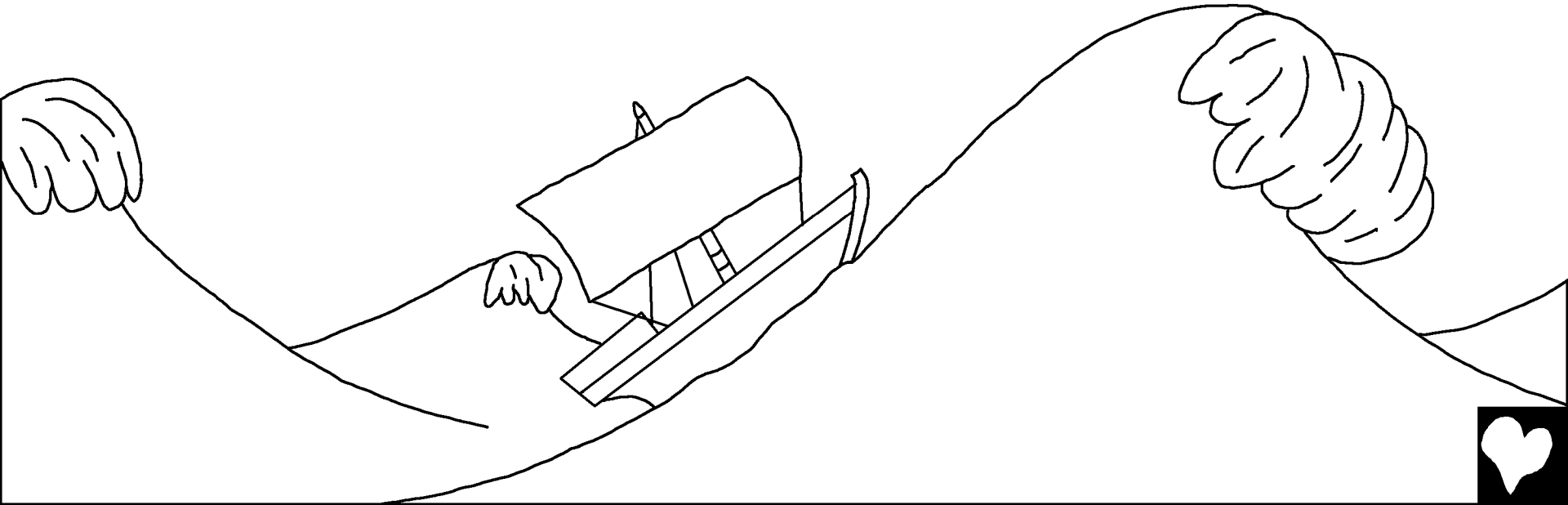

তুয়ান যেতঅত আর জোরে অর। সৈন্য অলে ডরে ডরে কি গরিবঅ বুঝিত  
নপারি, তারার ঈশ্বরে ডাকা শুরু গইজে আর জাঅসরে বাচাইবারলাই  
জাঅসর মালপত্র বেয়াঙ্গিন সমুদ্রত ফেলাই দেৱ জাঅসর ছোড ছোড টলার  
বেয়াঙ্গিন খুলি দিয়ে। কিন্তু তারপরেঅ কঅনঅ লাভ নময়।



জাআসর মইধ্যে একমাত্র যোনা যে পার্থনা নগরিয়েরে উল্টা জাআসর এককোনাত যাইয়েরে ঘুমযার। জাআসর কেপিটনে তারে পাইয়া “এডে কেনগরঅদে, ঘুমযদে? উড! তোয়ার ঈশ্বরর কাছে পার্থনা গঅরঅ! অয়ত ঈশ্বরে আয়ার কথা চিন্তা গরিব, যাতে আরা ধবংশ নই।”

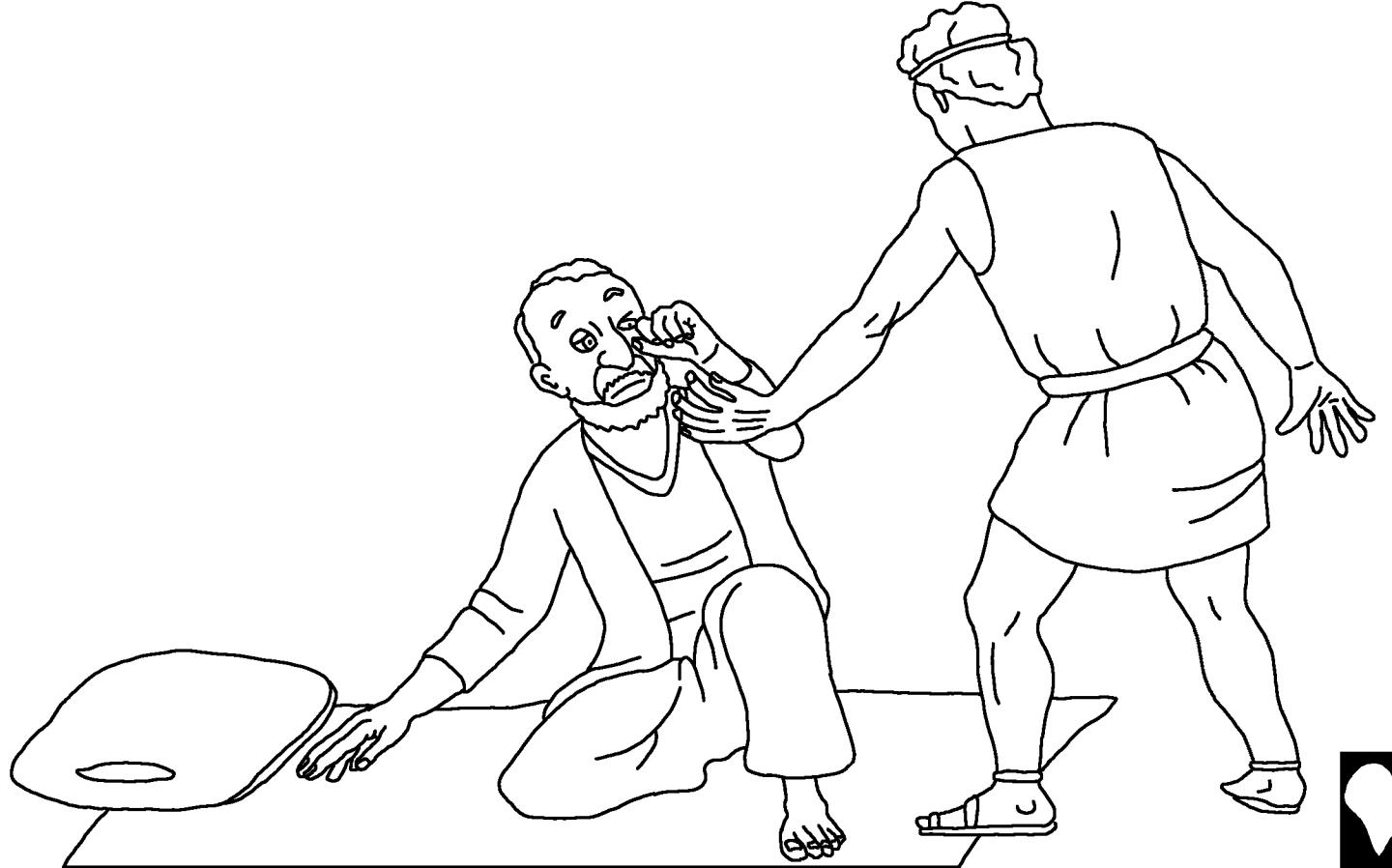



নাবিক সঙ্গে সঙ্গে সিদ্ধান্ত লইয়ে তারার এই সমস্যারলাই যোনারে কিছু  
গরাপরিব। ইতা তারারে কইয়ে যে ও ঈশ্বরর কাছতুন ধাইয়ারগই। তারা  
জিঙ্গায়ে, “আরা তোয়ারে লই কি গরিতপারি যাতে আরার লাই এই সমুদ্র শান্ত  
অয়?” “আরে ধরিয়েরে সাগরত ফেলাইয়-দা” যোনায়ে উত্তর দিয়ে। “কারণ  
আই কিছু গইজ্জি যার কারনে ঈশ্বরে  
তোয়ারার উপরে এই তুয়ান  
লইআইসস্যে।”



সৈন্য অলে যোনারে  
ফেলাইত নচারা। ইতারা আর  
জোরে চেষ্টা গরের জাঅসরে  
কুলত ভিরাইত। কিন্তু তারা  
কিছু গরিত নপারে।  
একখান মাত্র উপায়  
আছে গরিবার!

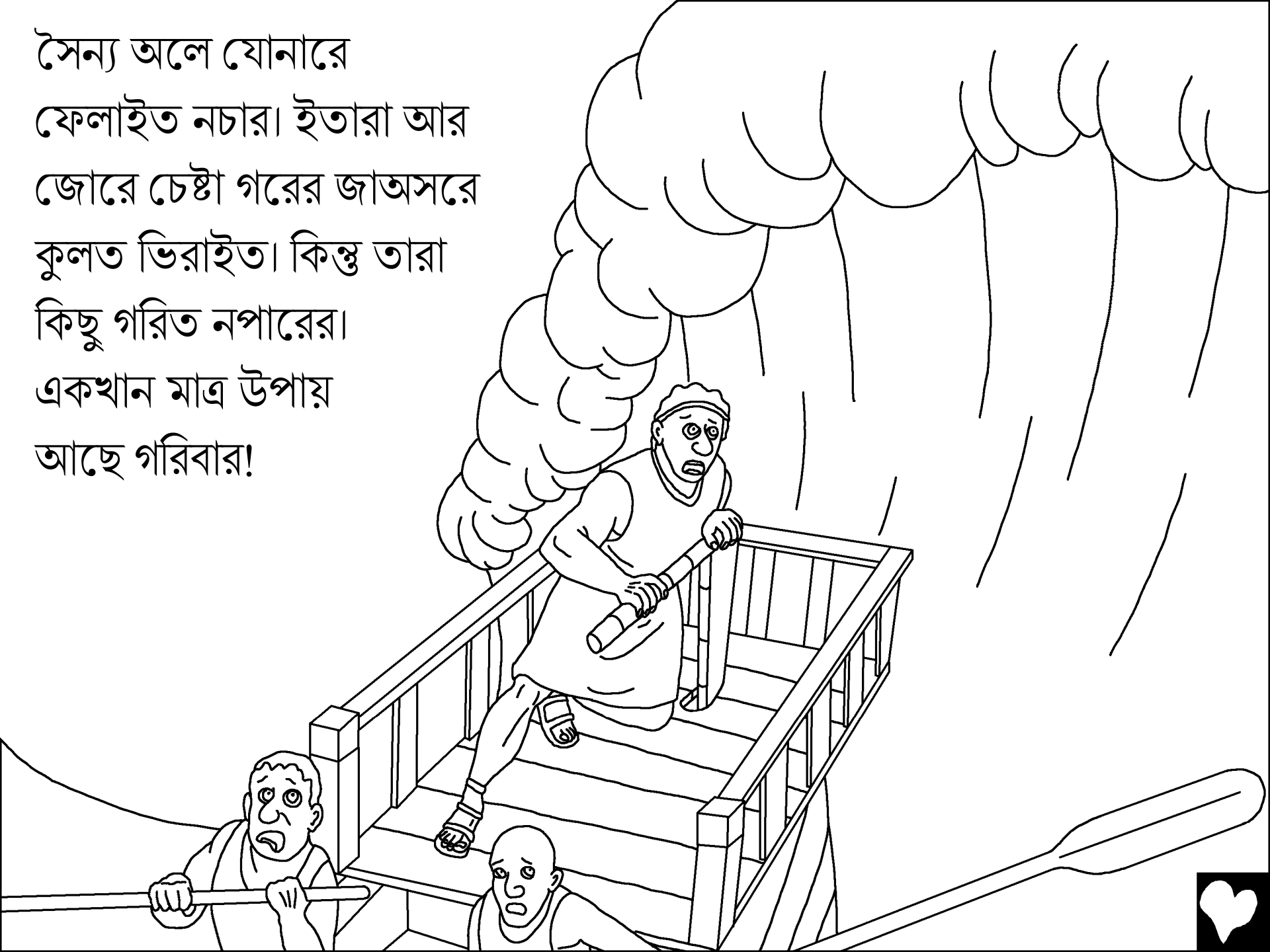

তারপরে ক্ষমার পাথনা গরিয়েরে সৈন্য অলে যোনারে তুলিলই আন্তে  
গরিয়েরে সাইডদি গরি সাগরত ছারিদিয়ে। যোনা

যহন সাগরর ডেউর

সঙ্গে মিসিগিয়ই,

তহন সমুদ্র শান্ত

অইগিয়ে আর বাতাস একুবারে বন্ধ

অইগিয়ঐ। আবহাওয়ারএই পরিবর্তন

দেখিয়েরে সৈন্য অলে তুয়ানরতুন বরে

আরঅ বেশী ডরাইগিয়েঐ। তারা বুঝিত

পাইজে একমাত্র ঈশ্বরই এই ইন

গরিতপারে। ডরেডরে চিন্তায়

তারা ঈশ্বরর আরাধনা

গরা শুরু গইজেয়।

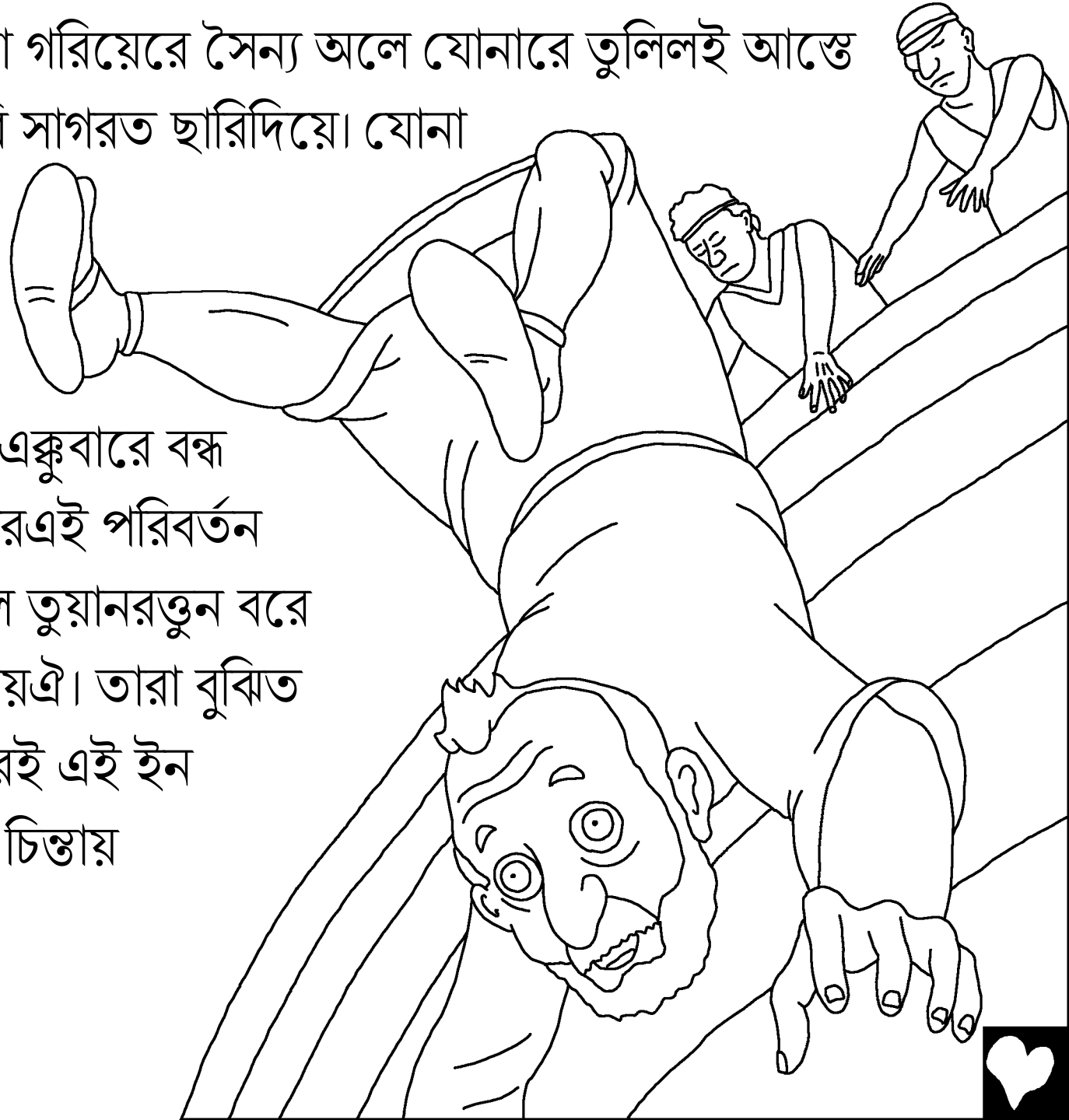

ইনদি এই অবাঈদ্য খবর  
কইনন্যার একখান ঘটনা  
অইয়ে। অসহয়র মত সাগরত  
ডুবি য়ারগই, যোনা যানে  
কঅনঅ কিছুই তাৰে আৰ  
বাচাইত নপাৰিবা। তে ডুবি  
য়ারগই - কিন্তু ঈশ্বৰর অন্য  
পৰিকল্পনা আছে।

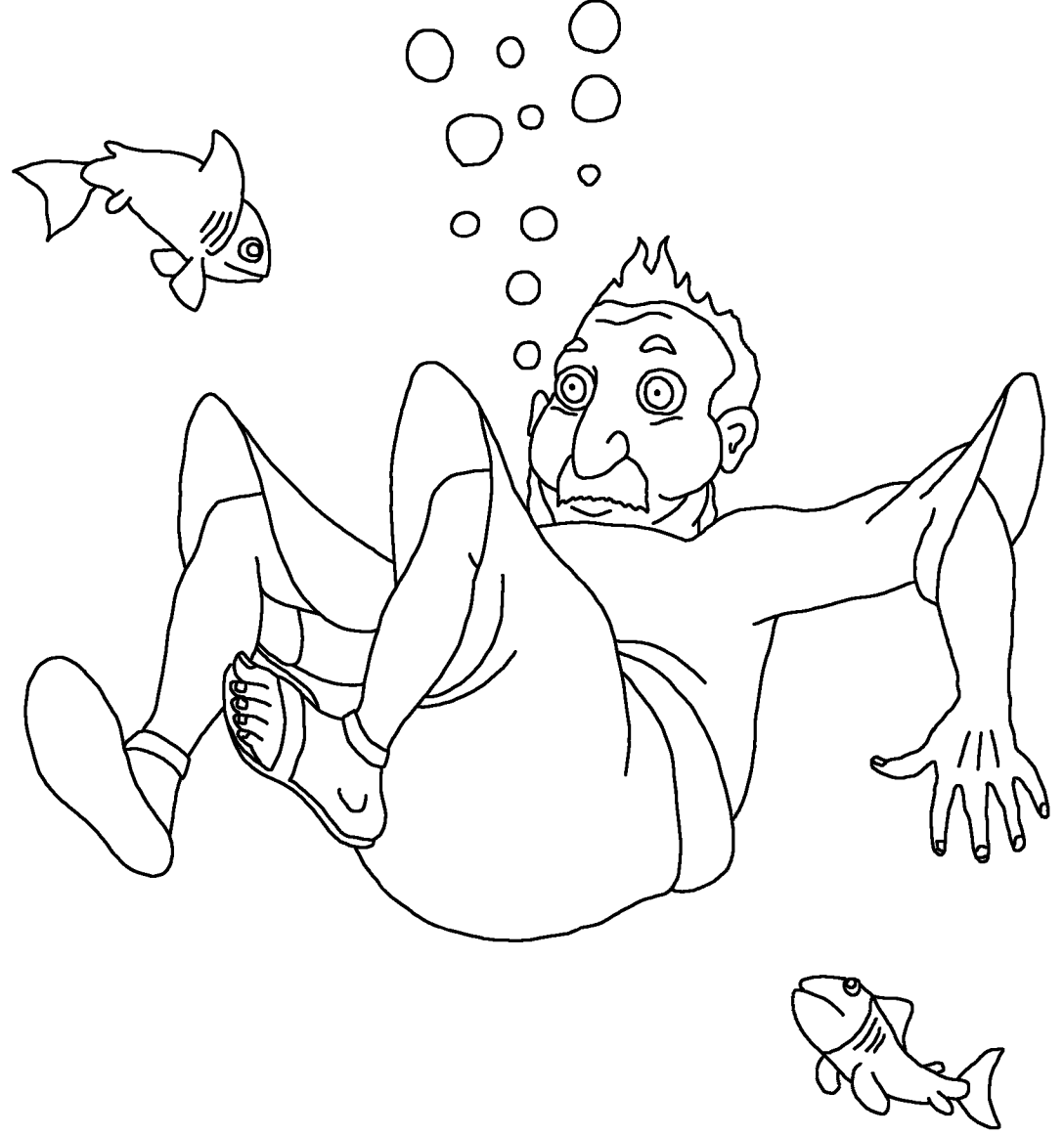

ঈশ্বর যোনারে গিলিফেলাইবারলাই ডঅর মিখ্যা উঙ্গা মাছ  
ঠিকগইজ্জ্য। মাছইবা ঠিকটাইমত! একগালে যোনা  
সমুদ্রতুন মাছর পেডরভিরে। যোনা তিনদিন মাছর ভিতরে  
আছিল। ও যথেষ্ট সময় পাইয়ে চিন্তা আর পাথনা গরিবার।

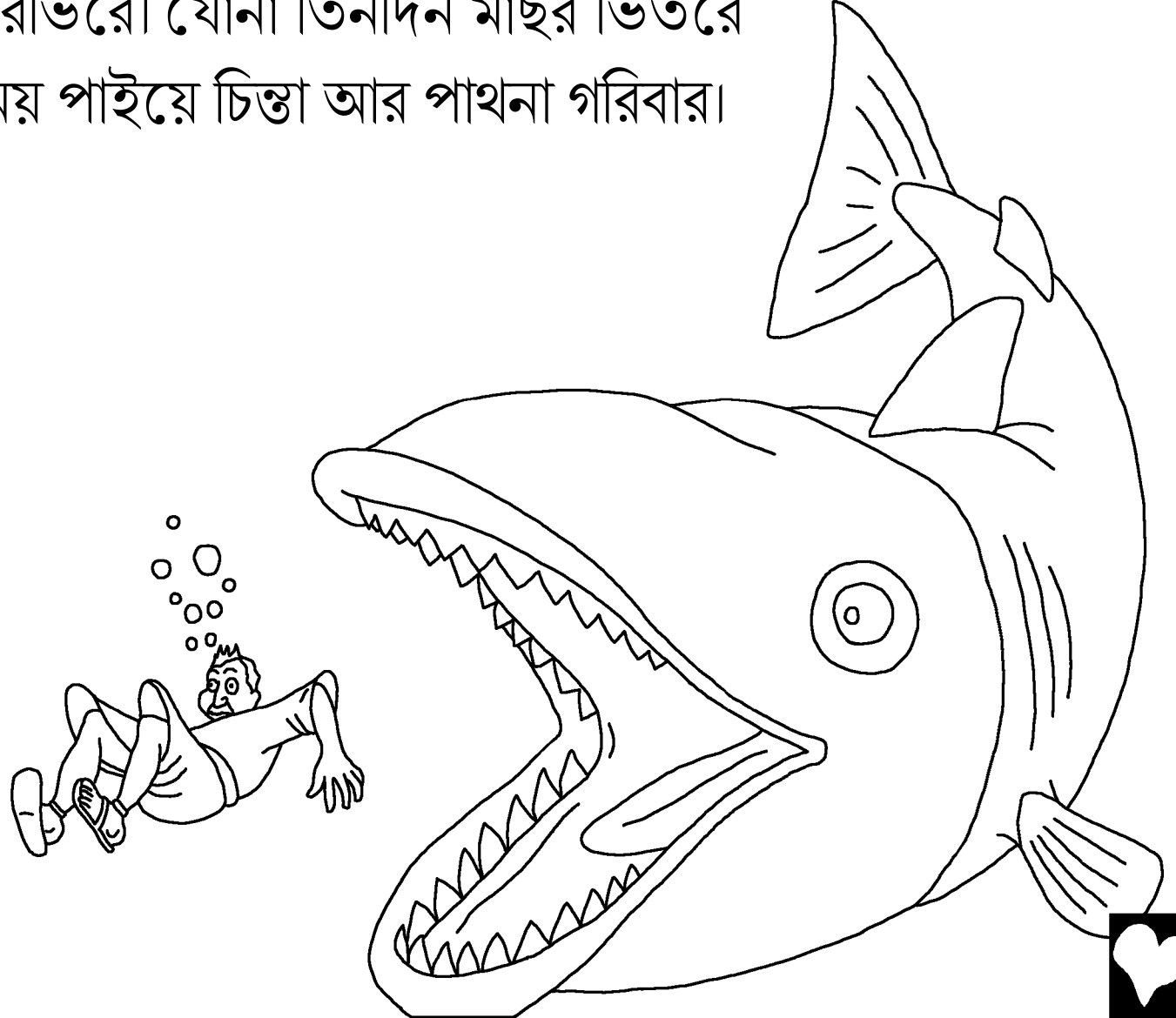

তিনদিন পরে, শেষ পইয্যন্ত যোনা ঈশ্বরের বাইদ্য অইবার পতিঙ্গা গইজে।  
তহন, ঈশ্বরে মাছরে কইয়ে, যোনারে সাগরর পারত বমিগরিদিয়ে।



আবার, ঈশ্বর যোনারে নিনবীত যাইয়েরে ঈশ্বর বাইক্য পচার গইত্য  
কইয়ে। এইবারত যোনা গিয়ে! যোনা শঅরত ডুকিয়েরেই ডাগমারের,  
“আগামি চল্লিশ দিনত, নীনবি ধবংশ অইবা।”



নিনবীর মাইনসে ঈশ্বরের কথার বিশ্বাস গইজে। তারা উয়াস শুরু গইজে আর  
ছালার চটপিদিয়েরে ঈশ্বরের কাছে তারার পাপর অনুসুচনা গইজে। এনকি  
রাজাঐ ঈশ্বরের কাছে নিজরে নত গইজে। রাজা মুকুট খুলিফেলাইয়েরে,  
ছালারচট পিদিয়েরে ছাইয়র টালত বইসসে। বেয়াঙ্গুনরে আদেশ দিয়ে বিভিন্ন  
খারাপ কাম ছারিয়েরে ঈশ্বরের কাছে  
ক্ষমা পাথনা গইরত।





ঈশ্বর তারারে ক্ষমা গইজে! এদিন নিনবীর মাইনস্যর খুবইন  
আনন্দর দিন যহন তারা বুমিত পাইজে যে ঈশ্বর তারারে

ক্ষমা গইজে। ...

কিন্তু একজন  
মানুষ বউত রাগ  
অইয়ে। যোনা!



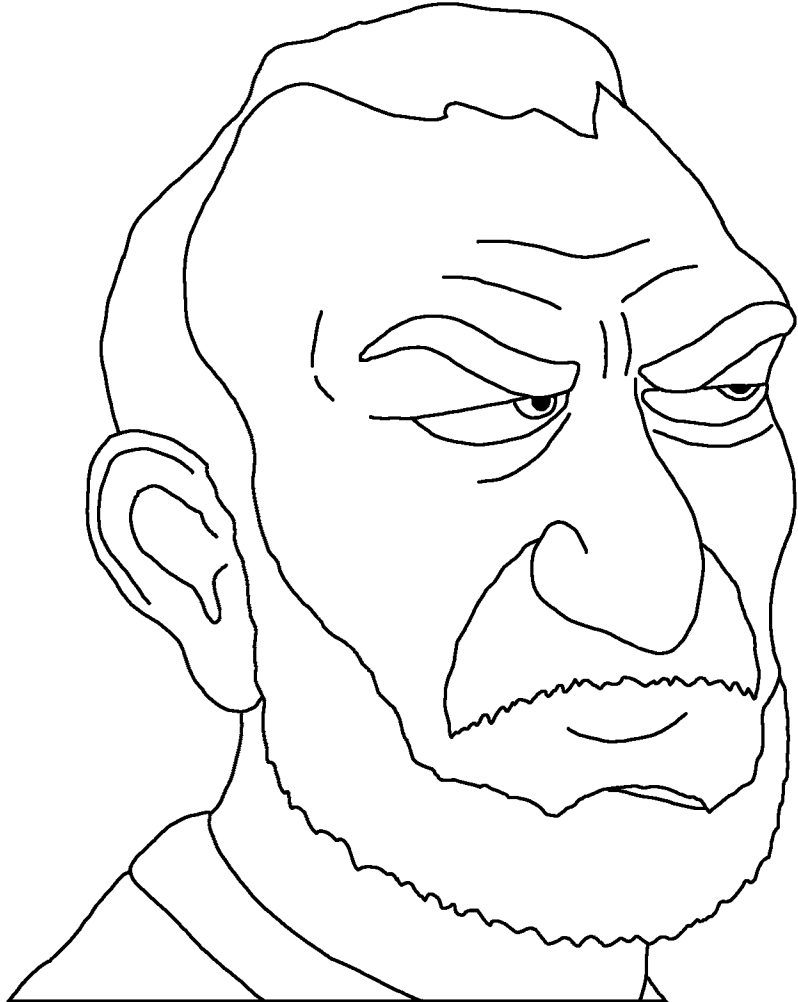

যোনা কিয়রলাই রাগ অইয়ে? যোনা  
ঈশ্বরেরে কইয়ে, “আই জানি তুই খুবিই  
অনুগ্রহর ঈশ্বর, দয়াশীল, সঅজে  
রাগনঅগরঅন, খুববেশী দয়া দেহনা”  
আবার যোনা ইয়ানঅ জানে ঈশ্বরের  
অলসমত ক্ষমা গরে যহন কিয় তার  
পাপরলাই অনুসুচনা গরে ঈশ্বরেরে কথার  
বাইদ্য অয়। মনে অয় যোনা নিনবীর  
মানুষরে পছন্দ নগরে। ইতারার ক্ষমা  
অগ ইয়ান যোনা নচায়।



যোনা খুব রাগ অইয়ে ঈশ্বরের সংগে কঅর, “আর জীবন লইফেল; আই  
বাচনরতুনবরে মরিযনহই ভাল।”



যোনা শঅরর বাইরদি বইয়েরে অপেক্ষা গরের ঈশ্বরে এরপরে কেন গরে ইয়ান  
চাইবারলাই। ঈশ্বরে ডর, ডর পাতার উঙ্গাগাছ তুইল্লে। ইবা তারাতারি  
বারিয়েরে, সারাদিন যোনারে রইদর গরমরতুন ছাবাদিয়ে।



তারপর দিন বেয়ানে ঈশ্বরে উঙ্গা পোগ দিপেডাইয়ে, ইবা গাছরে  
মারিফেলাইয়ে। ঈশ্বরে গরম দিয়ে, এতগরম বাতাস অইয়ে যোনা চিন্তাগরের  
ও মারা যাইব এতগরম। যার কারণে যোনার আর রাগ অইয়ে।



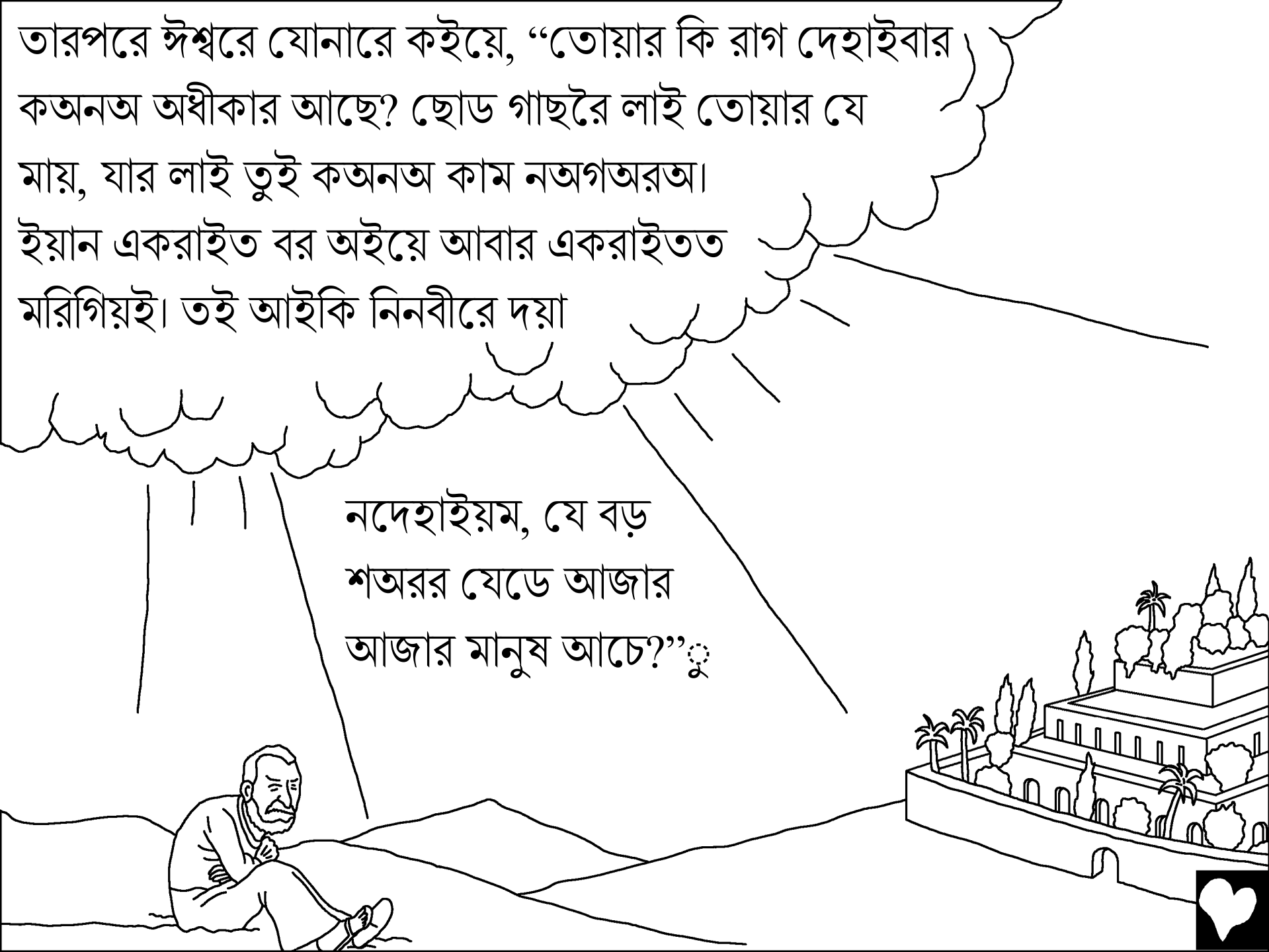

তারপরে ঈশ্বরে যোনারে কইয়ে, “তোয়ার কি রাগ দেহাইবার  
কঅনঅ অধীকার আছে? ছোড গাছরৈ লাই তোয়ার যে  
মায়, যার লাই তুই কঅনঅ কাম নঅগঅরঅ।  
ইয়ান একরাইত বর অইয়ে আবার একরাইতত  
মরিগিয়ই। তই আইকি নিনবীরে দয়া

নদেহাইয়ম, যে বড়  
শঅরর যেডে আজার  
আজার মানুষ আছে?”ু



যোনা এবং বড় মাছ

ঈশ্বরের বাইক্য পবিত্র বাইবেলের তুন গল্পওয়া লওয়া অইয়ে

গল্প ইবার মইদ্যে আছে দে

যোনা

“তোঁয়ার বাইক্যই আঁর জীবনর আলোর কেবার (দরজা)।”

গীতসংহিতা ১১৯:১৩০ পদ







এই বাইবেলৰ কাহিনী ইবা যে, আৱাৰে তৈয়াৰ গইৰগে এবং তিনি চান যেন আৱা তাঁৰে জানি আৱাৰ সেই চমৎকাৰ ঈশ্বৰৰ ব্যাপাৰে আৱাৰে কয় ।

ঈশ্বৰ জানে যে, আৱা খাৰাপ খাৰাপ কাম গইৰগি যিবাৰে ঈশ্বৰ পাপ কয় । পাপৰ শাস্তি মৰণ কিন্তু ঈশ্বৰ আৱাৰে বেশী ভালবাসে । তিনি তাঁৰ অগ্নো পোয়া যীশুৰে আৱাৰ পাপৰ লাই ক্ৰুশত মৰিবাৰলাই আৱ শাস্তি পাইবাৰ লাই পাঠাই দিইল । পৰদি যীশু মৰনৰতুন জেয়াতা হইয়েনে স্বৰ্গৰ মধ্যে যে, ঘৰ আছে এডে ফিৰি গেইয়ে । যদি অনে যীশুৰে বিশ্বাস গৰণ আৱ অনৰ পাপৰ লাই তাঁৰ কাছে মাফ চন তইলে তিনি মাফ গৰি দিব । তিনি এহন আইয়েৰে আৱাৰ মধ্যে থাকিব আৱ অনেও তাঁৰ মধ্যে আজীবন থাইবেন ।

যদি অনে বিশ্বাস গৰণ যে ইবা হাঁসা তইলে ঈশ্বৰৰ কাছে এই প্ৰাৰ্থনাওয়া গৰণ:  
প্ৰিয়া যীশু, আই বিশ্বাস গৰি দে, তুঁই ঈশ্বৰ আৱ আৱাৰ পাপৰ লাই মৰিবাৰ লাই মানুষ হইয়েনে জনুগ্ৰহণ গইৰজুইন । আৱ এহন তুঁই আবাৰ জীবিত আছন । দয়া গৰি আৱ জীবনত আইয়ো আৱ আৱ পাপ ক্ষমা গৰ যেন, আই এহনতুন নওয়া জীবন পাইত পাৰি আৱ এক দিন হাৰাজীবন তোয়াৰ অংগে থাইকতো যাইত পাৰি । আৱে সাহায্য গৰ যেন, তোয়াৰ আদেশ মানিত পাৰি । আৱ তোয়াৰ পোয়া হইয়েনে তোয়াৰ লাই জীবন কাটাইত পাৰি ।

বাইবেল পড়ন আৱ পোতুকদিন ঈশ্বৰৰ অংগে কথা কন (যোহন ৩:১৬) ।

