

www.BibleForChildren.org

Yoohana 14



Ənki Yeesu ka tii, "Goona buurə taa mi. Viimə goonga
ka Əntanfə, una gi'i tə nyi əsə. Ma asii ga Daadə, tə'i
kuvənyinə lanə. Wanyinə ka dzənə ka hada koonə də
ha əsə. Maci pooshi ha koonə, kada pooshi nyi bii
koonə ha'ə. Maa kə gi nyi, kə hadatəgi nyi koonə də ha,
ka ənyanə nə nyi, nya

shii ka fədənə
tuunə aabiiki,
koonə shii

ndzaanə
ka
hatə
dii nyi
dave."

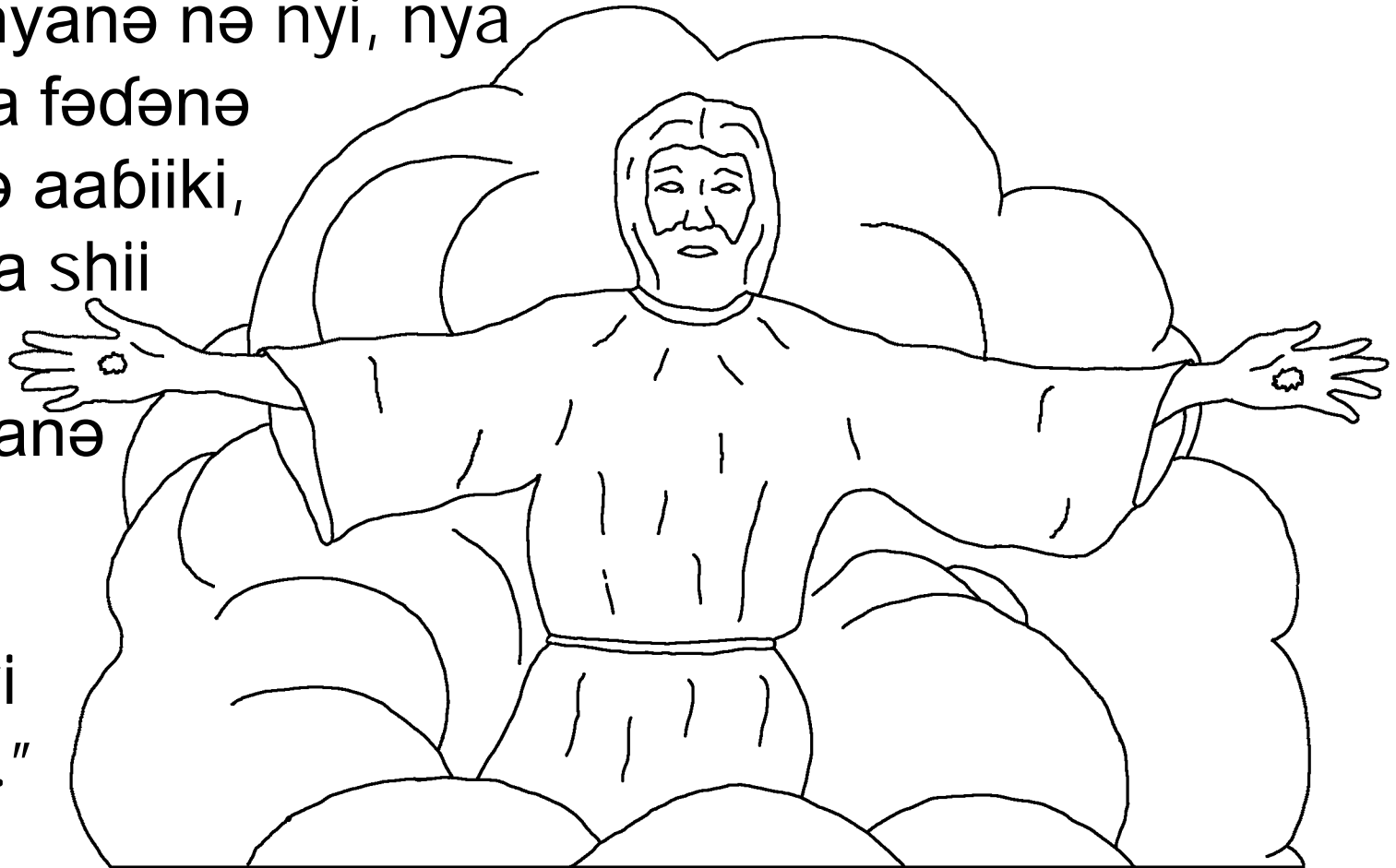

Ma nyi Yooohana, ndzəkəŋushi'inuunə nə nyi. Ləbə
naamə da Yeesu. Də ha'ə dīi amə ləbə agi cibənə
ca da taamə, ama sə'watə, waatoo, amə

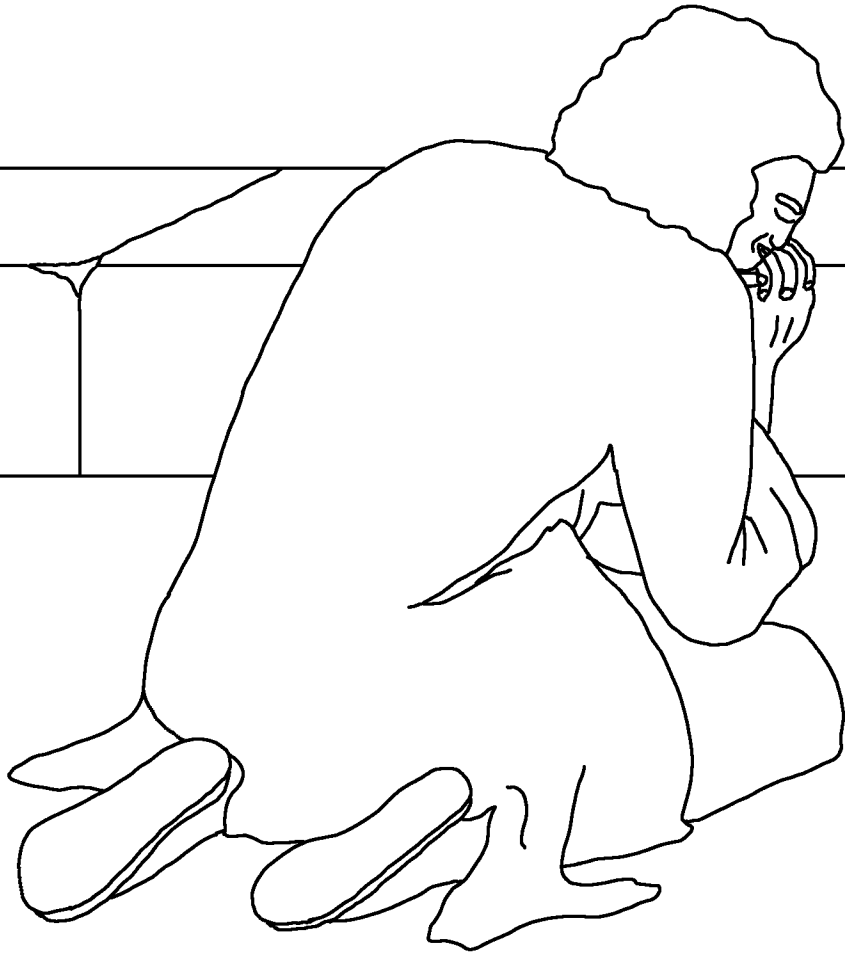

patə ənə kavə ci ka
ndzaanə agi
ŋwanuunaakii.



Ma nya, kə wazii nyi wabəne nga Əntanfə da
goonqaane ətə baarii Yeesu. Putakii kəshi ənji
tə nyi, ənjə a kərəgi tə nyi aanə hanyinə

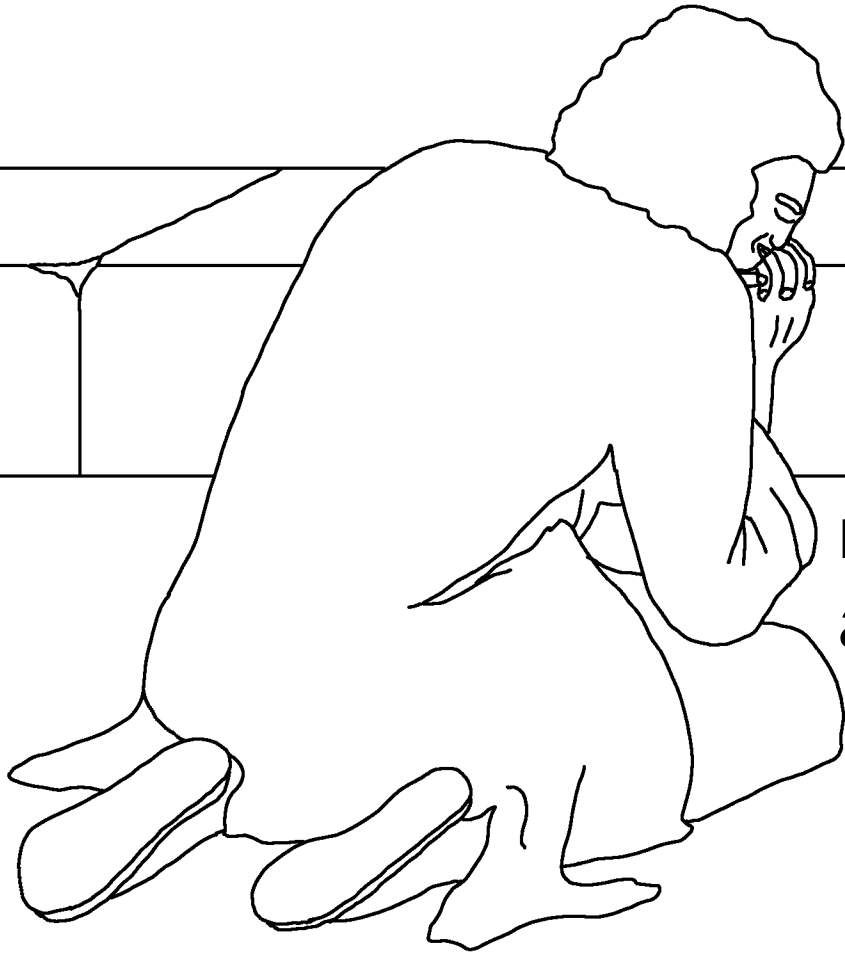

nga Patamase ətə
ahada ma'inə.



Pii, wata Malaaba Ma'yanə a ngərəgi hiimaaki. Wata nya nee ka dəgələ nga nwanjuunə dadagyə da Əndə dasə anəkii.

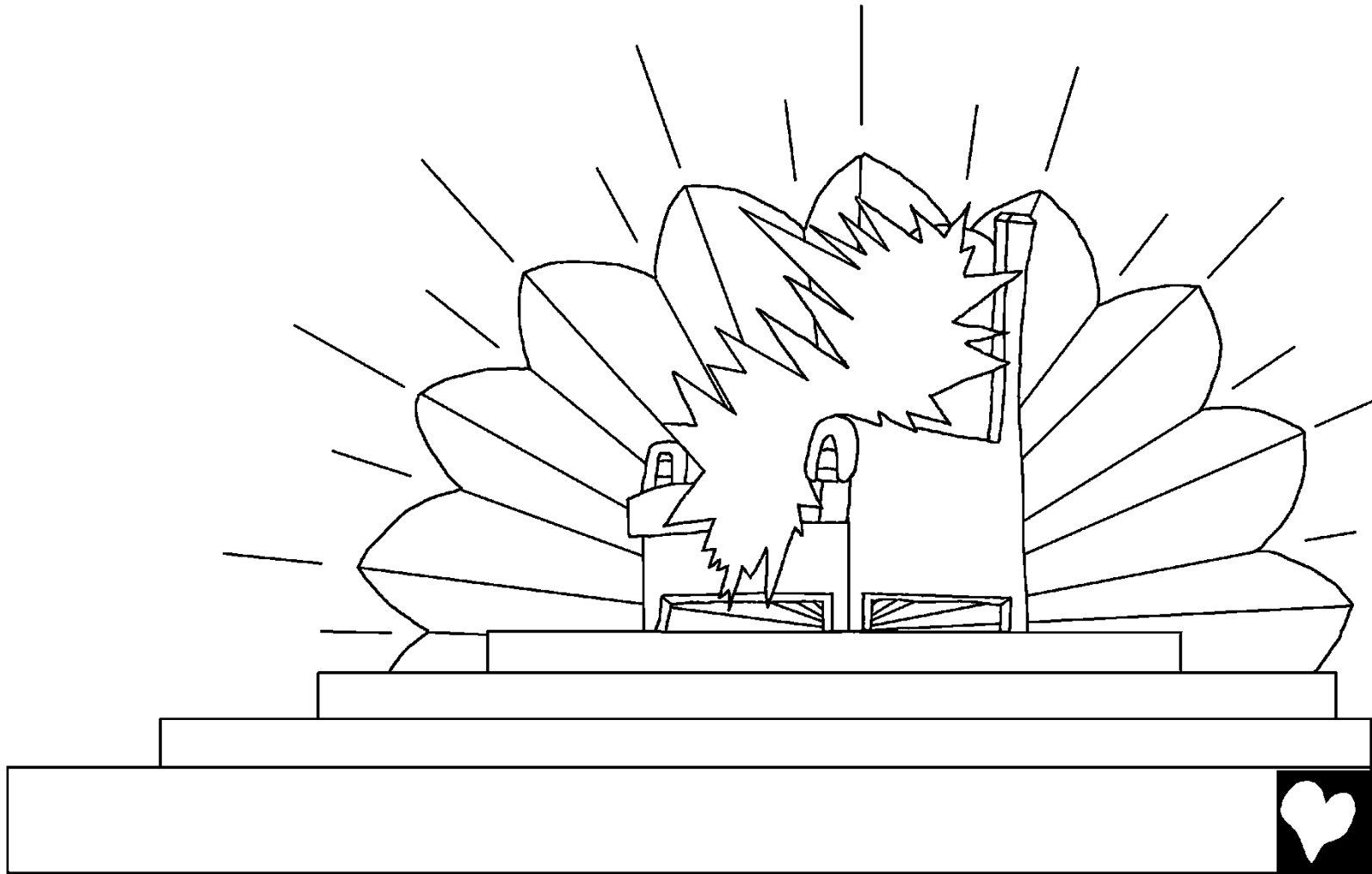

Ma nya fa əsə, taa ŋgutə uushi da i əpinə a makii
dadagyə da a duuniya da agi ənjagu'u da
agi uunəvənyinə, tii patə, təya ka
wanyanə, təya ba, "Dəlaamə də
Əndətə dasə asəkə dəgələ
ŋwanjuunə tii da Uundzə Baga.
Dəlaamə də tii putə ŋga
duunuunatii da
baawədatii ka
ca'ə ndəŋwə
ndəŋwə.
Kuyirii amə
tə tii."

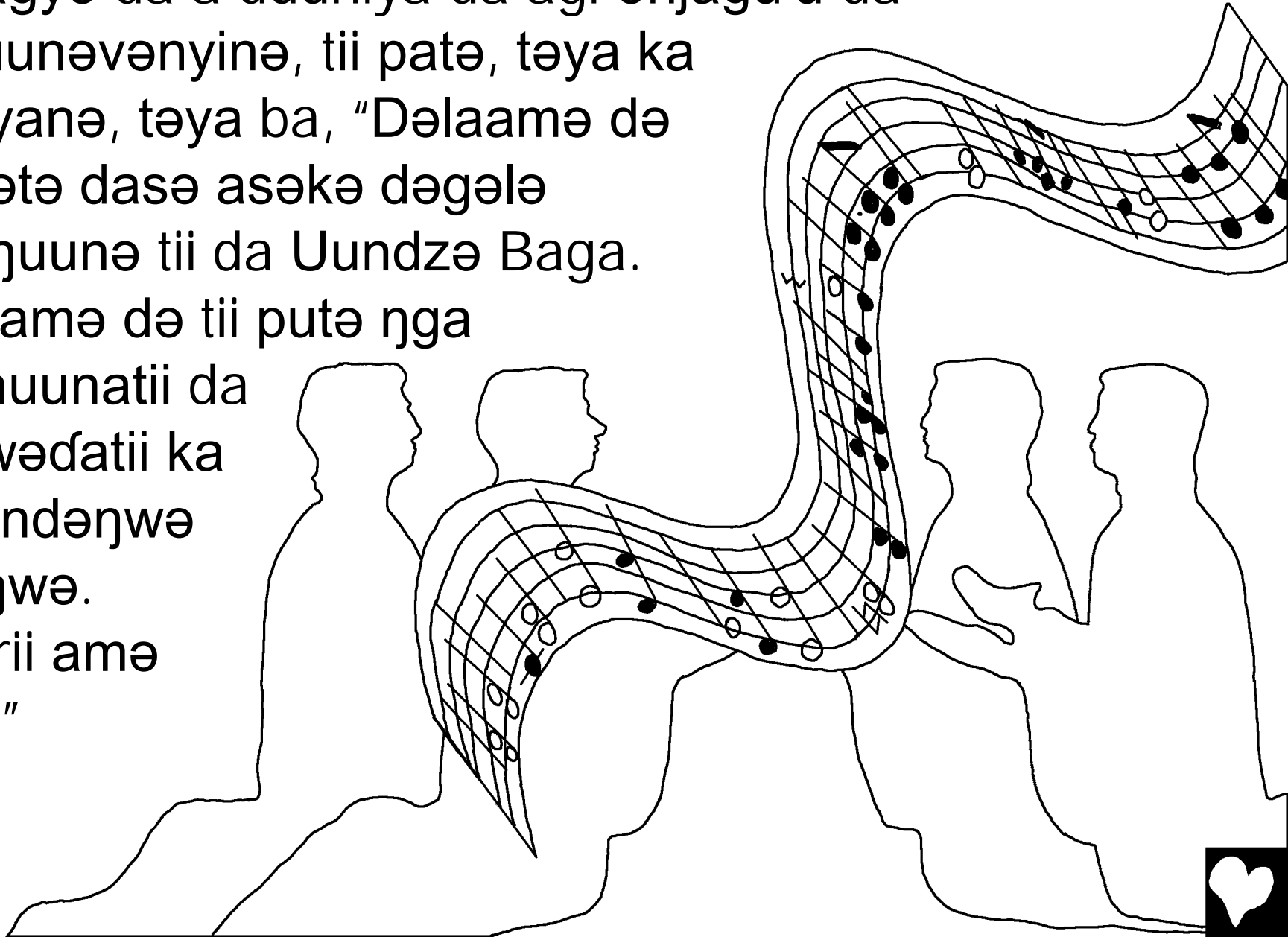

Wata nya nee ka malaaba vɛranɛ, waatoo kura
Urusaliima, ca jima dadagyɛ daccii Ɖntanɣɛ. Matasɛkakii
nɛ ki makɛ sɛtɛ ci madanɛ a tasɛka, kaa kya gunu da
ngurii. Nya fa ɛndɛ'i uura dasɛkɛ dɛgɛlɛ nga
ɣwanɣuunɛ, ca ɣgɛree ka uurakii, ɛnki ci, "Ma nɛ diya,

kɛ uugi ha
nga ndzaanɛ
nga Ɖntanɣɛ
ndzaanɛ ahada
ɛnja. Ka ndzaanɛ
nɛ ci agitii, tɛya
ndzaa ka ɛnjaakii. Ci
saakii ca ndzaa da tii,
ca ndzaa ka Ɖntanɣwatii."

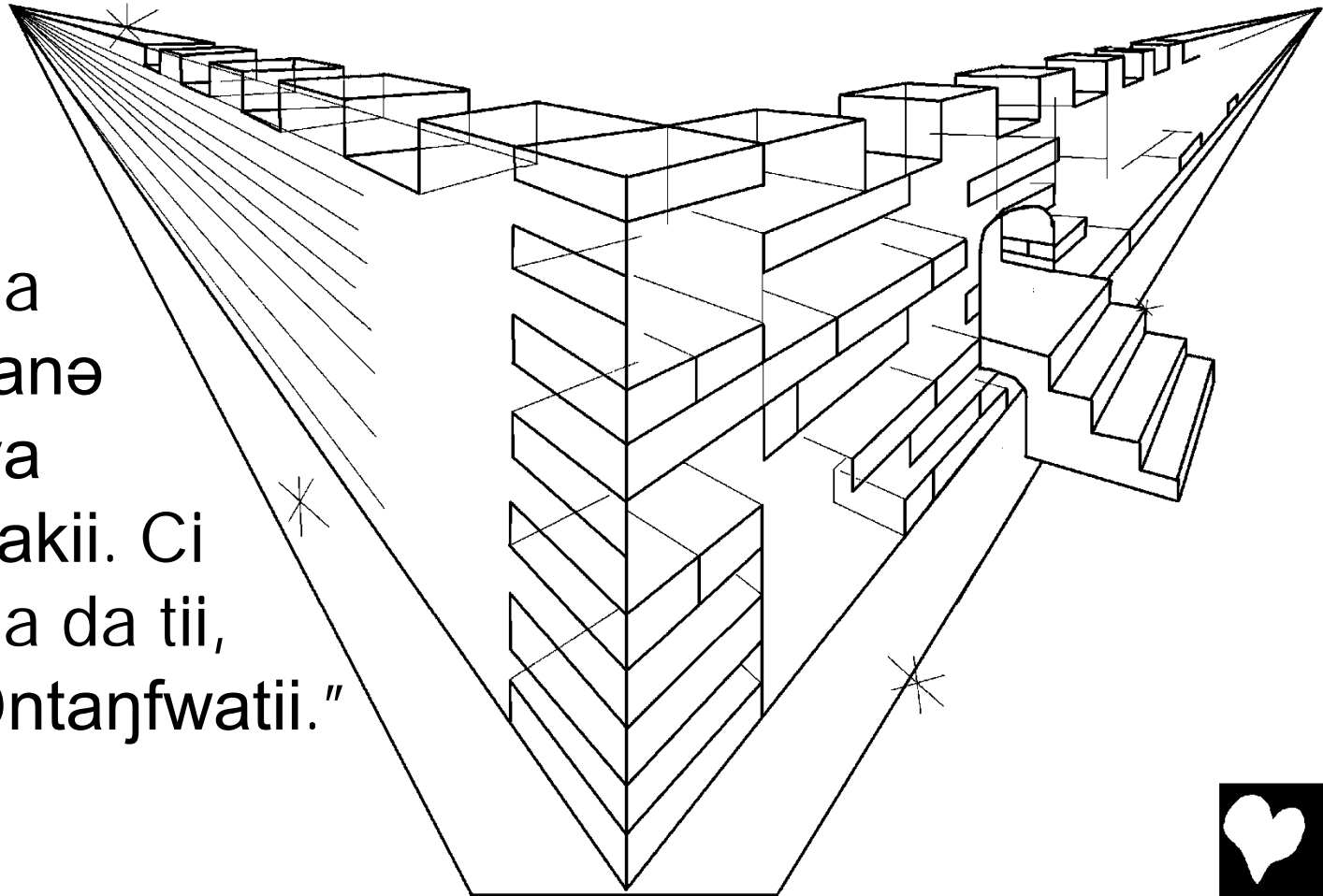

Ma daba'əkii, malaa'ikatə a baarii ka nyi gəerə nga
ma'inə etə ca vii əpinə. Dawə dawə saakii nə ma'inəkii.
Ca hwaya ka hatə dīi dəgələ nga nwanjuunə nga
Əntanfə tii da nga *Uundzə Baga.

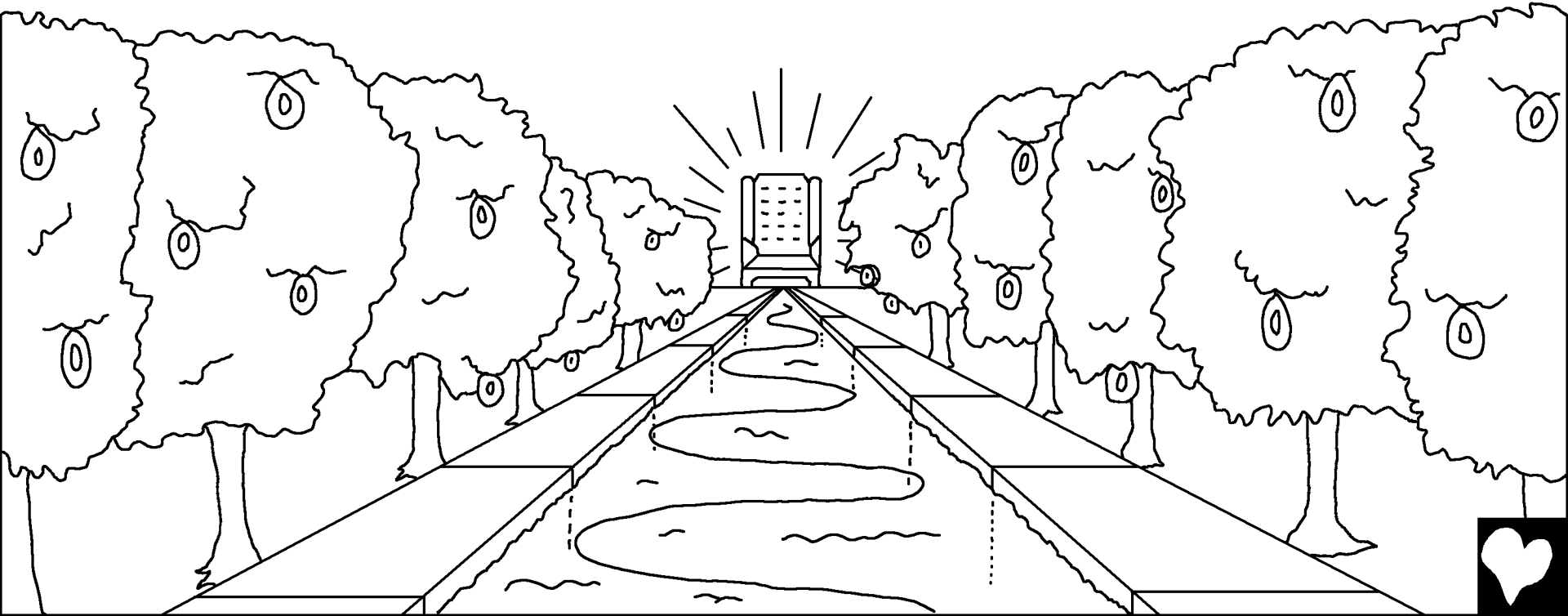

Pooshi nafale nga berene nga uusera taa nga legide asake veranekii. Acii megherevene nga Entanfē da nga Uundzē Baga ca bere asakēkii.

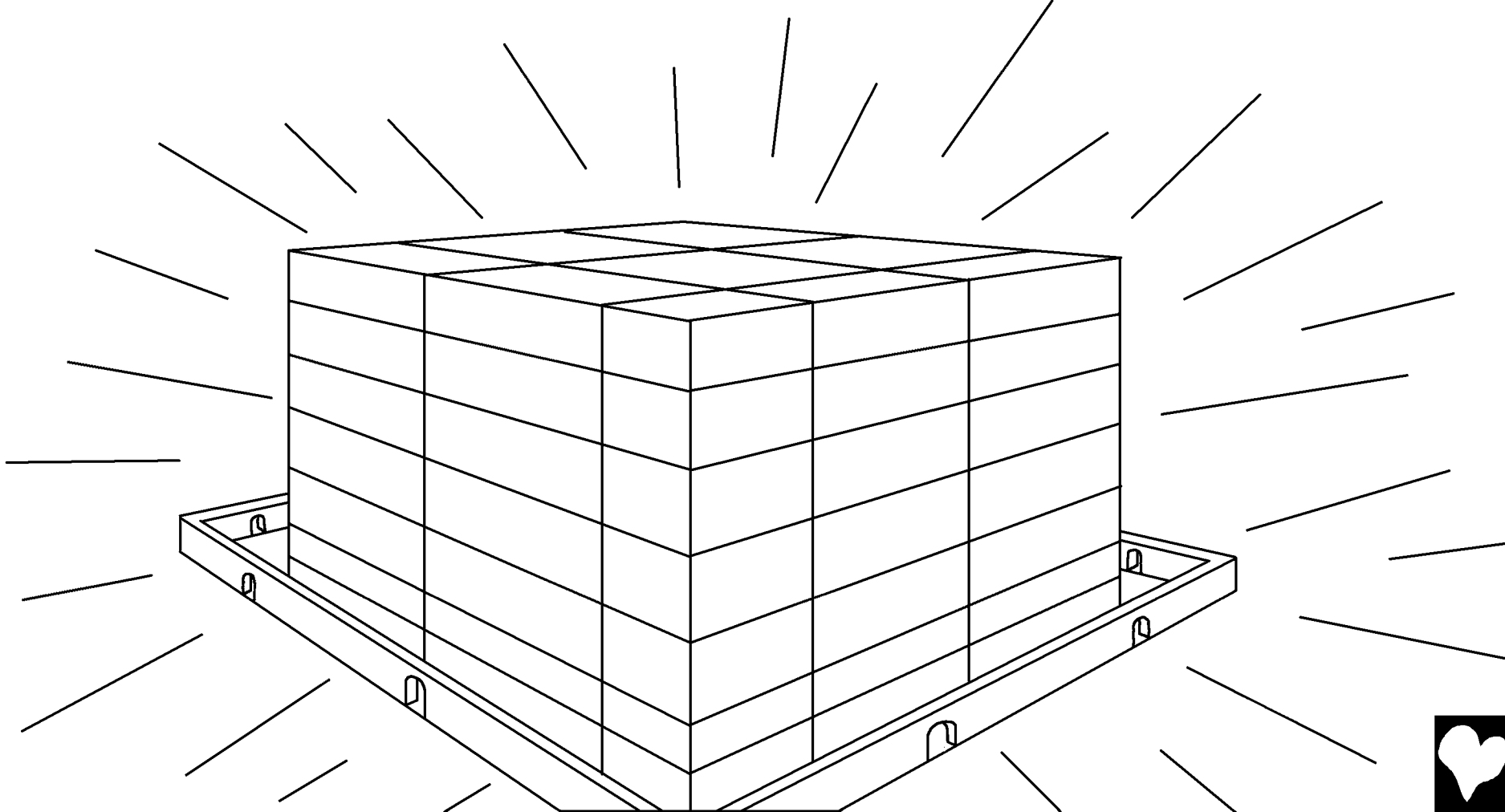

Amma pooshi ma'ajjiinē uushi'inē ka dēmənē aasəkē
vəranəkii. Taa əndətə ca daada bwaya uushi'inē taa
jirakənē, paa ci ka dēmənē
aadəvə aasəkē vəranəkii.

See əndətə nyaahə ənji
ləməkii aasəkē
ləkaləkatətə ŋga
Uundzə Baga, waatoo
ləkaləkatətə dīi ləmē
ŋga ənjitə ca upaa
əpinē ŋga ca'ə ndəŋwə
ndəŋwə asəkəkii.

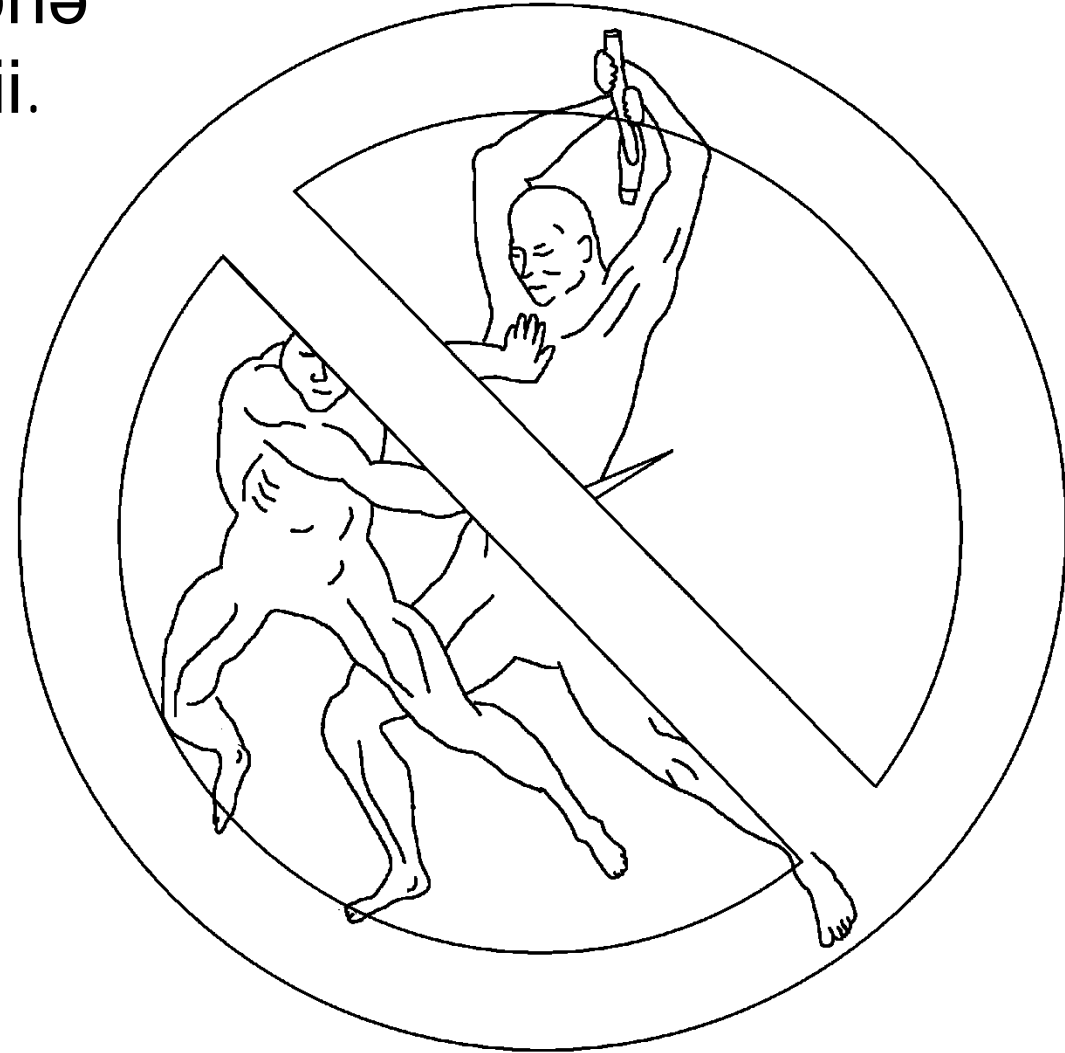

“Ka taadəginə nə ci ka tii kiinə agitii. Pooshi ma'ə mətənə, pooshi ma'ə tuutunə əsə taa mabətəsəka, pooshi ma'ə zəmənə ŋga uushi. Acii ma iirə uushi'inə, kə dzəgi.”



Ma asəkə vəranəkii əsə, pooshi ənji ka lapaa sətə tifyagi Əntanfə ka giirənə. Dəgələ ŋwanuunə ŋga Əntanfə da ŋga Uundzə Baga na ndzaanə asəkə vəranəkii. Ənji nə'unə tə ci əsə, kadə nə təya paslə tə ci, təya nee ka kəŋwaciinəkii, ənjə a naahəvə ləməkii aa kəŋwaciitii.



Wata nya nee ka mamæætə ənji da i əpinatii, uuji ənji da
madiigərə ənji patə, kənjə kənjə akəŋwacii dægələ ŋga
ŋwanjuunə. Ənjə a wunəpaa ləkələkatənyinə, ənjə a
wunəpaa əndə'i ləkələkatə əsə, waatoo ləkələkatətə ca
baarii tə ənjitə ca upaa əpinə.

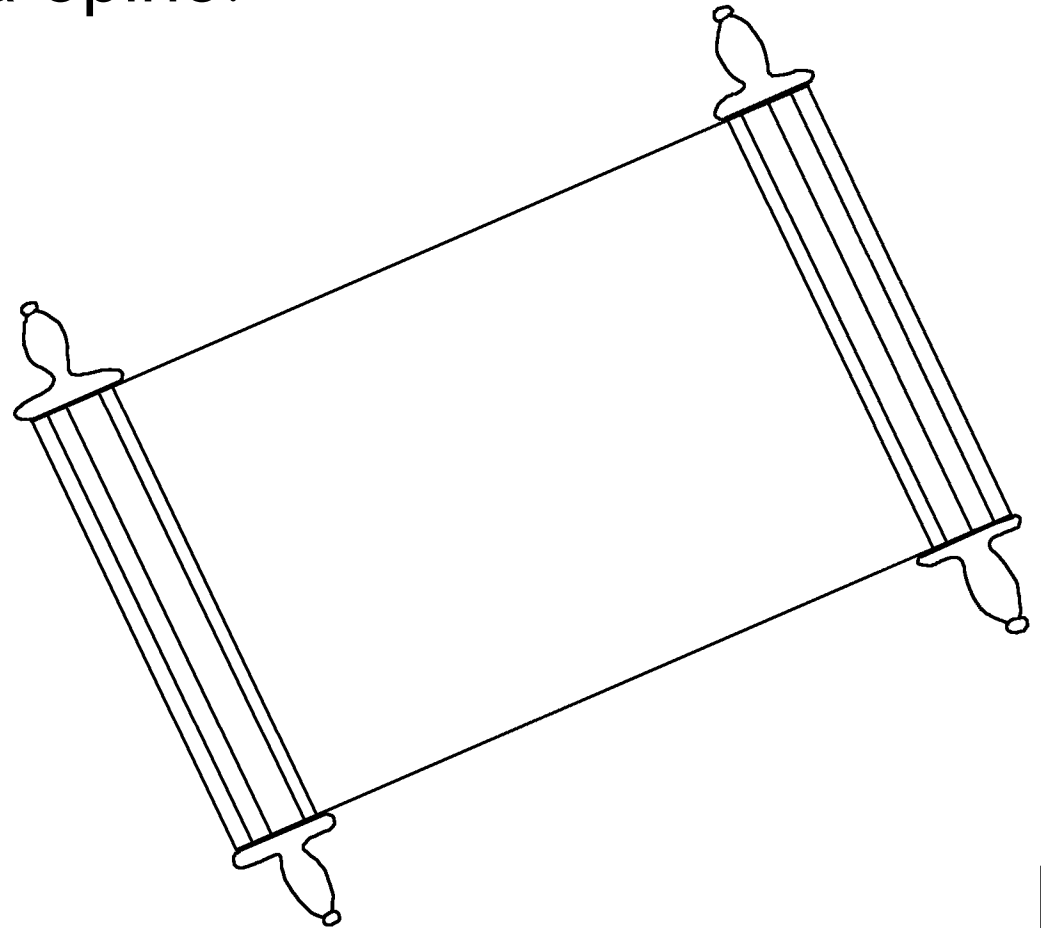

Ənjə a la gəjwanə ka maməətə ənji mbərə mbərə da slənənyinatii, makə sətə nyaahə ənji asəkə ləkələkatənyiiita. Patənə ŋga ənjitə malapaamə ənji ləmətii manaahəkii asəkə ləkələkatətə dii ləmə ŋga ənjitə ca upaa əpinə ŋga ca'ə ndəjwə ndəjwə asəkəkii, wata ənjə a kagərə tətii aagi guut sə makə uunəva.

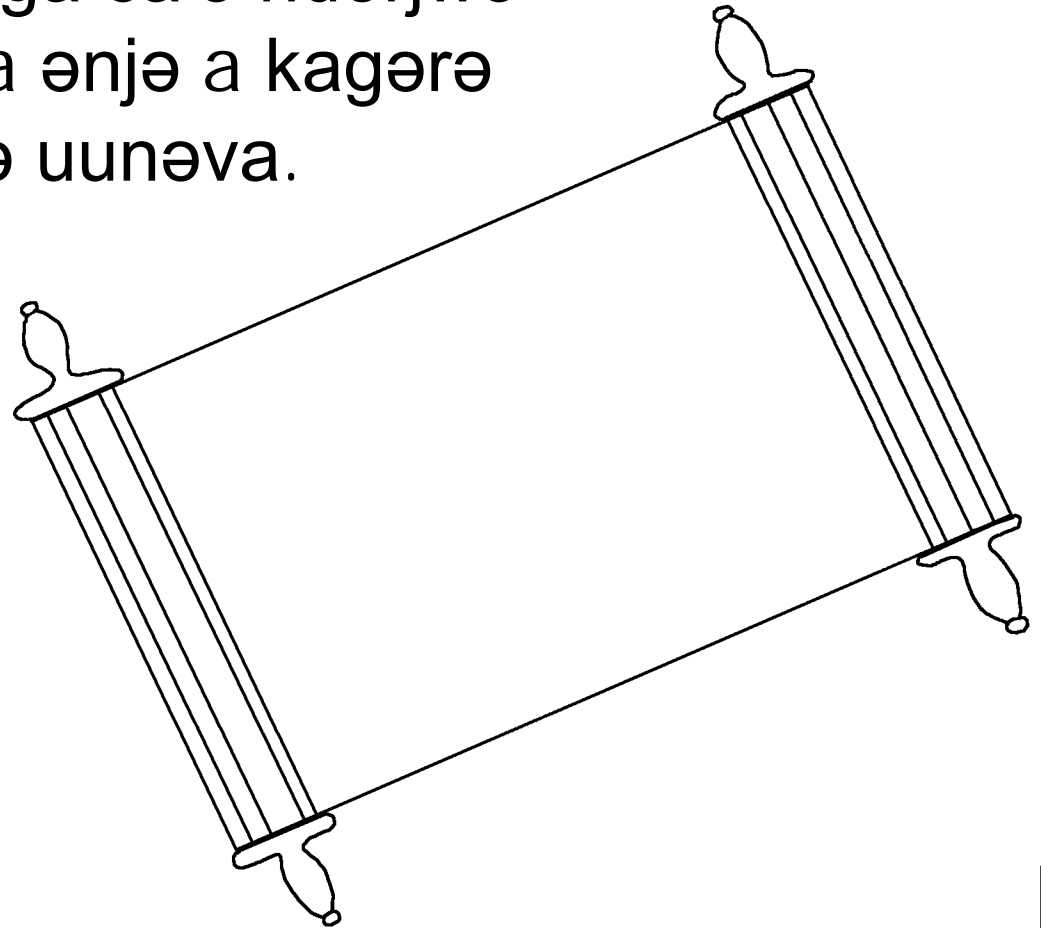

I Malaaba Ma'yanə da Maɗanə ca ba, "Shiwa!" Taa wu patə fii ətsa, wa ca ba naakii əsə, "Shiwa!" Ma əndətə kəshi ma'igiirənə tə ci, ca moo sa ma'inə ətə ca vii əpinə, wa ca shi ka sanə ŋga zabə yadə ki'inə.

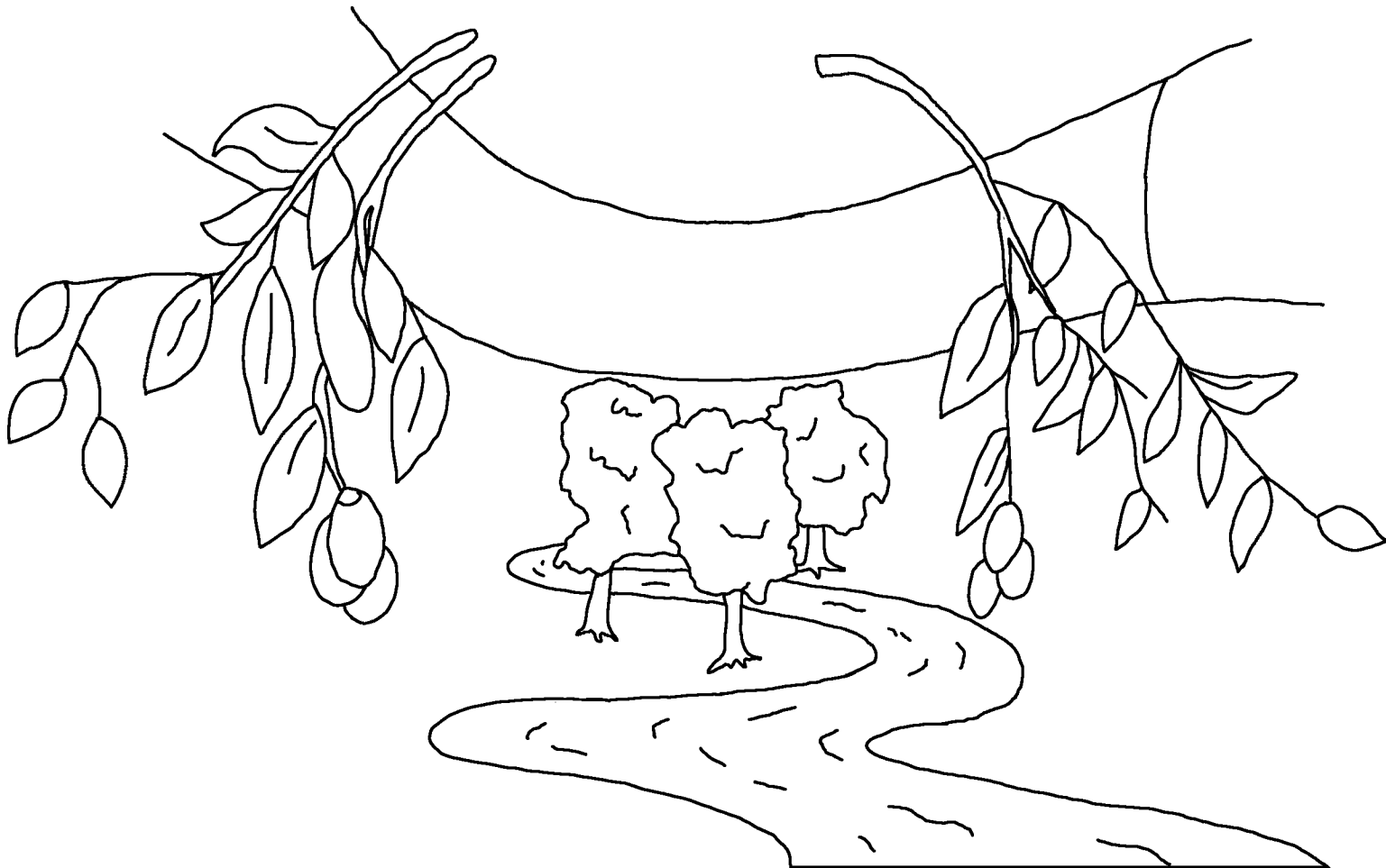

Acii kə uu'i Əntan̄fə tə *duuniya ka
shan̄ə, ca vii Uuzənaakii rən̄wə
dyan̄ə. Ma d̄ii ci ha'ə, kaa patənə ŋga
ən̄jitə vii ka ci goon̄ga a upaa əpinə
ŋga ca'ə ndən̄wə ndən̄wə,
paa tii ka zanə.



Rooma 3:23 Acii ənji patə dīi 'waslyakəənə, dzadə dzadə
nə tii da məghərevənə ŋga Əntanfə.

Rooma 6:23 Acii ma shikwa ŋga 'waslyakəənə, əntəna.
Amma ma sətə ci Əntanfə a vii də zabə, əpinə ŋga ca'ə
ndəŋwə ndəŋwə dāgi ləbənə gaamə da
Slandanaamə Yeesu Aləmasiihu.

Ibəraaniya 9:27 Taa wu patə, see mada əŋki ci rəŋwə. Ma
daaba'əkii, Əntanfə a da ka ci gəŋwanə.

Afisa 2:8,9 Acii də pwapoonə ŋga Əntanfə upaa unə
luupaanə dāgi vii goonja goonə. Ma ətsa, viinə ŋga
Əntanfə, əntaa putə ŋga gazhi'waanə goonə shəŋə. Ma dīi
ci ha'ə, acii ga taa wu a lyaaməgi.



Rooma 10:9,10 Mada kɛ bagyuunɛ putɛkɛ dɛ moonɛ oo'i Yeesu nɛ Slandanaamɛ, una vii goongɛ dɛ moodɛfɛ rɛɲwɛ oo'i, weewee kɛ madɛe Ɖntanɲɛ ka ci agi mamɛɛtɛ ɛnɲa, ka upaanɛ nuunɛ luupaanɛ. Aci dɛ moodɛfɛ rɛɲwɛ vii amɛ goongɛ. Dɛ ha'ɛ ndzaa amɛ ka ɛnɲi goongɛ akɛɲwacii Ɖntanɲɛ. Dɛ maamɛ bagyaamɛ putɛkɛ. Dɛ ha'ɛ upaa amɛ luupaanɛ ɛsɛ.

Yoohana 3:16,17 Aci kɛ uu'i Ɖntanɲɛ tɛ *duuniya ka shanɛ, ca vii Uuzɛnaakii rɛɲwɛ dyanɛ. Ma dɛ ci ha'ɛ, kaa patɛnɛ ɲga ɛnɲitɛ vii ka ci goongɛ a upaa ɛpinɛ ɲga ca'ɛ ndɛɲwɛ ndɛɲwɛ, paa tii ka zanɛ. Pooshi Ɖntanɲɛ slɛkee ka Uuzɛnaakii aasɛkɛ duuniya kaa ca la gɛɲwanɛ ka duuniya, amma kaa duuniya a upaa luupaanɛ daciikii.



1 Yoohana 5:11-13 Wiinə wabənə nga Əntanfə kaamə: kə vii ci kaamə əpinə nga ha'ə ndəŋwə ndəŋwə. Ma əpinəkii, dacia Uuzənaakii shi kaamə. Ma əndətə ləbə da Uuzənə nga Əntanfə, tə'i ci da əpiitsa. Amma, ma əndətə paa ci ləbə da ci, pooshi ci da əpinəkii. Ma unə ənə vii goŋga ka Uuzənə nga Əntanfə, ma cii kya naahə koonə uushi'iitsa, koonə shii oo'i, tə'i unə da əpinə nga ca'ə ndəŋwə ndəŋwə.



Yoohana 14; 2 Koorintiya 5; Səniinə 4, 21, 22

Storyline by: Edward D. Hughes

Illustrated by: Lazarus
and Alastair Paterson

Adapted by: Sarah S.

Gude Bible (gde) ©1999, Wycliffe Bible Translators, Inc. All
rights reserved.

<https://live.bible.is/bible/GDEWBT/MAT/1>

©2025 Bible for Children, Inc.

www.M1914.org

www.bibleforchildren.org

