

# La Bib pou ti moun prézanté

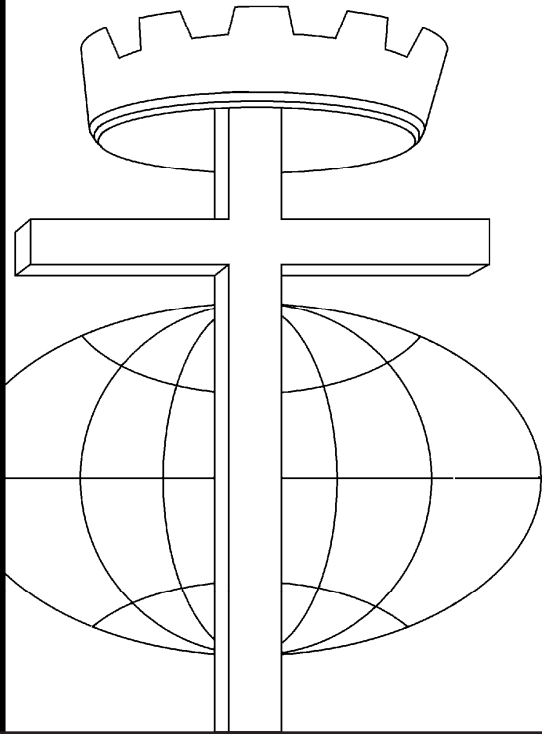

Bon wa,  
move wa



Ékri pa : Edward Hughes

Ilistré pa : Lazarus  
Alastair Paterson

Adapté pa : Ruth Klassen

Tradwi pa : Ausky Salomon

Pwodwi pa : Bible for Children  
[www.M1914.org](http://www.M1914.org)

©2025 Bible for Children, Inc.

Lisans : Ou gen dwa pou copyé o swa fè fotocopie istwa sa,  
dépi sé pa pou van-n ou fè li.

1

Se te yon jounen tris  
pou Manase. Papa li,  
Ezekyas, te fèk mouri.  
Kounye a, ak douzan,  
Manase se te nouvo wa  
pèp Jida a. Li pa te ka  
konnen sa nan moman sa  
a, men Manase t apral  
wa pandan 55 lane.  
Manase te bezwen èd  
Bondye pou li te kapab  
yon bon wa.



2

Men, Manase te bliye Bondye epi li te fè sa ki mal. Li te bati lotèl pou adore zidòl. Li te mete imaj zidòl li te fè a nan kay Bondye a ! Men poutan, yo te di Moyiz : "Ou pa dwe mete ajenou devan zidòl, ni sèvi yo."

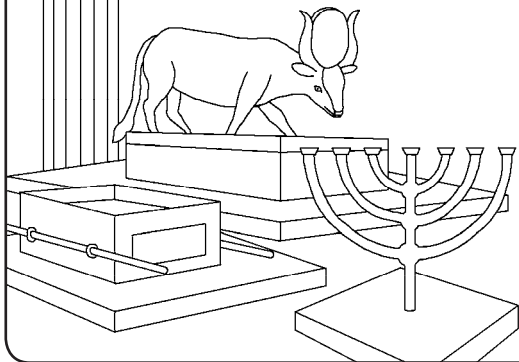

3

Manase t'ape pratike maji epi li te mennen pèp la lwen Bondye. Wa a te boule menm pitit gason li yo kòm sakrifis pou zidòl. Dezobeyisans Manase a te pwovoke kòlè Bondye anpil.

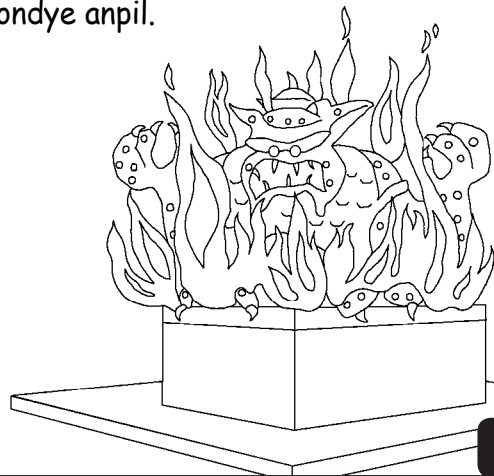

4

Lè pèp li a te dezobeyi l, Bondye te pèmèt yo pini li. Se sa ki te rive Manase ak pèp li t'ape dirije a. Letènèl te voye lame Asiri a kont yo. Yo te mennen Manase Babilòn anchene.

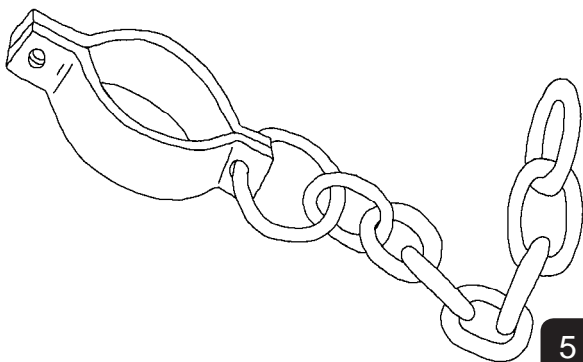

5

Nan detrès li nan Babilòn, Manase te sipliyè Letènèl Bondye li a. Li te priye l epi li te imilye tèt li devan Bondye zansèt li yo. Li pa te priye zidòl san vi ankò ! Men, èske Bondye vivan an t'apral reponn Manase apre tout mechanste li yo ?

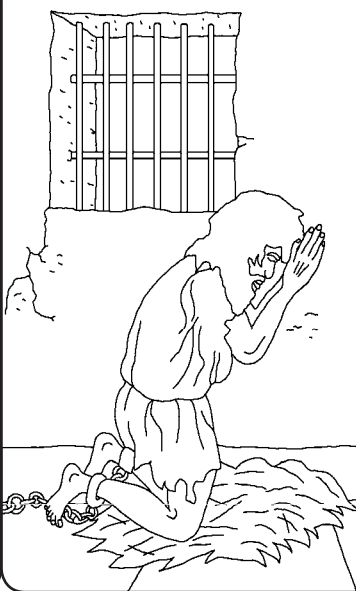

6

Wi ! Bondye te tande priyè wa a epi li te mennen l tounen Jerizalèm, pou l vin wa sou pèp la ankò. Lè sa a, Manase te konnen se Letènèl ki te Bondye.

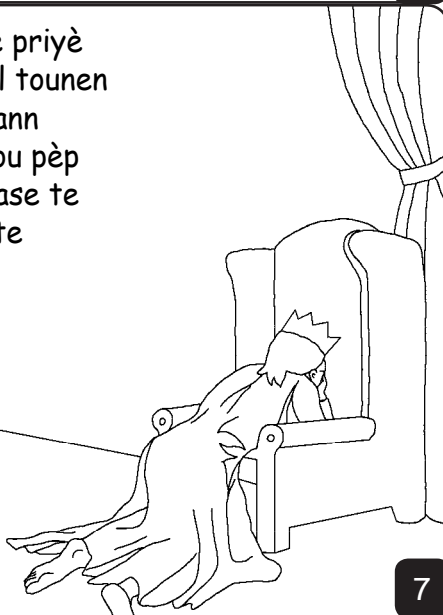

7

Wa Manase te vin yon nouvo moun. Li te chase imaj yo nan tanp lan epi li te retire tout dye etranje yo, li te mete yo deyò nan vil la. Li te repare lotèl Letènèl yo epi li te ofri ofrann remèsiman.

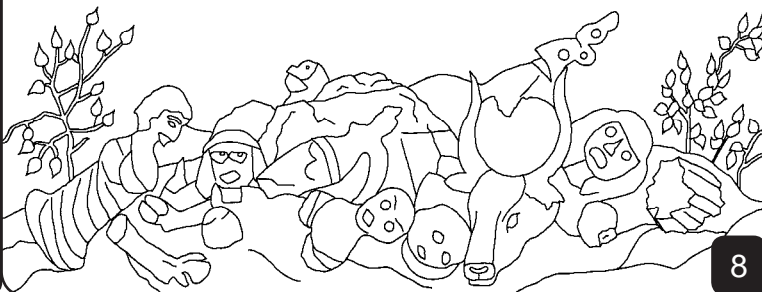

8

Aprè sa, li te bay pèp li a lòd pou yo sèvi Letènèl, Bondye Izrayèl la. Ala yon chanjman lakay Manase !

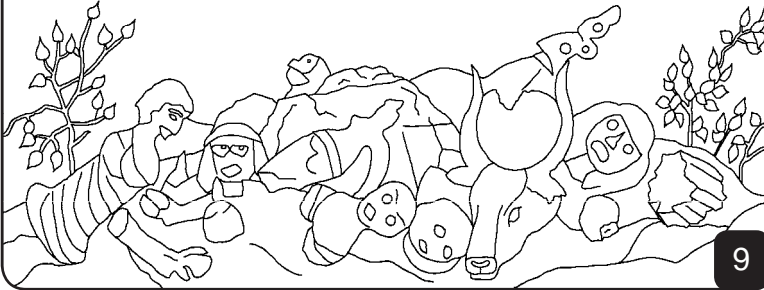

9

Lè Manase te mouri, pitit gason l lan, Amon, te retounen nan adore zidòl. Men, li pa te imilye tèt li devan Senyè a, jan Manase te fè a. Kòm Amon te kontinye ap fè peche pi plis toujou, sèvitè li yo te asasinè l lakay li. Li te gouvènen sèlman pandan dezan.

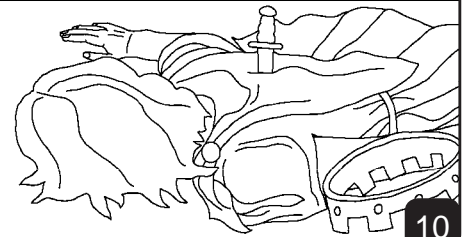

10

Wa ki te vin apre a, Jozyas, li te genyen sèlman uit lane. Li te gouvènen pandan 31 lane epi li te fè sa ki dwat nan je Letènèl. Li te detwi zidòl yo ak tout fo dye yo. Anreyalite, Jozyas te fè tout zidòl yo tounen pousyè.



11

Bon wa Jozyas te netwaye ak repare Tanp Bondye a. Nan achiv yo, yon sakrifikatè te jwenn Liv Lalwa a yo te bay Moyiz la.

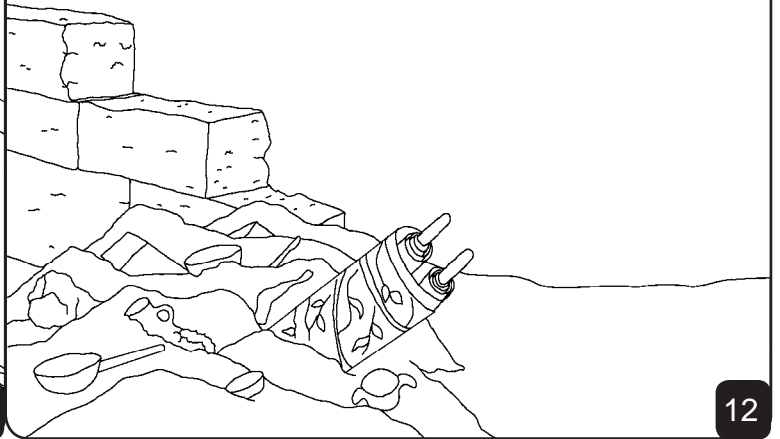

12

Lè wa a te tande pawòl Lalwa yo, li te chire rad li tèlman li te nan lapenn. Jozyas te konnen gwo mechanste zansèt li yo ak dezobeyisans yo anvè lalwa Bondye a.

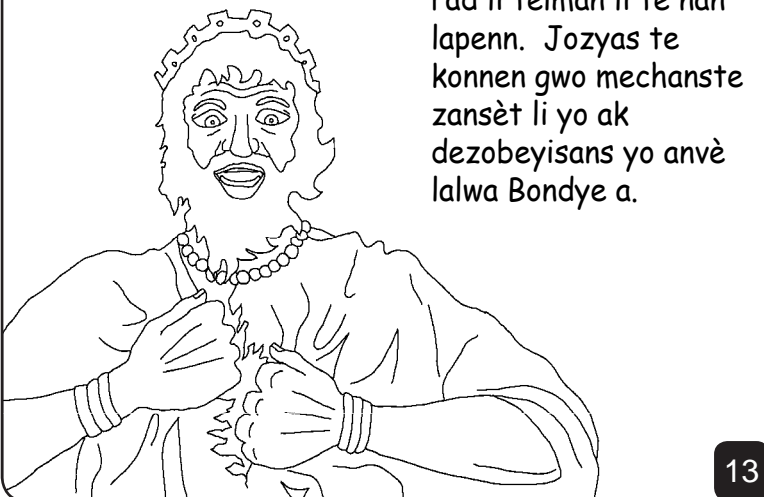

13

Yon pwofetès ki te rele Hulda te bay Jozyas mesaj Bondye a. "Men sa Letènèl di : Gade, mwen pral voye malè sou kote sa a paske yo te abandone mwen". Men, paske Jozyas te imilye l devan Letènèl ak obeyisan, sa te dwe rive sèlman apre lanmò wa a.

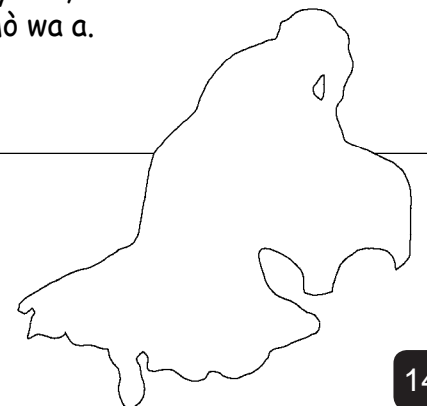

14

Bondye te ede Jozyas mennen pèp li a tounen vin jwenn Letènèl. Yon jou, pandan li t ap mennen lame li a nan batay, yon flèch lènmi te blese Jozyas grav anpil. Sèvitè li yo te pote l tounen Jerizalèm sou yon cha, kote li te mouri. Tout pèp la t ap kriye epi yo t ap chante lapenn yo pou bon wa a Jozyas.

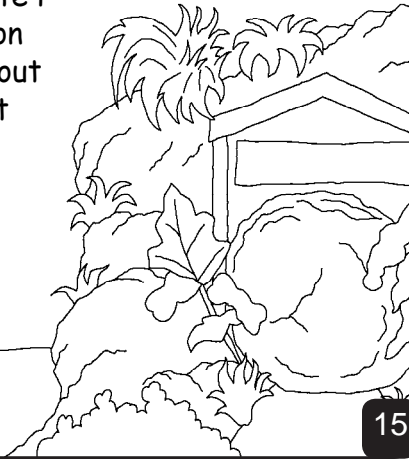

15

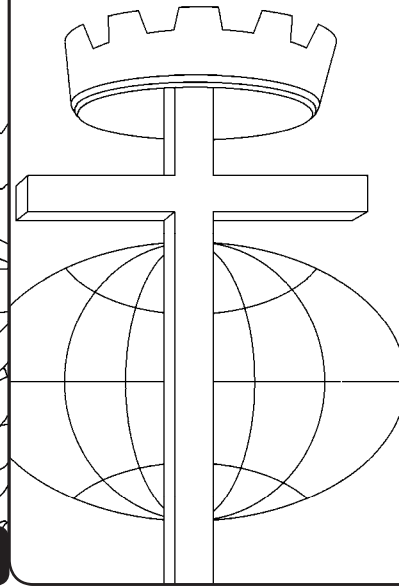

Yon ti tan apre, wayòm nan te fini. Men, yon jou, yon wa pral gouvènen Izrayèl. Non li se **WA TOUT WA YO, SENYÈ TOUT SENYÈ YO**. Lè Jezi te vini premye fwa a, yo te rejte li epi yo te kloure li sou yon kwa. Men, Jezi pral retounen, epi li p ap ral wa Izrayèl sèlman, men l ap wa tout latè.

16

Bon wa, move wa

Yon istwa soti nan pawòl Bondyé-a, la Bib,

Nap jwen-n nan

2 Kwonik 33-36

"Pawòl Bondyé poté limyè."  
Sòm 119 : 130

17

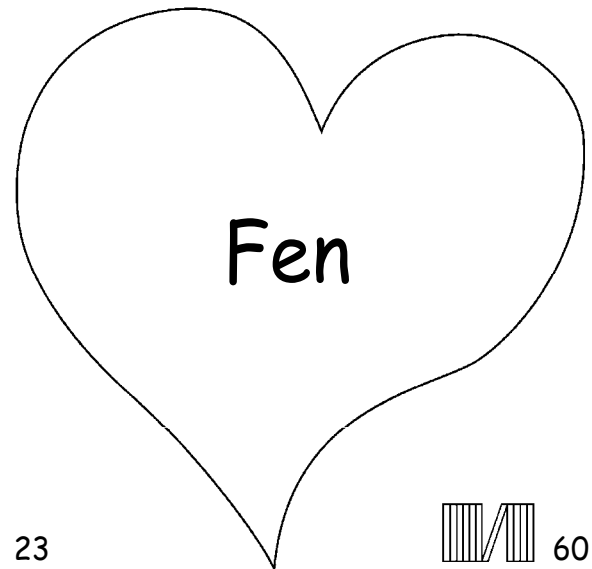

23

60

18

Istwa bibli sa rakonté nou kòman ké gen yon mèvéyé Bondyé ki kréyé nou é ki vlé pou ou konnen Li tou.

Bondyé konnen ké nou fè mové aksyon ki rélé péché. Pinisyon pou péché sé lanmò. Sèlman Bondyé renmen nou si tèlman ké Li voyé sèl gren-n pitit Li-a Jézi, ki mouri sou lakwa pou nou, dékwa pou Li sa péyé dèt péché nou yo pou nou. Apré sa Jézi té résisité, é Li monté nan syèl la ! Ou men-m tou, si ou kwè nan Jézi é si ou mandé Li ak tout kè-w pou Li padoné péché ou yo, L'ap fè sa pou ou ! L'ap rantré nan lavi-w touswit é wap maché avèk Li pou tout tan.

Si ou kwè ké sa ou fèk sot tandé-a sé la vérité, résitè priyé sa : "Sényè Jézi, mwen kwè ké ou sé pitit Bondyé, mwen kwè ké ou té mouri pou mwen épi ou résisité ankò. Tanpri, rantré nan lavi mwen, padoné péché mwen yo, pou mwen sa gen yon nouvo lavi kounyé-a la, konsa lè gran jou-a va rivé, m'a va abité avè-w nan rwayòm ou an pou l'éternité. Edé-m obéyi-w é édém viv pou ou an tan ké pitit ou. Amèn.

Li La Bib ou épi palé ak Bondyé chak jou ! Jan 3 : 16

19