

Балаларға арналған Киелі кітап ұсынады

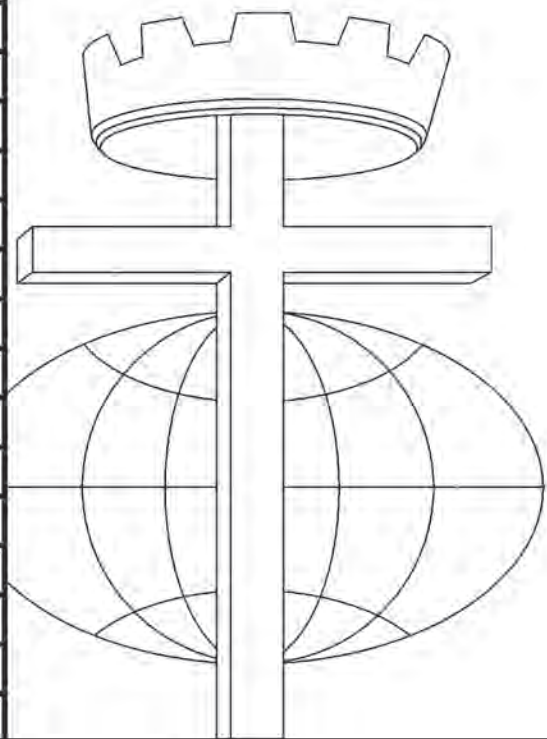

Жақсы патшалар, жаман патшалар



Мәтінін жазған: Edward Hughes

Суретін салған: Lazarus
Alastair Paterson

Бейімдеген: Ruth Klassen

Қазақ тіліне аударған: Raikhan Esimkhankyzy

Шығарушы: Bible for Children
www.M1914.org

©2023 Bible for Children, Inc.
Лицензия: сатуға тиым салынған, көшірме жасауға
немесе басып шығаруға рұқсат етілген.

1

Бұл, Манаса үшін қайғылы күн еді. Оның әкесі Езекия патша жаңа ғана қайтыс болған. Манаса небәрі он екі жасқа келгенде, Яһудадағы Құдайдың халқына жаңа патша болды. Сол кезде Манаса білмеді, бірақ ол 55 жыл патша болады. Жақсы патша болу үшін ол Құдайдың көмегіне мұқтаж еді.



2

Алайда Манаса Құдайды елемей зұлымдық жасады. Манаса жалған тәңірлерге табынатын орындарды қалпына келтірді. Ол тіпті ойылған мүсіндерді жасап, оны Құдайдың киелі үйіне орнатты. Құдай Мұса арқылы былай деген: «Ешқандай мүсін

жасаушы болма. Сен оларға не табынуға, не қызмет етуге тиісті емессің».



3

Манаса бақсы-балгерлікпен және сиқыршылықпен айналысты. Ол адамдарды Құдайдан бұрып әкетті. Патша тіпті өзінің ұлдарын жалған тәңірлерге құрбандыққа шалып өртеп жіберді. Манасаның мойынсұнбаушылығы Құдайды қатты қаһарландырды.

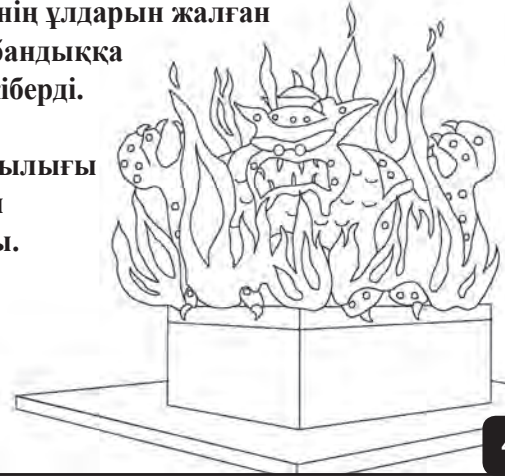

4

Өз халқы бағынбаған кезде, Құдай олардың жазалануына жол береді. Манаса мен ол басқарған халыққа не болғанын қараңыз. **ЖАРАТҚАН ИЕ** оларға Ассур әскерін шүйліктірді. Манасаны шынжырлап Бабылға алып кетті.

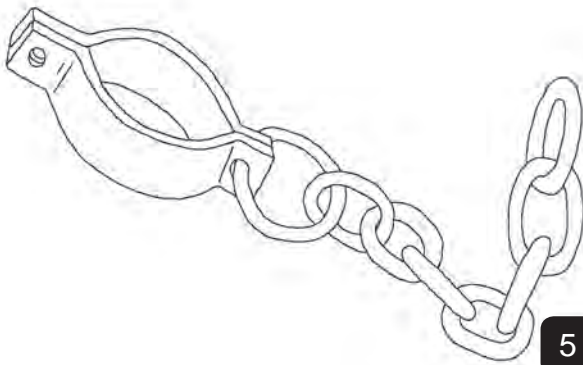

5

Бабылда азап шеккен Манаса Жаратқан Иеге, өзінің Құдайына жалбарынды. Ол өз ата-бабаларының Құдайының алдында қатты мойынсұнып, Оған сиынды. Өлі тәңірлерге енді қайтіп сиынбайды! Бірақ тірі Құдай Манасаның барлық зұлымдықтарынан кейін жауап берер ме екен?



6

Иә! Құдай патшаның мінәжатын естіп, оны Иерусалимге, таққа қайтадан отырғызу үшін, халықтың үстінен қайтадан патша болу үшін қайтарып алып келді. Сонда Манаса Жаратқан Иенің Құдай екенін білді.



7

Манаса патша жаңа адамға айналды. Ол Құдайдың киелі үйінен мүсіндерді алып шықты және барлық жат жерлік тәңірлерді Иерусалимге жинады. Ол олардың бәрін лақтырып тастады. Ол Жаратқан Иенің құрбандық орнын қайта жөндеп, алғыс құрбандықтарын шалды. Содан кейін ол өзінің халқына Израилдің Құдайы Жаратқан Иеге қызмет етуді бұйырды. Манасадағы өзгеріс қандай керемет!

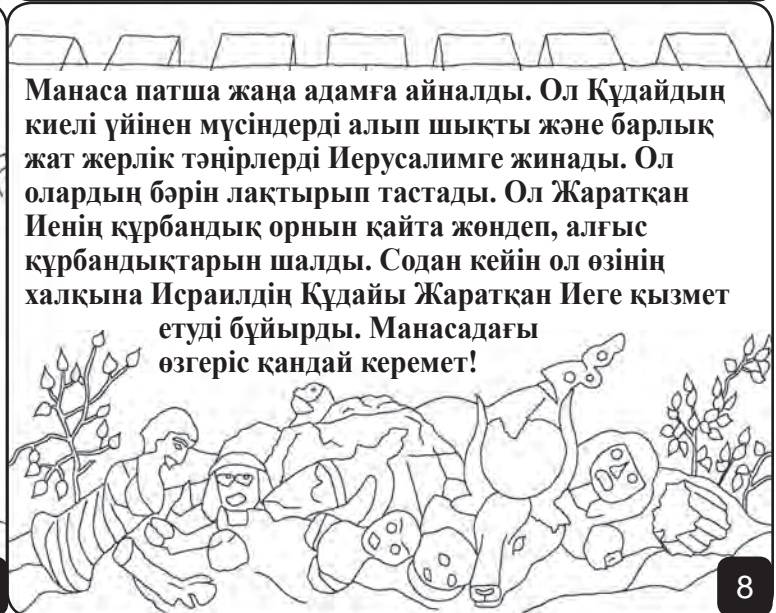

8

Манаса қайтыс болған кезде, оның өз ұлы Амон жалған тәңірге табынушылыққа қайтып оралды. Бірақ ол өзін Манаса сияқты Жаратқан Иенің алдында бой ұсындырған жоқ. Амон күнәға белшесінен бата түскендіктен, ақырында оның қызметкерлері оны өзі үйінде өлтіріп тастады. Ол бар-жоғы екі жыл билік жүргізді.

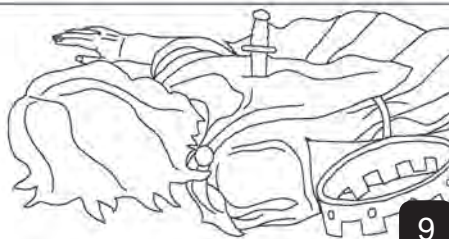

9

Келесі патша Жосияның жасы небәрі сегізде болатын. Ол 31 жыл билік жүргізіп, Құдайдың көз алдында дұрыс нәрселерді істеді. Ол жалған діндердің бәрін және жалған құдайлардың бәрін құртты. Шын мәнісінде Жосия барлық жалған тәңірлерді ұнтаққа айналдырды.



10

Жақсы патша Жосия, сондай-ақ, Құдайдың киелі үйін тазалап жөндейді. Қоқыс арасынан дін қызметкері Мұса берген Жаратқан Иенің Заң Кітабын тауып алды.



11

Заңның сөздерін естіген патша өзінің киімін қайғыдан жыртып тастады. Жосия өзінің ата-бабалары Құдайдың заңын бұзып қаншалықты зұлым болғандарын білетін.



12

Олдана есімді пайғамбар әйел Жосияға Құдайдың жолдауын жеткізді. «Жаратқан Ие былай дейді: «Міне, олар Мені тастап кеткендері үшін Мен осы кітапта жазылған барлық қарғыстарды осы жерге жаудырам». Бірақ Жосия кішіпейіл де мойынсұнғыш болғандықтан, бұл тек оның өлімінен кейін ғана іске асты.



13

Құдай Жосияға өзінің халқын Жаратқан Иеге қайтарып әкелуге көмектесті. Бірде өзінің әскерін жетелеп соғысқа шыққан Жосияны жаудың садақшысы ауыр жаралады. Оның қызметшілері оны күймемен Иерусалимге алып кетті, сол жерде ол қайтыс болды. Оның күллі халқы қайғырып, жақсы патша Жосия туралы ән шығарды.



14

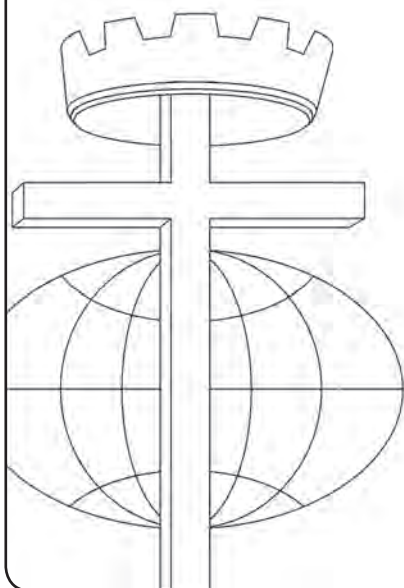

Осыдан кейін біраз уақыт өткен кезде, патшалықтың ақыры жетті. Бірақ бір кездерде патша Израилдің үстінен қайтадан билік құрады. Оның аты – **ПАТШАЛАРДЫҢ ПАТШАСЫ** және **ИЕЛЕРДІҢ ИЕСІ**.

15

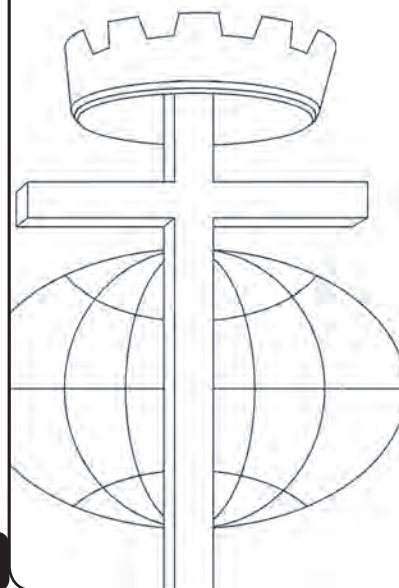

Иса Мәсіх бірінші рет келген кезде, адамдар Одан бас тартып айқышқа шегелеген. Иса Мәсіх қайтадан келген кезде, Ол Израилдің ғана емес, бүкіл жер бетінің Патшасы болады.

16

Жақсы патшалар, жаман патшалар

Құдайдың Сөзі –

Киелі кітаптан алынған әңгіме

Шежіре 33-36

"Мәнісі ашылғанда сөздерің нұрын шашады."
Забур 119:130

17



23

60

18

Киелі Кітаптағы бұл әңгіме бізді жаратқан әрі Оны білгенімізді қалайтын тамаша Құдайымыз жайында баяндайды.

Құдай біздің жаман істер істегенімізді біледі. Ол мұны күнә деп атайды. Күнәнің жазасы - өлім.

Құдай бізді сондай қатты сүйгендіктен, Өзінің жалғыз Ұлын, Исаны айқыш ағашта өліп, біздің құнымызды өтеу үшін жіберді. Иса қайта тіріліп, көкке көтеріліп кетті. Енді Құдай біздің күнәларымызды кешіре алады.

Егер сен күнәларыңнан арылғың келсе, Құдайға былай де: Көктегі Құдай, Исаның мен үшін өліп, қайта тірілгеніне сенемін. Мен енді жаңа өмірге не болып, кейін Сенімен мәңгі бірге болуым үшін менің өміріме келе гөр, менің күнәларымды кешіре гөр. Сенің балаң болып, Сен үшін өмір сүруіме көмектесе гөр. Амин. Жохан 3:16

Киелі Кітапты күнделікті оқып, Құдаймен тілдес.

19