

www.BibleForChildren.org



Juan 14



Nagkuon si Jesus kananda, "Indi kamo magpalibug. Magtoo kamo sa Dios, kag magtoo man kamo kanakun. Rugto sa balay kang akun Amay raku ang mga iristarang. Kon bukun dya ti matuod indi ko dya pag-isugid kaninyo."



"Magaagto ako rugto para maghanda kang lugar para kaninyo. Kag kon makahanda run gani ako kang lugar para kaninyo, magabalik ako rugya kag ibul-un ko kamo para mag-imaw kanakun, agud to nga bisan diin ako rugto man kamo."



Ako si Juan nga inyo bugto, nga tungud sa atun
pagtoo kay Jesus, pareho man ninyo nga
nagaantos, kag ginagamhan kang Dios,

kag nagabatas kang
mga kabudlayan.

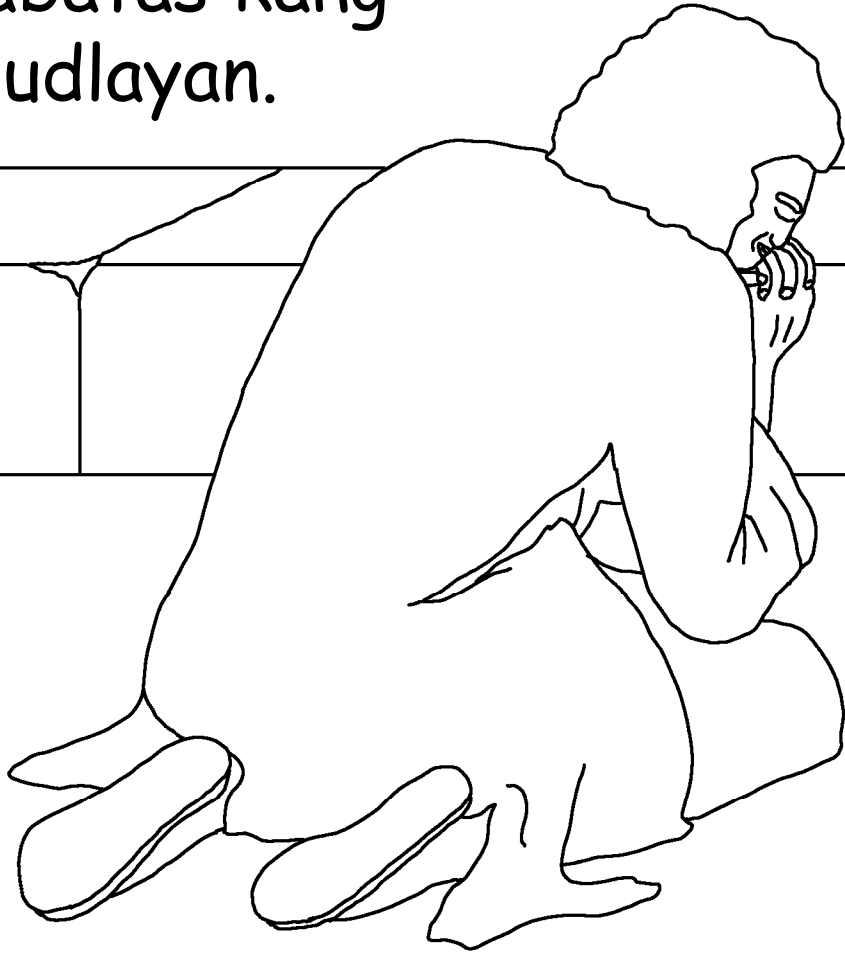

Gindara ako bilang priso sa isla kang Patmos
tungud kang akun pagpangwali kang pulong kang
Dios kag kang pagpamatuod ni Jesus.

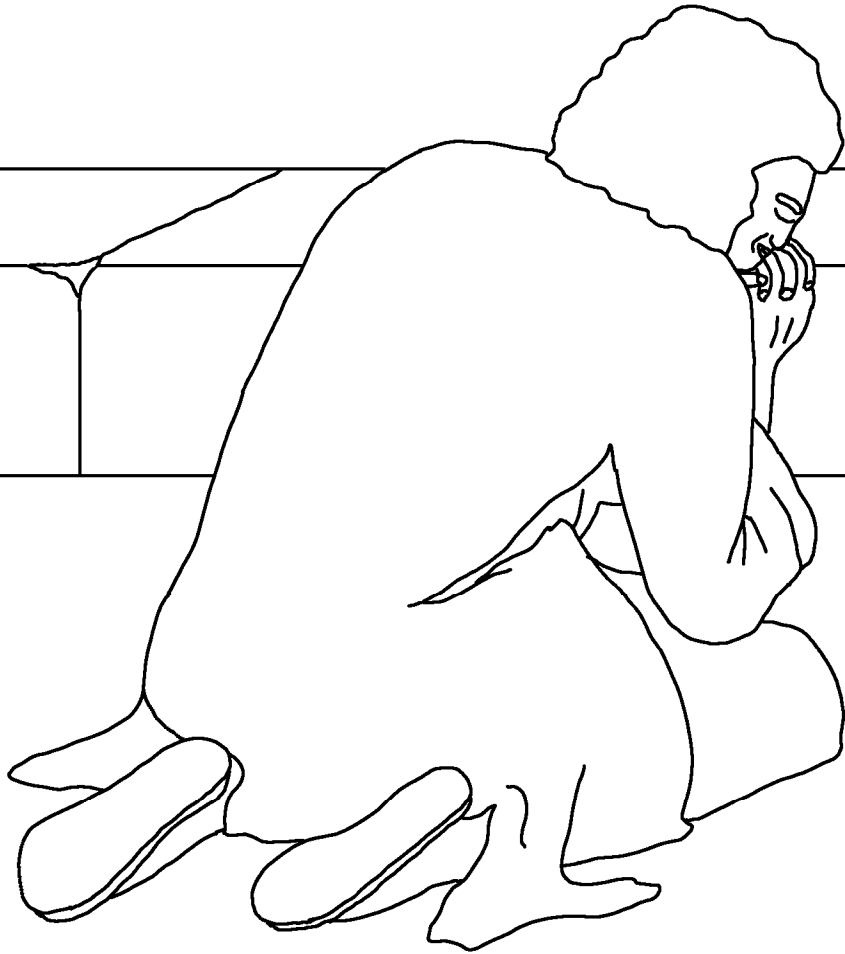

Lagi-lagi kato, gin-gamhan ako kang Ispirito, kag nakita ko rugto sa langit ang sangka trono nga may nagapungko.



Kag nabatian ko ang tanan nga mga tinuga sa langit,
sa lupa, sa idalum kang lupa kag sa dagat kag ang
tanan-tanan nga mga tinuga nga
rugyan kananda nga nagakanta:
"Ang pagdayaw, pagpadungug,
paghimaya, kag pagginahum sa
wara ti katapusan, itugro sa
nagapungko sa
trono kag sa
Karnero!"

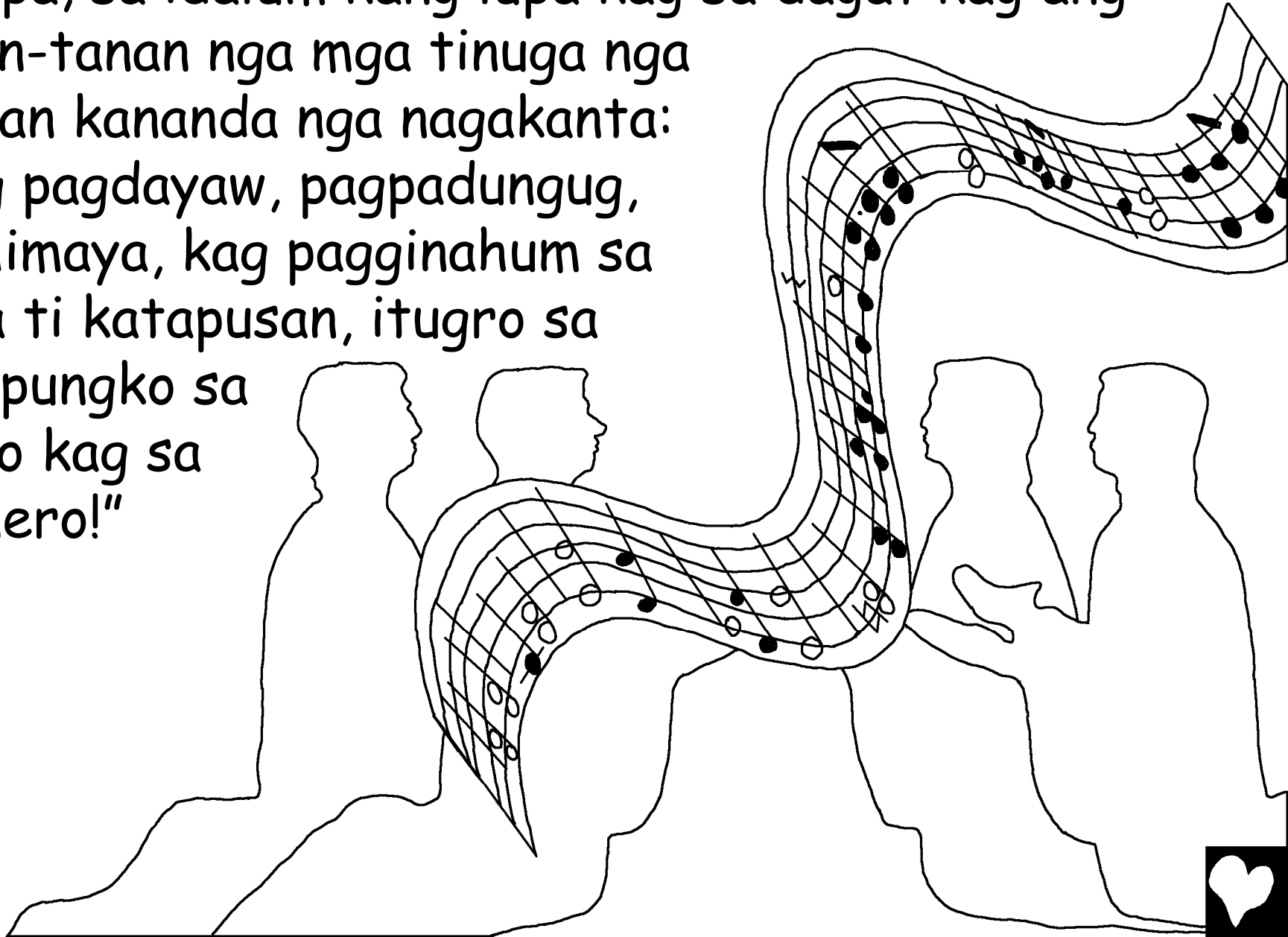

Kag nakita ko ang balaan nga syudad, nga amo ang bag-o nga Jerusalem, nga nagapanaog sa langit halin sa Dios. Daw pareho dya kang nobya nga nakailis run kag nakaaman sa pagsug-alaw sa anang pamanahun.

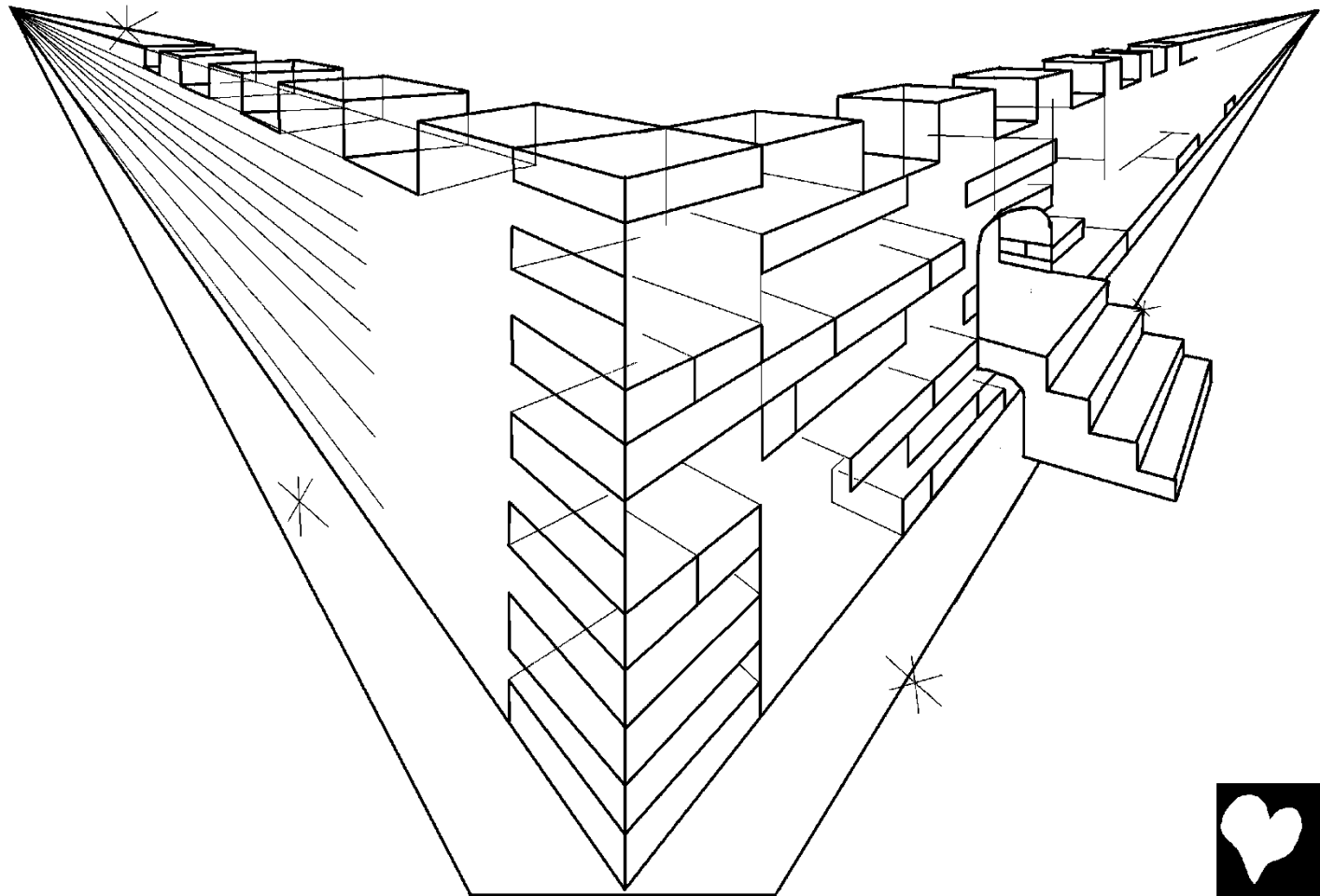

May nabatian ako nga mabaskug nga limug halin sa trono nga nagakuon, "Kar-on, ang iristarang kang Dios rugyan run sa mga tawo! Magaistar tana imaw kananda, kag sanda mangin ana run nga mga katawhan.

Ang Dios mismo mangin kaimaw run nanda kag tana mangin andang Dios."

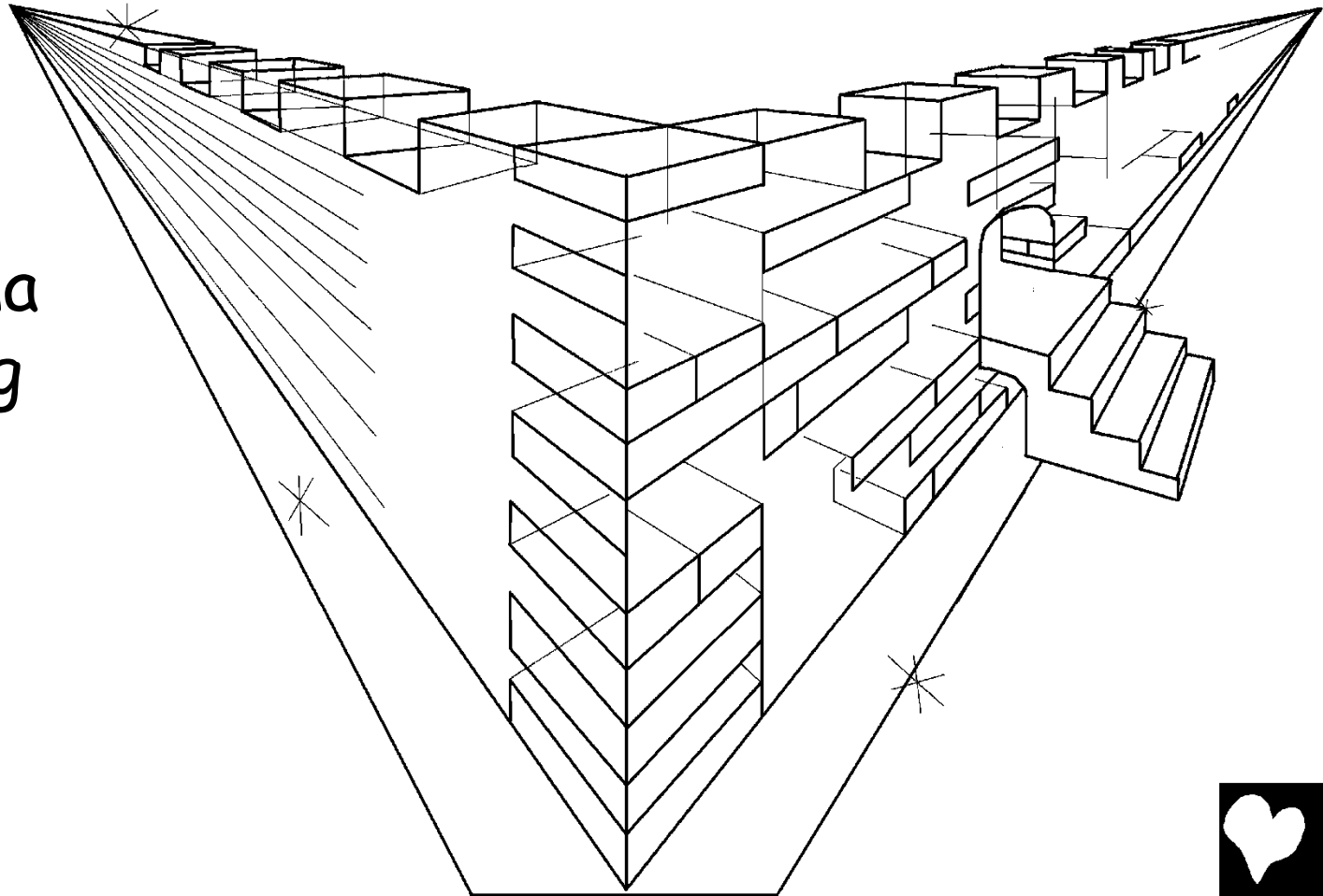

Dayon ginpakita man kanakun kang anghel ang suba
kang kabuhi nga daw pareho kang kristal ka tin-aw.
Nagailig dya halin sa trono kang Dios kag kang
Karnero hasta sa tunga kang karsada kang syudad.



Indi run kinahanglan kang adlaw ukon kang bulan nga magtugro kang kasanag sa syudad, tungud hay ang himaya kang Dios amo ang nagasanag rugto, kag ang Karnero amo ang sulo.



Pero indi gid makasulud rugto ang bisan
ano nga mahigku sa panuruk kang Dios,
ukon ang bisan sin-o nga
nagahimo kang mga
maraw-ay nga mga buhat,
ukon ang mga butigun.
Ang makasulud lang
rugto amo ang mga
tawo nga ang andang
mga ngaran nasulat sa
libro kang kabuhi nga
ginapanag-iyahan
kang Karnero.



“Pahidan na ang andang mga luha. Wara run ti kamatayun, kasubu, kag wara run man ti paghibi ukon kasakit tungud hay ang daan nga mga butang nadura run.”



Wara run ti bisan ano nga ginpakamalaot kang Dios ang makita sa syudad nga dya. Rugyan sa syudad ang trono kang Dios kag kang Karnero, kag ang anang mga alagad magasimba kana. Makita nanda ang anang itsura, kag ang anang ngaran isulat sa andang mga dahi.



Kag nakita ko man ang mga nagkaramatay, bantog man ukon bukun, nga nagatirindug sa atubang kang trono. Ginpangbuksan ang mga libro, kag ginbuksan man ang sangka libro nga amo ang libro kang kabuhi. Ginhukman ang mga patay suno sa andang mga hinimoan nga nakasulat rugto sa mga libro. Ang bisan sin-o nga ang anang ngaran wara nasulat sa libro kang kabuhi gintablug sa linaw nga kalayo.

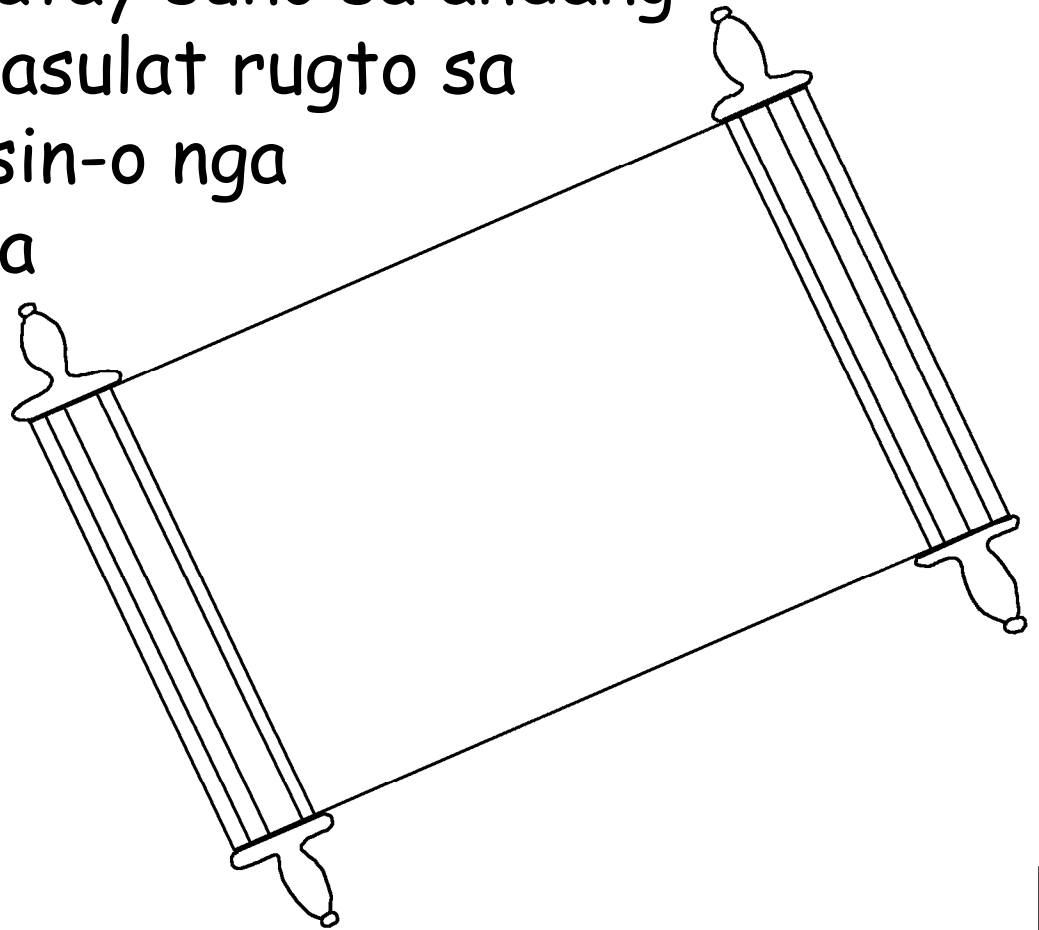

Naghambal ang Balaan nga Ispirito kag ang Bayi nga karaslun, "Dali!" Ang tanan nga nakabati ka dya maghambal man, "Dali!" Magparapit ang bisan sin-o nga ginauhaw, kag kon sin-o ang gusto mag-inum, magbuul kang tubig kang kabuhi, dya wara ti bayad.



Tungud nga
ginhigugma gid
ka mayad kang Dios ang katawhan sa
kalibutan, gani nga ginpadara na ang
anang bugtong nga Anak agud to nga ang
bisan sin-o ga magatoo kana indi
pagsilotan kang kamatayun
kundi nga makaagum
kang kabuhi
nga wara ti
katapusan.

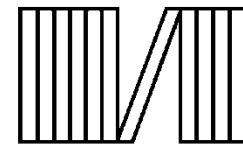

Roma 3:23

Hay ang tanan nakasala kag napahirayu sa presensya kang Dios.

Roma 6:23

Tungud hay ang bayad sa paghimo kang sala amo ang kamatayun, pero ang regalo tana nga ginatugro kang Dios nga wara ti bayad amo ang kabuhi nga wara ti katapusan nga maangkun paagi sa atun kaangtanan kay Cristo Jesus nga atun Ginoo.

Hebreoha 9:27

Ang tawo gintalana nga kistra gid lang mapatay, kag tapos karia pagahukman tana.



Efeso 2:8,9

Tungud [gid lang] sa bugay kang Dios naluwas kamo paagi sa inyo nga pagtoo. Kag ang inyo kaluwasan wara ninyo maagum paagi sa inyo kaugalingun nga paghimakas kundi nga libre dya nga gintugro kang Dios kaninyo. Wara kamo naluwas tungud kang inyo nga hinimoan, gani nga wara ti bisan sin-o nga makapabugal.

Roma 10:9,10

Nga kon ginatuad mo nga si Jesus Ginoo kag nagatoo ikaw kang tuduk sa imo tagipusoon nga ginbanhaw tana kang Dios halin sa minatay, maluwas ikaw. Tungud hay ang tawo nga nagatoo kang tuduk sa anang tagipusoon kabigun nga matarung kang Dios. Paagi man sa anang pagtuad nga tana nagtoo, amo nga naluwas tana."



Juan 3:16,17

"Tungud nga ginhigugma gid ka mayad kang Dios ang katawhan sa kalibutan, gani nga ginpadara na ang anang bugtong nga Anak agud to nga ang bisan sin-o nga magatoo kana indi pagsilotan kang kamatayun kundi nga makaagum kang kabuhi nga wara ti katapusan.

Hay ang Dios wara magpadara kang ana nga Anak sa kalibutan para husgaran nga silotan ang mga katawhan kundi nga paagi sa anang Anak luwasun na ang mga katawhan sa kalibutan."



1 Juan 5:11-13

Kag amo dya ang atun kasigurohan nga matuod ang ginasugid kang Dios kanatun: gintugroan na kita kang kabuhi nga wara ti katapusan, kag dya nga kabuhi naangkun natun paagi sa atun nga kaangtanan sa anang Anak. Gani ang bisan sin-o nga may kaangtanan sa Anak may kabuhi nga wara ti katapusan. Pero ang wara ti kaangtanan sa anang Anak wara man makaangkun kang kabuhi nga wara ti katapusan. Kamo nga mga nagtoroo sa Anak kang Dios, ginasulat ko kaninyo ang mga butang nga dya agud to nga maman-an ninyo nga may kabuhi run kamo nga wara ti katapusan.



Juan 14; 2 Corinto 5; Pagpahayag 4, 21, 22

Storyline by: Edward D. Hughes

Illustrated by: Lazarus
and Alastair Paterson

Adapted by: Sarah S.

Kinaray-a NT (krj) © 2009, Wycliffe Bible
Translators, Inc. All rights reserved

<https://live.bible.is/bible/KRJWBT/MAT/1>

©2025 Bible for Children, Inc.

www.M1914.org

www.bibleforchildren.org

