

## Yòwánì 14

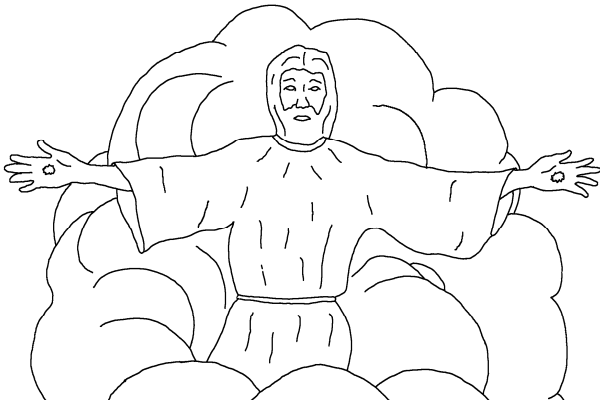

Yésu gò tàá àyi dré dhi: «Mì kòtayì àmi ki togó adrélé lanzile ko. Mì kàdré Giká ni ka'i, adrézó kpà áma ka'i. Áma Atá ni dzó na dhi, àrà adrézó lána dhi i be bí. Má adré ìlè kònàlè kítswálé àrà ledé àmi dré. Kàdré tá kònìni ko dhi, kònò má kítswá tá tàá àmi dré ko.»



«Dì má kòlì àrà ledé àmi dré dre dhi, má ni agò àmi ki do lizo àmi ìbe má bhàna, mì kàdréro túmānì má be àrà má dré adrézó lána dhi na.»

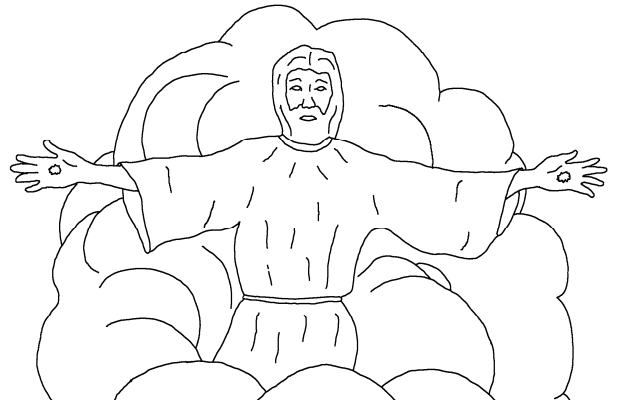

Ma, Yòwánì, ma àmì kì adrúpi adrélèpi Giká nì Òpì 'a, adrélèpi kizà nya, ìndì adrélèpi togó tsi túmānì àmì ìbe Yésu na dhi 'í. À ru tá ma

bhàlè tùrù Pátomò àdhya na Giká nì kúfí nì tà sè, ìndì tà bàti Yésu

dré tadhálè dhi nì tà sè.

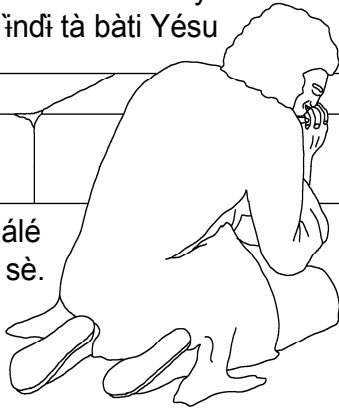

3

Gbà kòdhwa, Tíří Lólo dré áma asózó gò, má dré lířirà adrézó òpì nya dhi nì nòzo bhù na gò, má dré dhya adrélèpi lířilè dríá dhi nì nòzo.

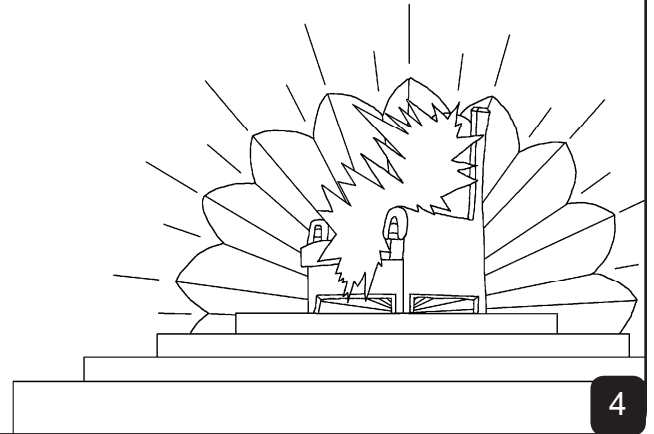

4

Gò má dré mónďyá tíří ìndì ngá tíří Giká dré bhàlè adrélè bhù na, bvò dri, bvò àndúna, ìndì yìandre na dhi kì yìzo, adrérà'a longó ngo adrézó tàá dhi: «Rúku, lindří, mìlanzilanzì, rinyì be dhi ì kàdré dhya adrélèpi lířilè lířirà òpì àdhya dri dhi dré, ìndì Kábilígyà Mvá dré kóná vése kólyá!»

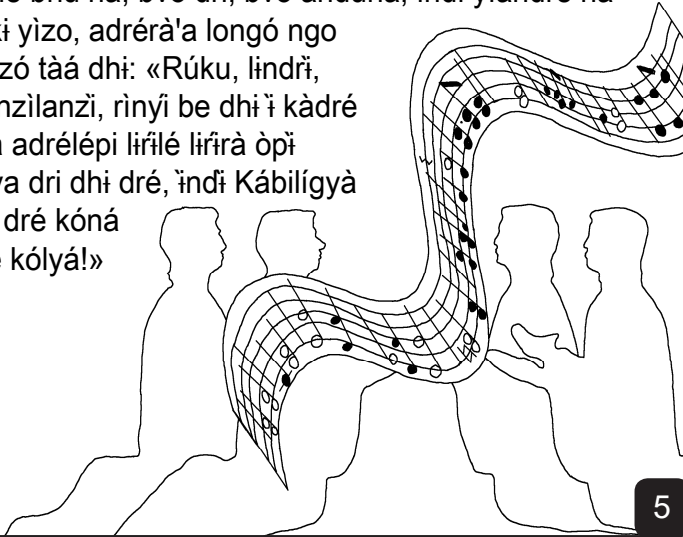

5

Gò má dré bhàandre lólo, Yèrusalémà fìdří ro dhi nì nòzo adrérà'a asilé Giká vélésè bhù lésè. À ledé tá bhàandre nda adrélè gànzi ró, ngóro tòkó áyi tosólèpi aveave ró adrélè áyi agó nì letè lámó sè dhi fìni.

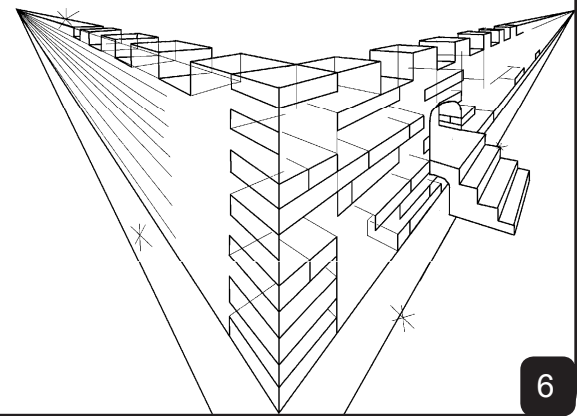

6

Gò má dré kúfí 'u'u' apfòlepi lířirà òpì àdhya lésè dhi nì yìzo tàá dhi: «Mì yì rè ká! Nyànomvá dhi, àrà Giká dré adrézó lána dhi mónďí ì kòfalé. Akódhi mo bhà adrézó túmānì àyi ìbe. † nì adrè akódhi nì mónďyá ì ró. Dì Giká nì tãndi adrélèpi túmānì àyi ìbe nda nì adrè àyi kì Giká ro.»

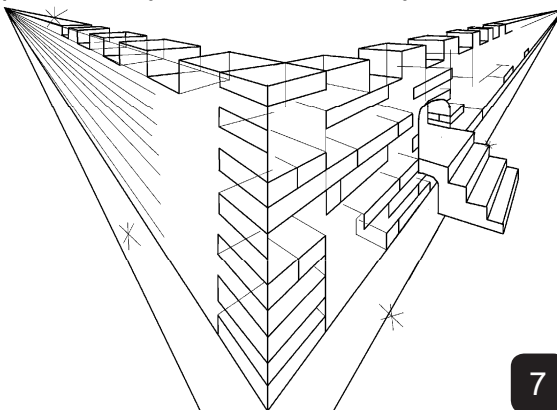

7

Gò ángéló nda dré má dré yìandre tàratára krìstálè fìni adrélèpi dìle, adrélèpi fìdří fe dhi nì tadházó. Yìandre nda adrè tá apfòle Giká nì lířirà adrézó òpì nya Kábilígyà Mvá be dhi lésè, adrélè dìle bhàandre nì láti andre 'ásè.

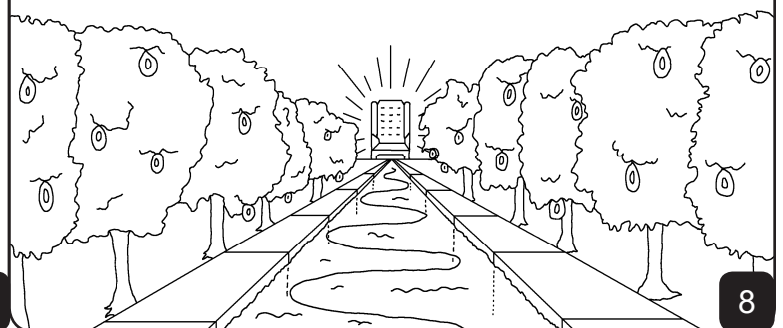

8

À kitswá ngádra kitú àdhya yà, kó ngalè mbă àdhya yà dhi ni lovó bha ngá kazá bhàandre nda léna dhi ko. Tàko ko, Giká ni lagulagu adré ìna ngá kazá lána dhi nī, ìndī Kábilígyà Mvá akódhi ni tálà 'i.

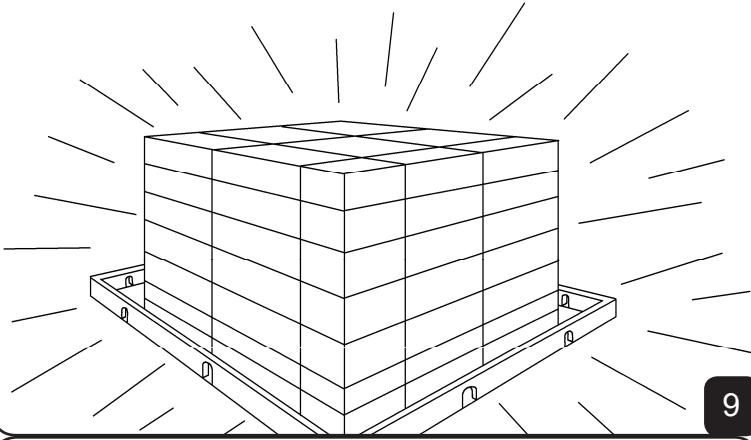

9

Di, ngá àlo ndī ró dhi kitswá tādzi file lána ko. Dhya adrélépi tà gàlè gágà dhi ni 'o yà, kó ngalè adrélépi tà 'o kinzò sè yà dhi kitswá kpà tādzi file lána ko. Ngbà 'i mónyá àyi ki rú tisizo Kábilígyà Mvá ni búkù ìdrī àdhya léna dhi ki fi lána dhi àyi.



10

«A ni mìnbra tífi dhi ki atrī àyi mìlésè. Dràdrà ni adrè vélé yókódhó. Kizà, tongotongo, rúbháaswa be dhi ki kókpà adrè vélé yókódhó. Tàko ko, tà àku akī dre.»



11

Tátrítří àlo dhi ni adrè vélé yókódhó. Giká ni lífirà adrézó òpī nya Kábilígyà Mvá be dhi ni adrè bhàandre nda 'á gò, akódhi ni mārábà 'i dré adrézó ìsámbò 'o akódhi kandrà. 'i ni akódhi ni mìbhalé no mì sè. Akódhi ni rú ni kpà adrè àyi ki kándrágá 'i 'ásè.



12

Gò má dré mónyá tífi kàdrī ìndī tákò ró dràbhá dre dhi ki nòzo, adrérà'a àyi ki totó lífirà òpī àdhya nda kandrà. Di à dré búkù ki tinzizo gò, búkù àzya ìdrī àdhya ni nzizo. Gò mónyá dràbhá nda ki tàbvó tàzo, ngoró àyi ki tà 'òlè gò tisizoá búkù nda 'i léna dhi 'i dré tá adrélé dhi ìni. Di mónyá tífi àyi ki rú tisizo búkù ìdrī àdhya na ko dhi ki bhèzo àtsi andre nda na.

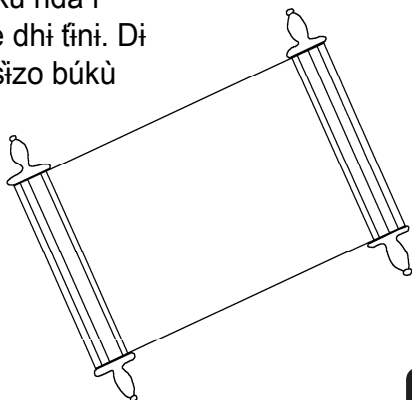

13

Tírí Lólo 'i tòkó adrélépi 'òlè mòlè dhi be dhi, 'i adrè tàà dhi: «Mí kàlì wà!» Dhya ángùdhi adrélépi tà kòdhi ki yi dhi kòtà kpà dhi: «Mí kàlì wà!» Lè dhya ángùdhi adrélépi yí lovó 'ibe dhi kàlì. Dhya adrélépi yí le mvùlè dhi kòdo yí adrélépi ìdrī fe dhi mvùlè àngyá.



14

Tàko ko, Giká dré móndyá wāyi bvò àdhyà ki lèlè tò dhi sè dhi, afè áyi Mvágó àlo kwákwa dhi, kitswálé dhyà ángùdhi adrélépi akódhi ni ka'ì dhi kòdràró nyo ko, be ró dhi, kàdréro ùdri kóná vésè kólyá dhi ìbe.

60

60

15

Rómabhá i 3:23  
Áyi tífi dhi ì 'o tákonzì gò, ì dré kitswázó akódhi ni milanzilanzì sè ko.

Rómabhá i 6:23  
Tàko ko, làgì tákonzì àdhyà dràdrà 'i. Di, tà tani Giká dré adrélé afèlè áyi togó tani sè dhi, ùdri kóná vésè kólyá àma ki Mírì Yésu Krísto na dhi 'i.

Èbèrè i 9:27  
Adré léà dhi, mómfi àlo àlo tífi dhi ì kòdrà vésè àlo gò, àmvolàsà dhi, Giká kòtaró àyi ki tàbvó.

16

Èfèsòbhá i 2:8,9  
Tàko ko, Giká ùdri àmi áyi togó tani sè, àmi ki tà ka 'ìka 'ì sè. Tà nda kòdhi angá àmi ki tàndi i vélésè ko. Be ró dhi, tà nda ìna tà Giká dré fèlè àmi dré àngyá dhi 'i. Di akódhi ùdri àmi tà dóro mī dré 'òlè dhi i sè ko, dhyà àlo kòkitswáro áyi afà áyi tàndi ni tà sè bwà ko.

Rómabhá i 10:9,1  
Mī kòtà ámi ti sè dhi, Yésu Mírì 'i gò, mī dré ka 'ìzoá ámi togó na tàlè dhi, Giká tingá akódhi dràdrà lésè dhi, mī ni adri. Tàko ko, à adré Yésu ni ka 'ì togó sè gò, Giká dré adrézó dhyá ki bha gyägya ì kandrá. À adré kpà tàá ti sè dhi, Yésu Mírì 'i gò, Giká dré adrézó dhyá ki ùdri.

17

Yòwánì 3:16,17  
Tàko ko, Giká dré móndyá wāyi bvò àdhyà ki lèlè tò dhi sè dhi, afè áyi Mvágó àlo kwákwa dhi, kitswálé dhyà ángùdhi adrélépi akódhi ni ka 'ì dhi kòdràró nyo ko, be ró dhi, kàdréro ùdri kóná vésè kólyá dhi ìbe. Àngyá ko, Giká amù áyi Mvágó bvò kòndhi lé kitswálé tà bha móndyá bvò àdhyà i dri ko. Be ró dhi, amù akódhi kitswázó móndyá bvò àdhyà ki ùdri akódhi sè dhi bvó.

1 Yòwánì 5:11-13  
Di tà longolé nda, tà kòndhi 'i: Giká afè àma dré ùdri kóná vésè kólyá dhi, ùdri mà adré ùdri nda ni kisú akódhi ni Mvágó na. Dhyà ángùdhi adrélépi Giká ni Mvágó nda ìbe dhi kókpa ùdri nda ìbe ì léna. Di, dhyà adrélépi Giká ni Mvágó nda àko ì léna dhi kókpa ùdri nda àko. Má adré tà kòdhi ki tísi àmi adrèbhá Giká ni Mvágó ni ka 'ì dhi i dré, mī kòkitswáro niá dhi, àmi ùdri kóná vésè kólyá dhi ìbe dhi be.

18

Yòwánì 14; 2 Kòritòbhá i 5;  
Tà tadhálé dhi i 4, 21, 22

Storyline by: Edward D. Hughes

Illustrated by: Lazarus  
and Alastair Paterson

Adapted by: Sarah S.

Logo (Logoti) NT (log) © 2015, Wycliffe Bible  
Translators, Inc. All rights reserved.

<https://www.bible.com/bible/1834/MAT.1>

©2026 Bible for Children, Inc.  
www.M1914.org www.bibleforchildren.org

19