

Bibel fa Kjinja

brinjt junt

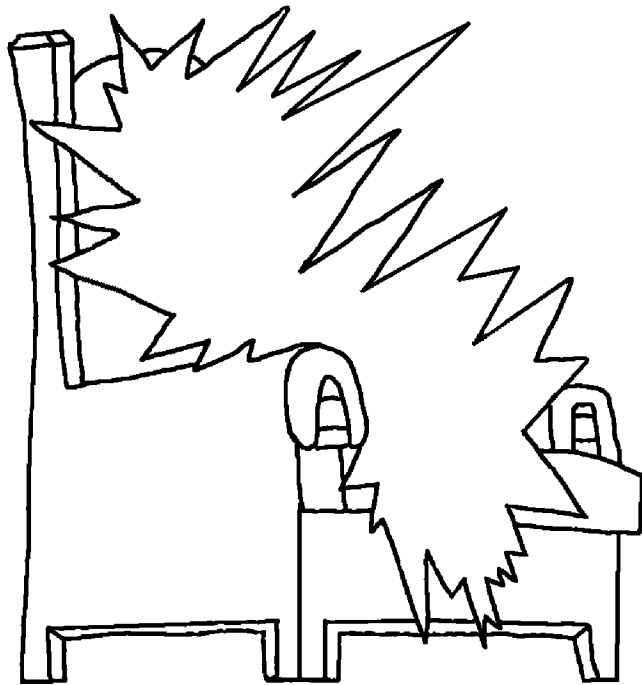

De Himmel,  
Gott sien  
wundaboaret  
Tus



Jeschräwen von: Edward Hughes  
Jemolt von: Lazarus; Alastair P.  
Toom Pauss jestalt von: Sarah S.  
Äwasat von: Ed Zacharias  
Hääjestalt von: Bible for Children  
[www.M1914.org](http://www.M1914.org)

BFC  
PO Box 3  
Winnipeg, MB R3C 2G1  
Canada

©2022 Bible for Children, Inc.

Jesazlich: Du doascht dise Jeschicht oppnämen ooda drekjen,  
soo lang aus du dee nich vekjafst.



Aus Jesus oppe Ieed wia, vetald hee siene Jinja vom Himmel. Hee nand daut "Mien Voda sien Hus," un säd daut doa väl Woningjen wieren. Eene Woningj es een schmocket grootet Tus.

De Himmel es jrata un schmocka aus irjent een Hus oppe Ieed.

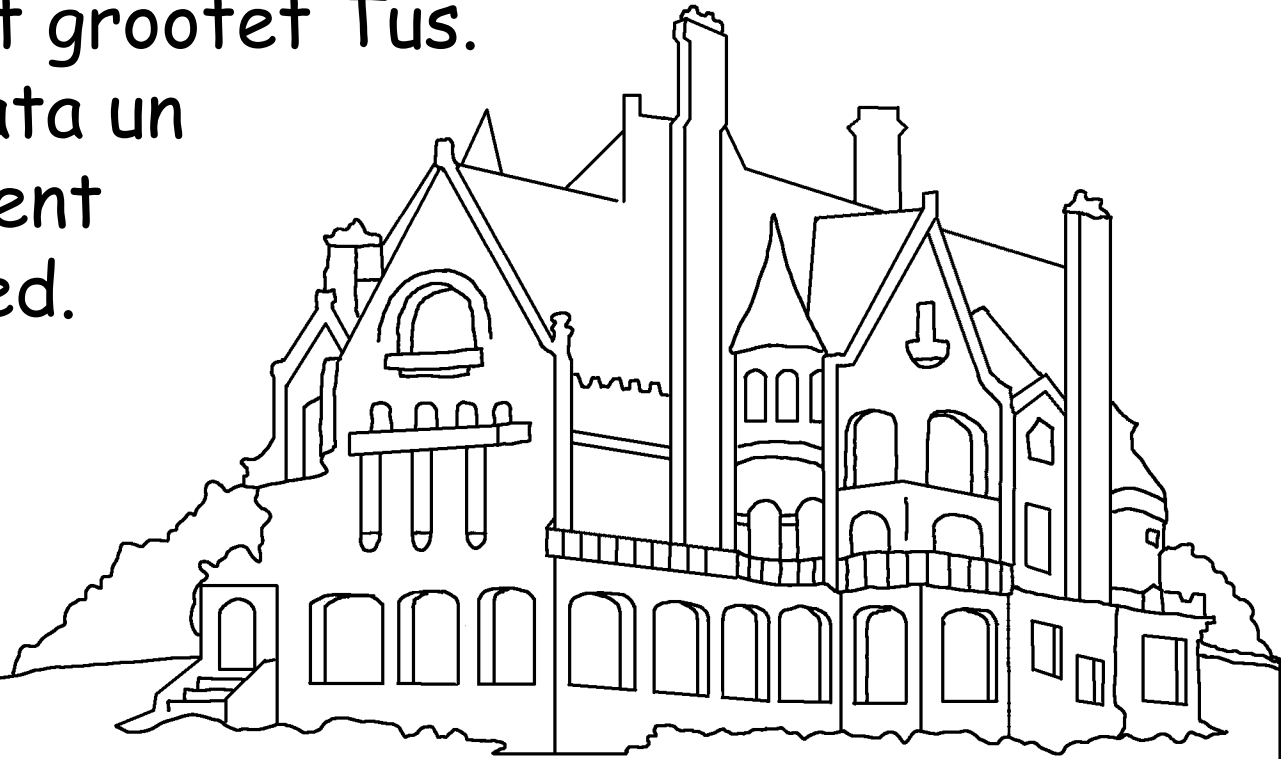

Jesus säd, "Ekj go han, junt de Städ reedtomoaken.  
Un wan ekj hango, de Städ fa junt reedtomoaken,  
woa ekj trigj komen un junt uk no mie nämen."

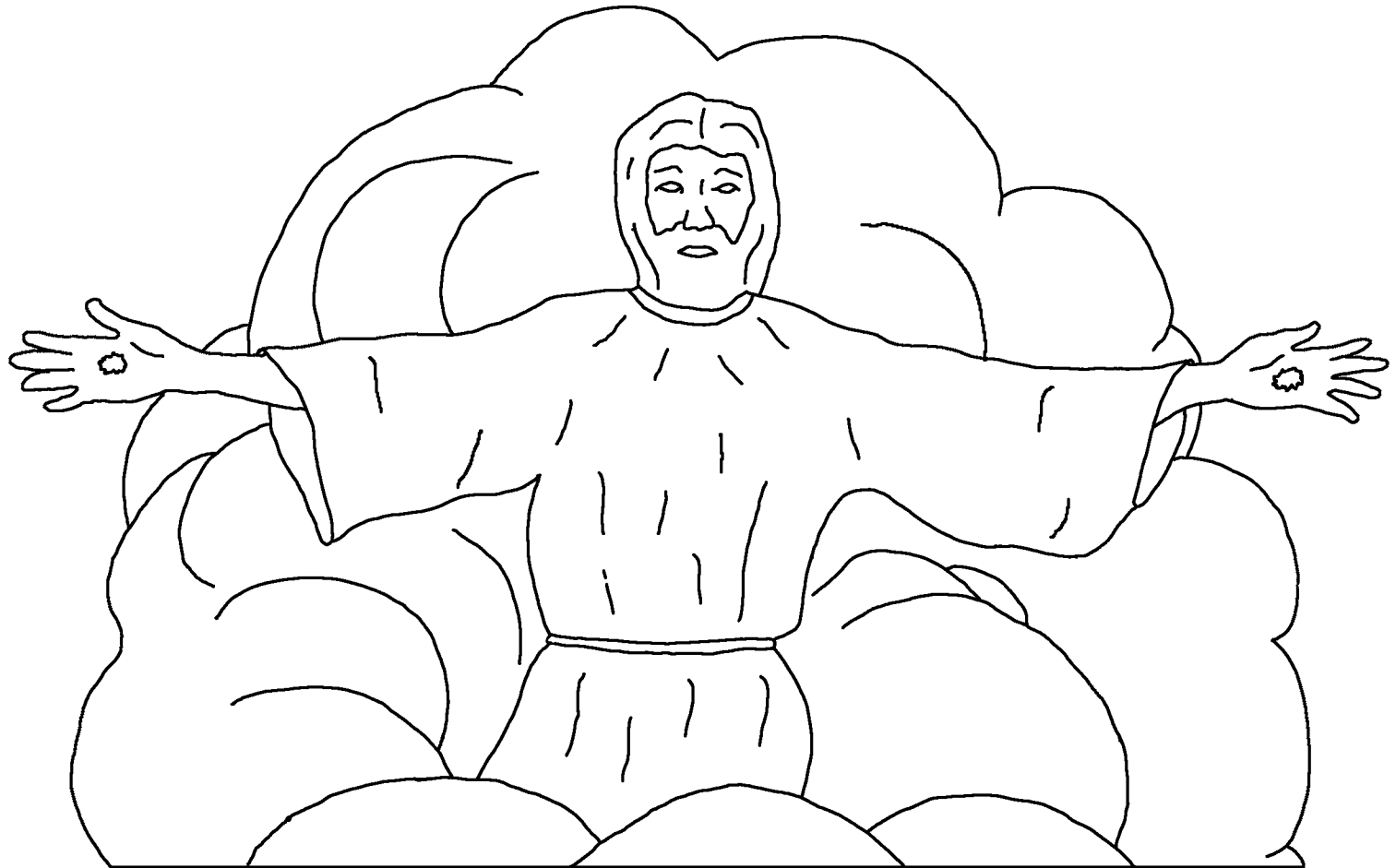

Von doa aun, hoolen Christen daut emdenkj, daut Jesus vesproaken haft trigj to komen un an to holen. Jesus säd hee wudd plazlich wadakomen, wan Lied doa nich opp rääkjenden. Waut woat dan met Christen dee doa stoawen ea hee wadakjemt? De Bibel sajcht daut dee no Jesus gonen. Nich em Kjarpa sennen es biem Harn sennen.

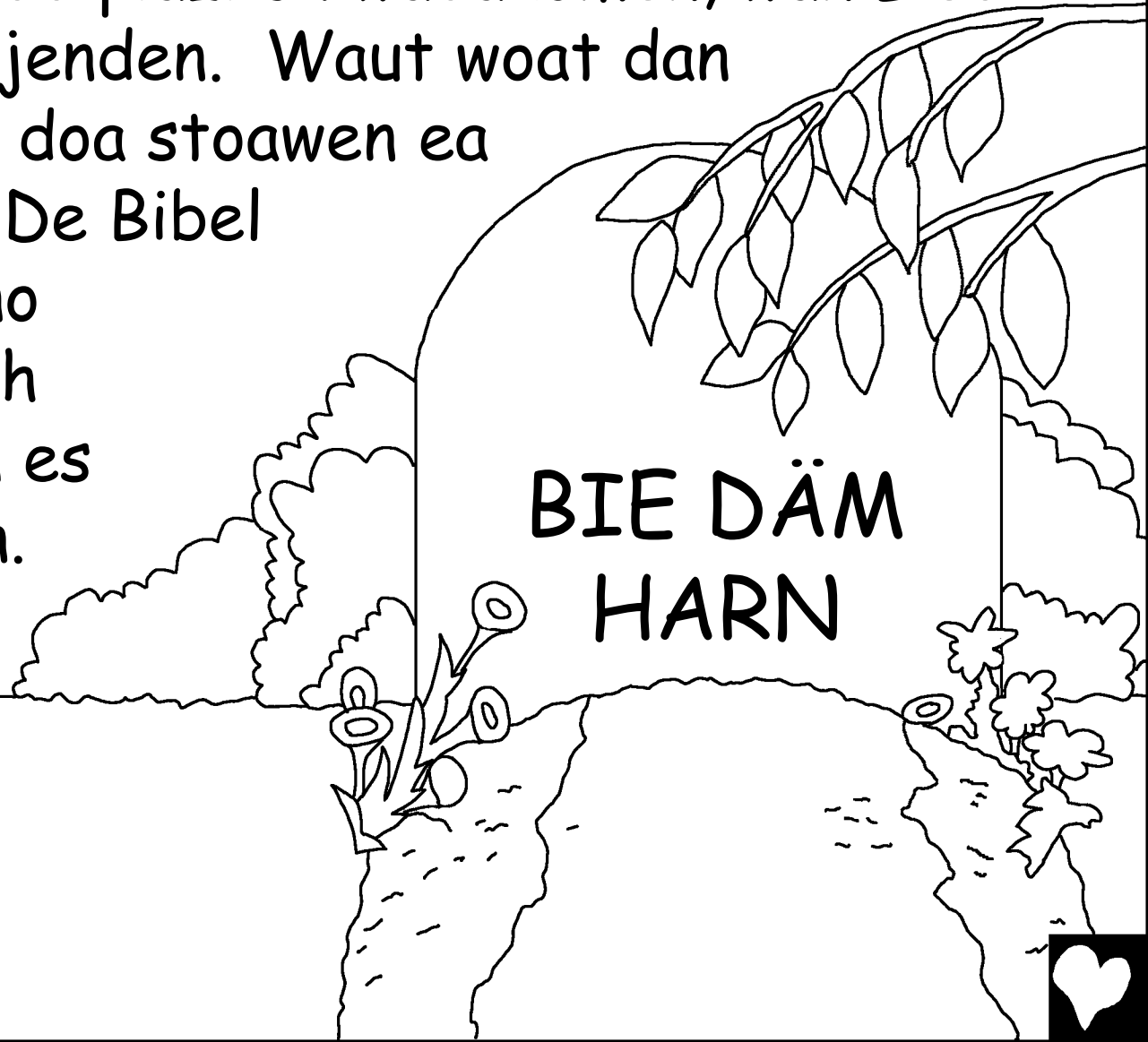

De Openboarunk, daut latste Buak enne Bibel,  
sajcht ons woo scheen de Himmel es. Daut baste  
es, daut de Himmel es besondasch Gott sien Tus.  
Gott es aulawääjen, oba sien Troon es em Himmel.

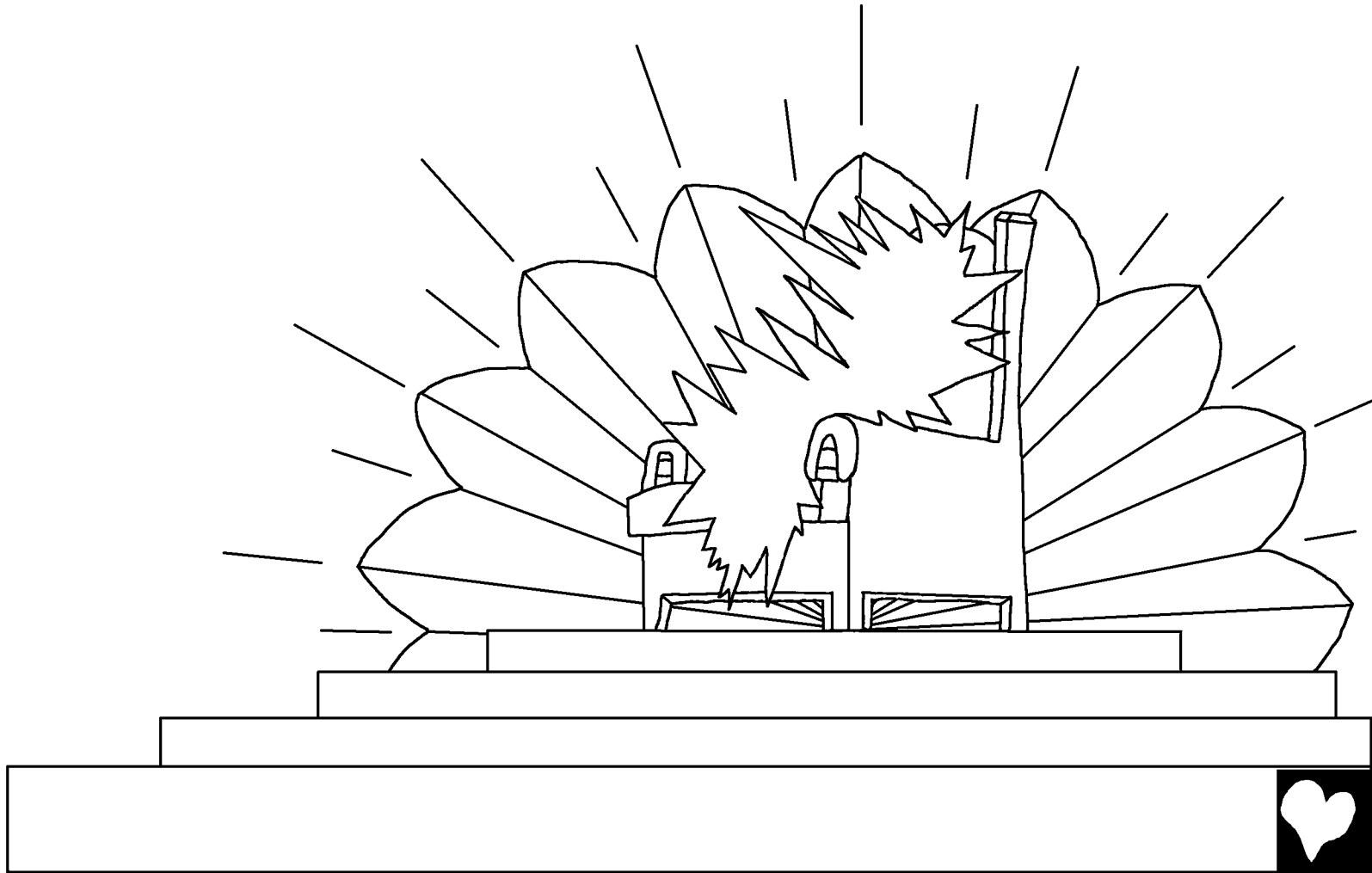

De Enjel un aundre himlische Jeschepfa  
preisen Gott em Himmel. Daut doonen uk  
aul Gott siene Menschen dee  
jestorwen sent un nom  
Himmel jegonen sent.  
Dee sinjen besondere  
Leeda toom  
Gott lowen.

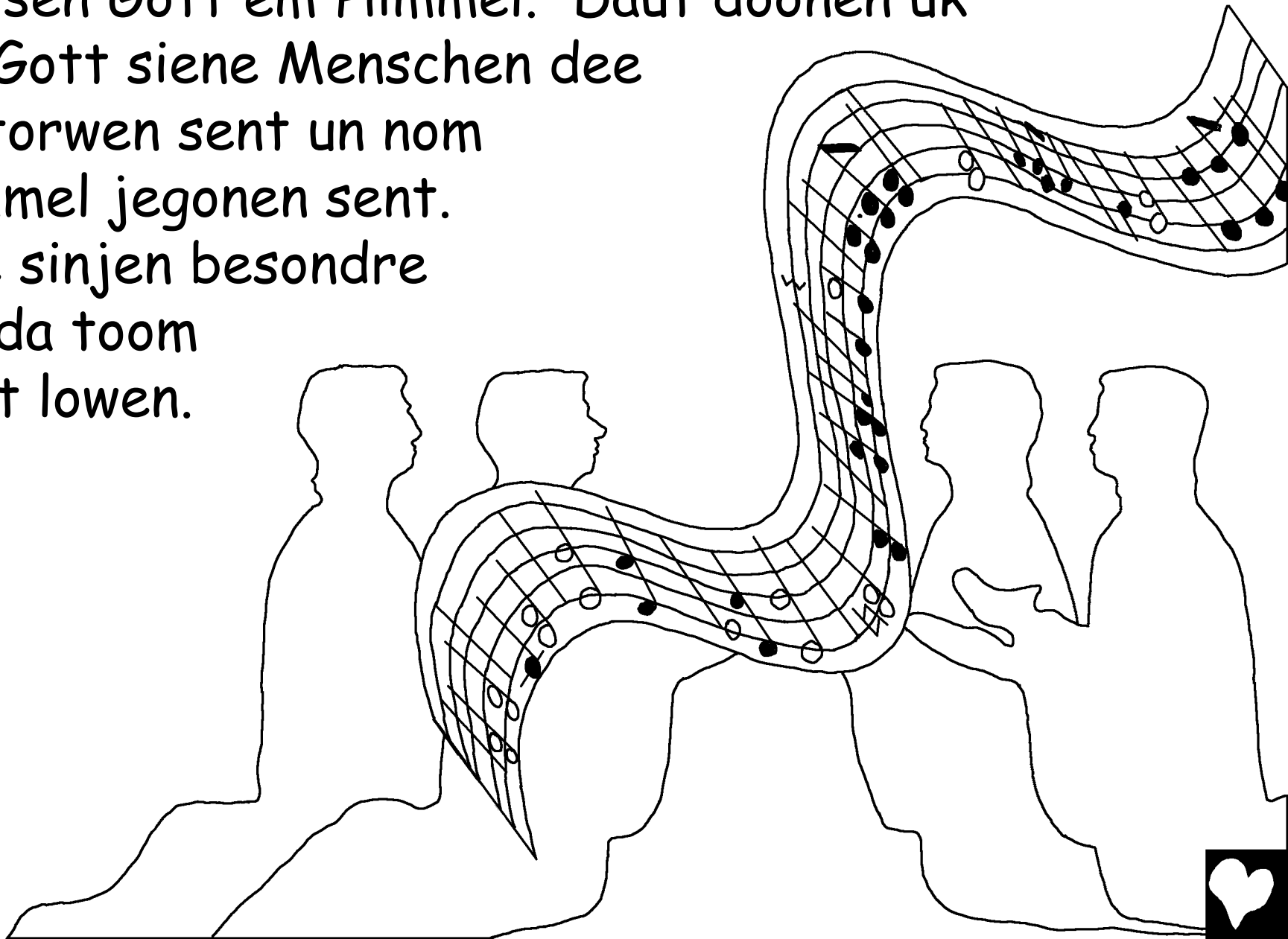

Hia sent waut Wieed von een Leet waut dee  
sinjen: Du best em Staund, wiels  
du hast ons von aule Velkja un  
Nazionen derch dien Bloot  
jerat un ons to Kjennichs  
un Priesta fa Gott jemoakt.  
(Openb. 5,9)





Opp de latste Sieden enne Bibel woat de Himmel beschräwen aus "Daut niee Jerusalem." Dee es sea, sea groot, met huage Wenj runtom. De Waunt es von Jaspies Steen, soo kloa aus Glaus. Vål-kalieeje, diere un wieetvolle Steena stonen opp daut Fundament.

Jieda Stautspuat es von eene eenselne Parl jemoakt.

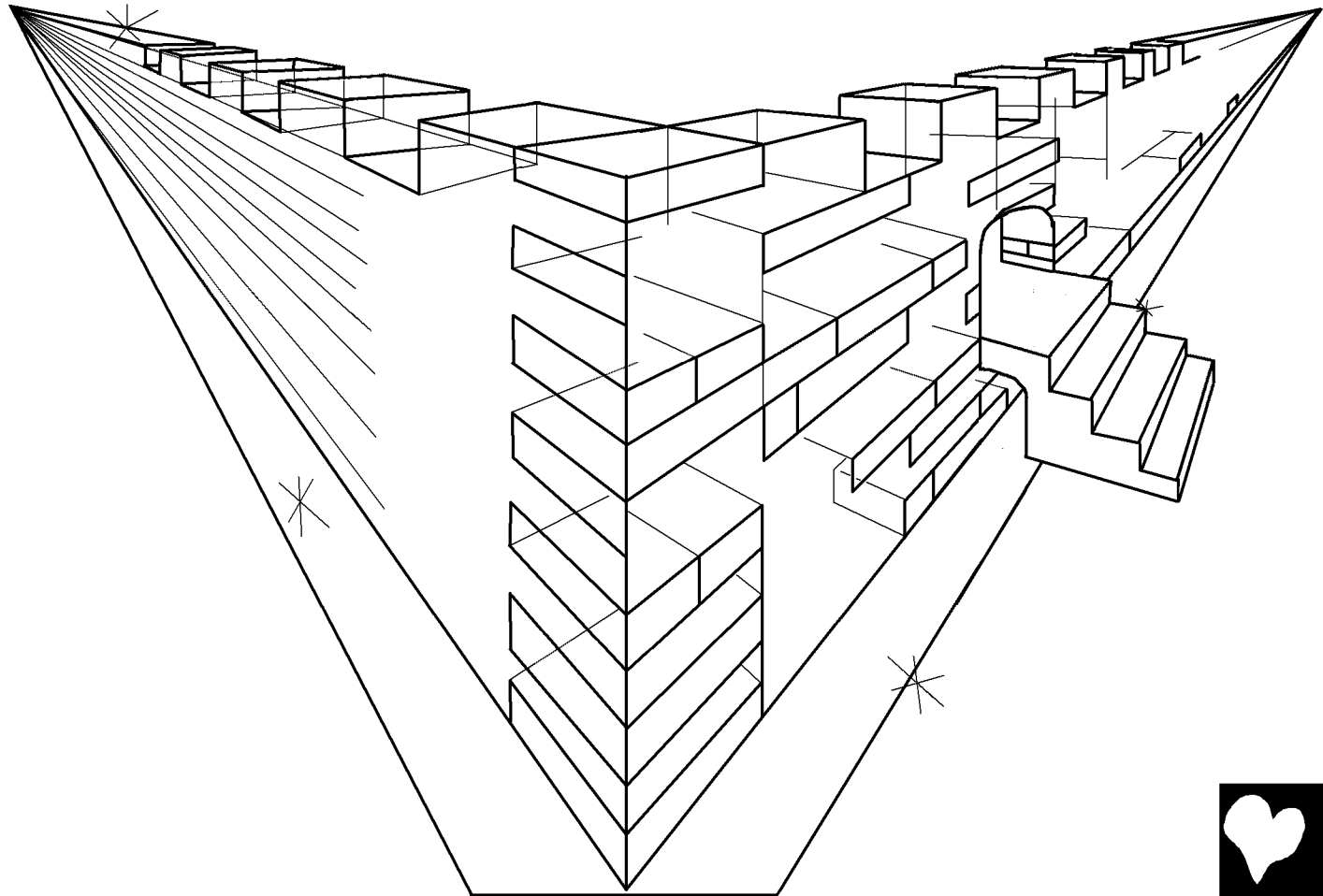

De Parlen Puats woaren nienich too jemoakt. Well wie emol doanenn gonen. Von bennen es de Himmel noch schmocka. Dise Staut es von reinet Golt, kloa aus Glaus, jemoakt. Soogoa de Gaus es von Golt jemoakt.

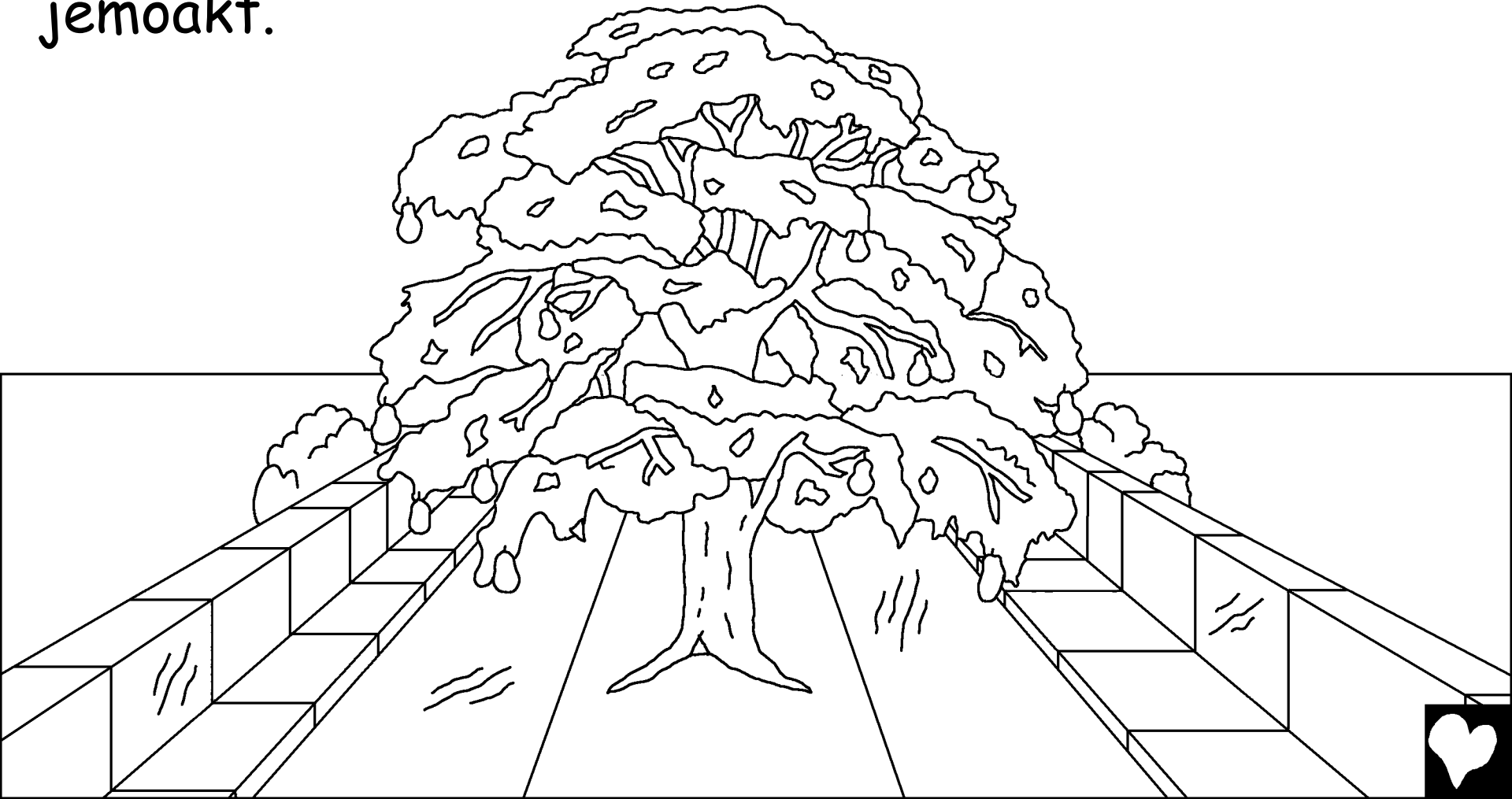

Een sea schmocka, kloara Riefa met Lävens-Wota rant von Gott sienen Troon. Aun jieda Sied vom Riefa es de Lävens-Boom, dee emol em Goaden Eden wia. Dit es een besondra Boom. Dee drajcht jieda Moonat eene aundre Frucht. De Bläda von däm Boom sent toom de Velkja heelen.

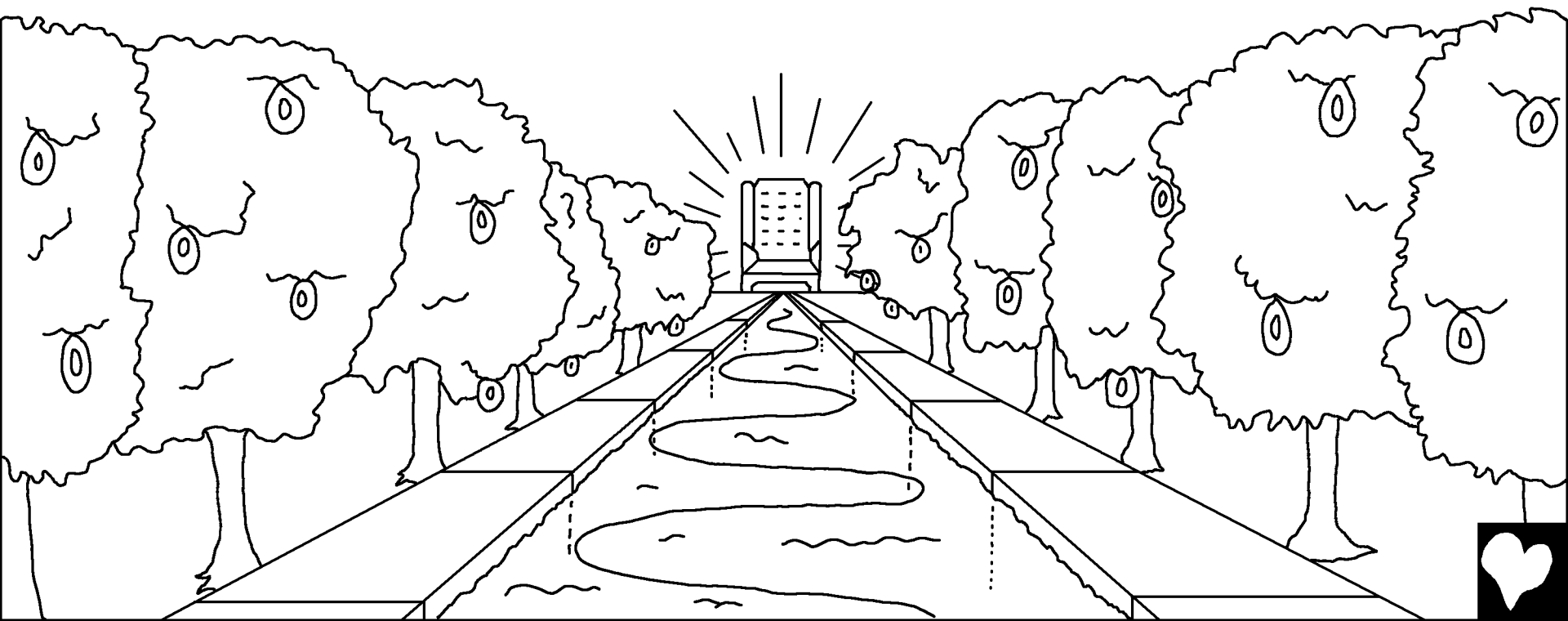

De Himmel brukt nich eene Sonn ooda Mon  
fa Licht. Gott siene Harlichkjeit dacht  
aules opp. Daut es doa niemols Nacht.

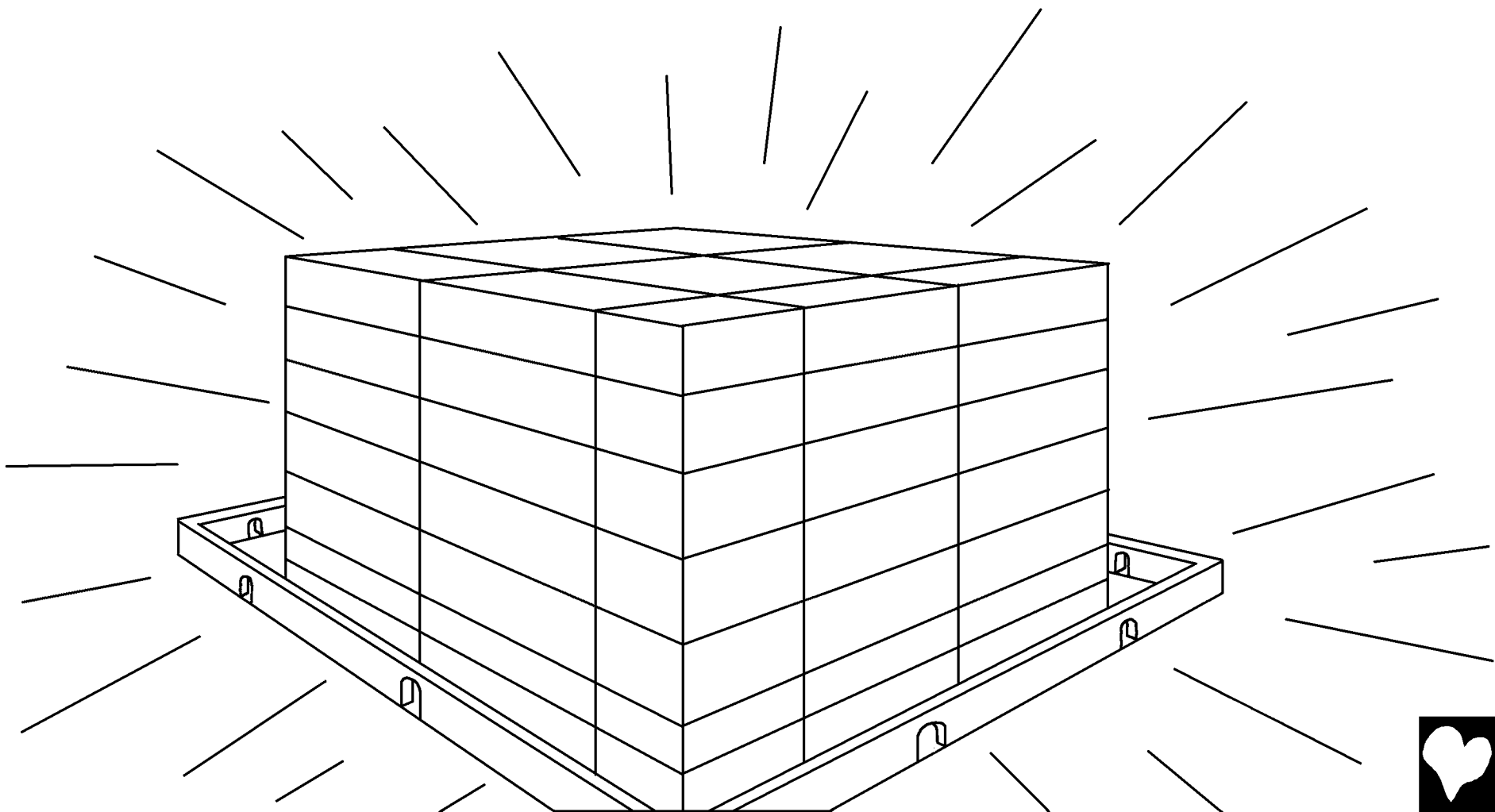

Uk de Tieren em Himmel sent besonda. Dee sent emma tom un frintlich. Wilw un Lama fräten toop Graus. Soogoa de stoakja Leiw frat Stroo, soo aus de Oss. De Har sajcht, "See sellen opp mienen Heiljen Boajch nich velazen ooda vedoawen."

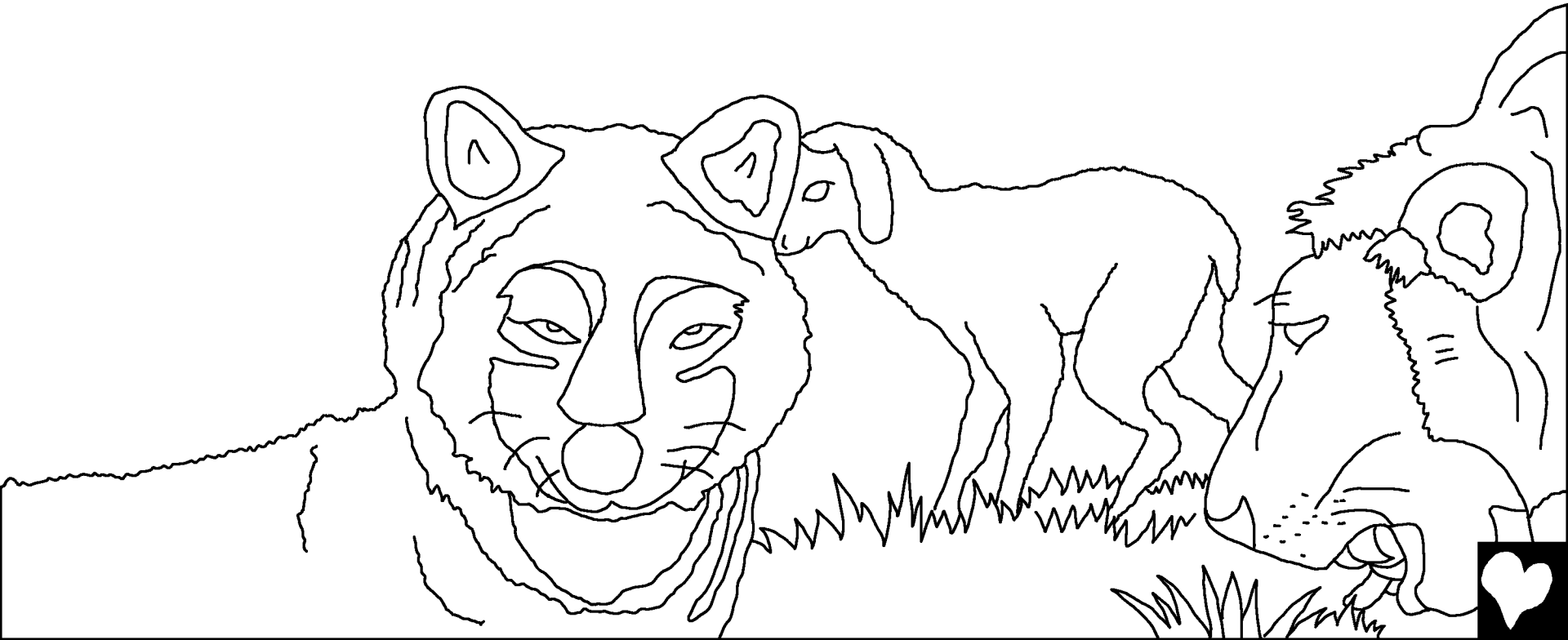

Wan wie romkjkjen, dan woa wie en  
daut eenjet nich em Himmel es. Eena  
hieet doa kjeen schlemmet

Wuat. Kjeena zankt  
sikj ooda helt waut fa  
sikj. Doa sent kjeene  
veschlotne Däaren,  
wiels doa kjeene Reiba  
em Himmel sent.

Kjeena licht, merdat,  
woasajcht ooda es  
schlajcht. Doa es  
kjeene Sind von irjent  
eene Sort em Himmel.

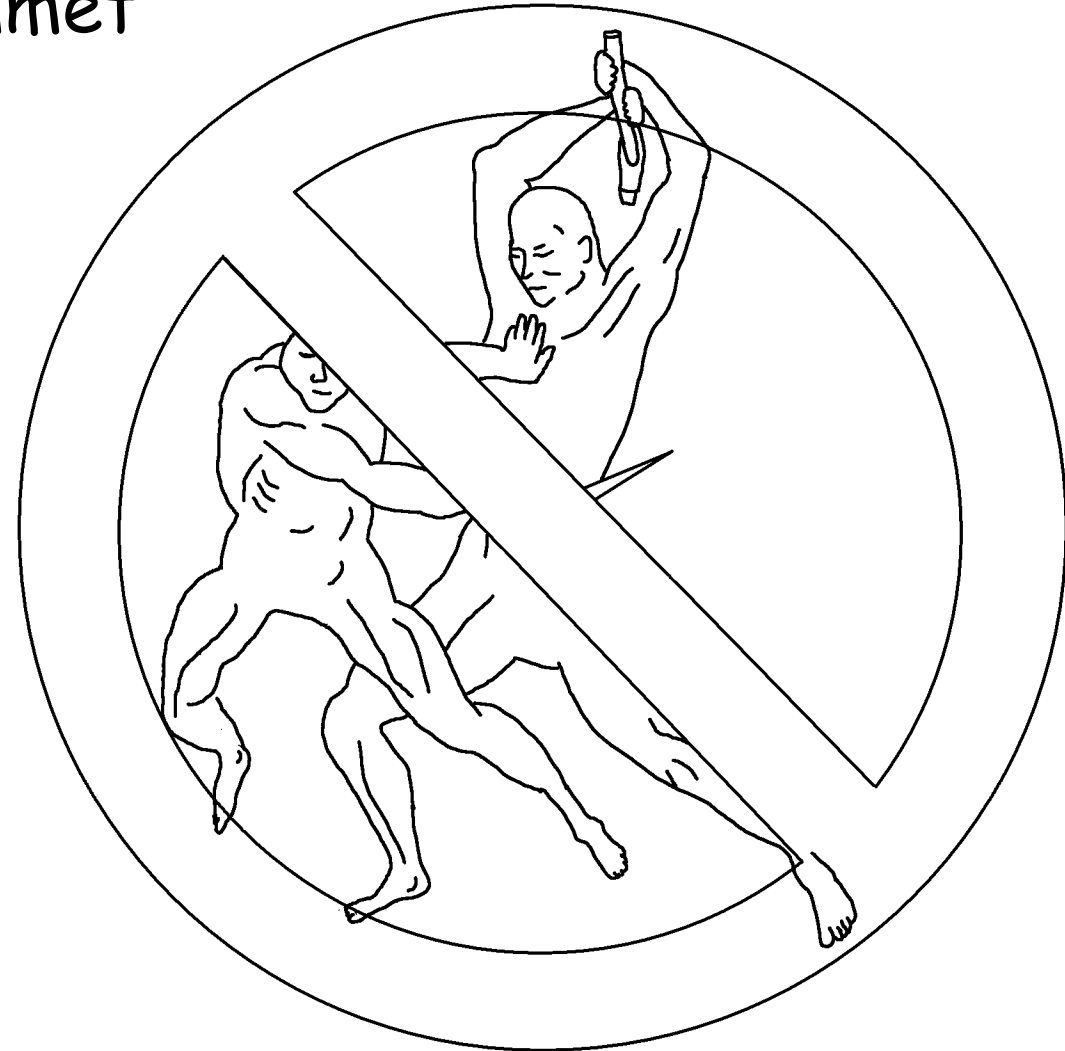

Doa sent kjeene Tronen bie  
Gott em Himmel. Eenjemol  
hielen Gott siene Menschen,  
wiels see en dit Läden lieden.  
Em Himmel wescht Gott aule  
Tronen wajch.



Em Himmel es doa kjeen Doot. Gott siene  
Menschen woaren emma metem Harn sennen. Doa  
es kjeen truaren, kjeen roaren, un kjeene Weedoag.  
Kjeene Krankheit, kjeen scheeden, kjeen  
Bejrafnis. Em  
Himmel es jieda  
eena opp emma  
jlekjlich met Gott.





Daut baste es, daut de Himmel fa Junges un Mejales (un groote Menschen uk) es, dee doa jleewen daut Jesus Christus an rat, un am, äa Har jehuarsom sent. Doa es een Buak em Himmel, daut heet Daut Lävensbuak vom Laum. Daut es gauns voll von Menschen äare Nomes.

Weetst du wäms Nomes doa sent? Aul dee Menschen dee aun Jesus jleewen. Es dien Nomen doa?

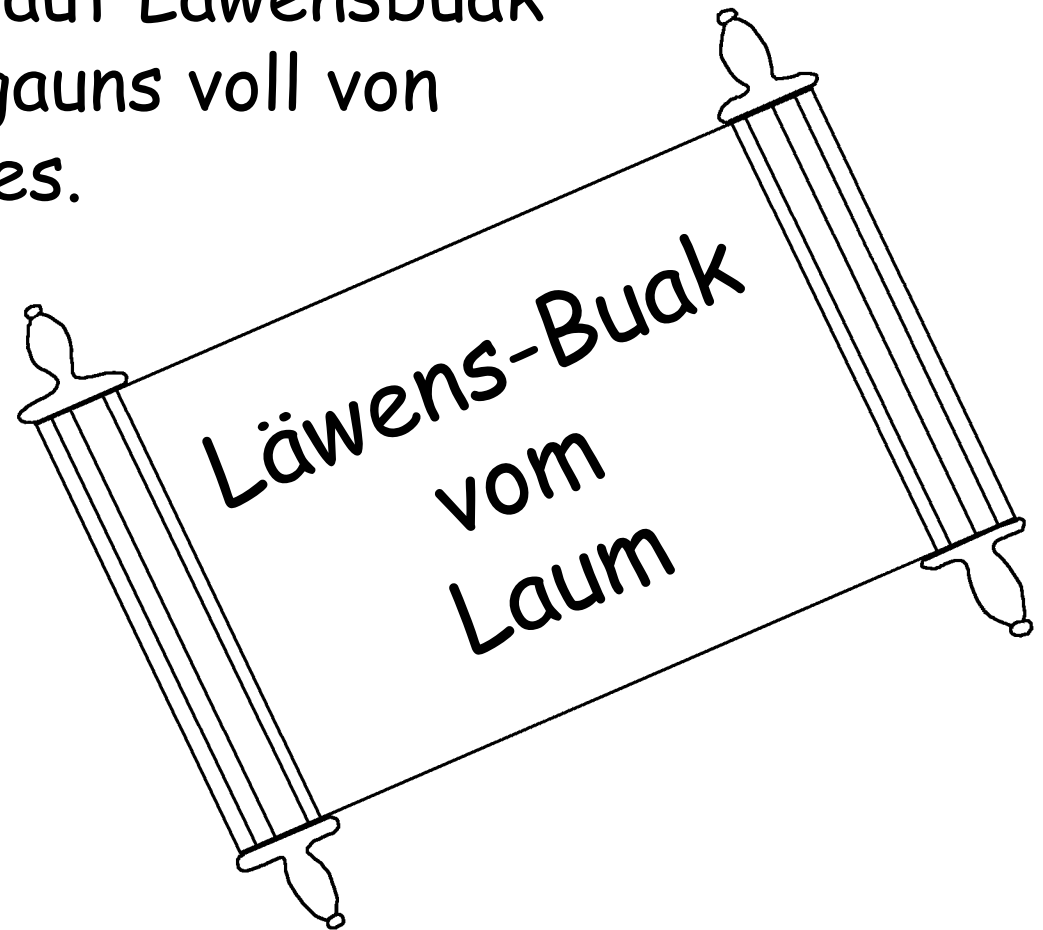

De latste Wieed enne Bibel äwa däm Himmel sent eene sea scheene Enlodunk. "De Jeist un de Brut sajen: Komm! Un wää daut hieet, dee saul uk sajen: Komm! Un wäm darscht, däm lot komen. Un wää doa well, saul daut Lävenswota emsonst nämen."

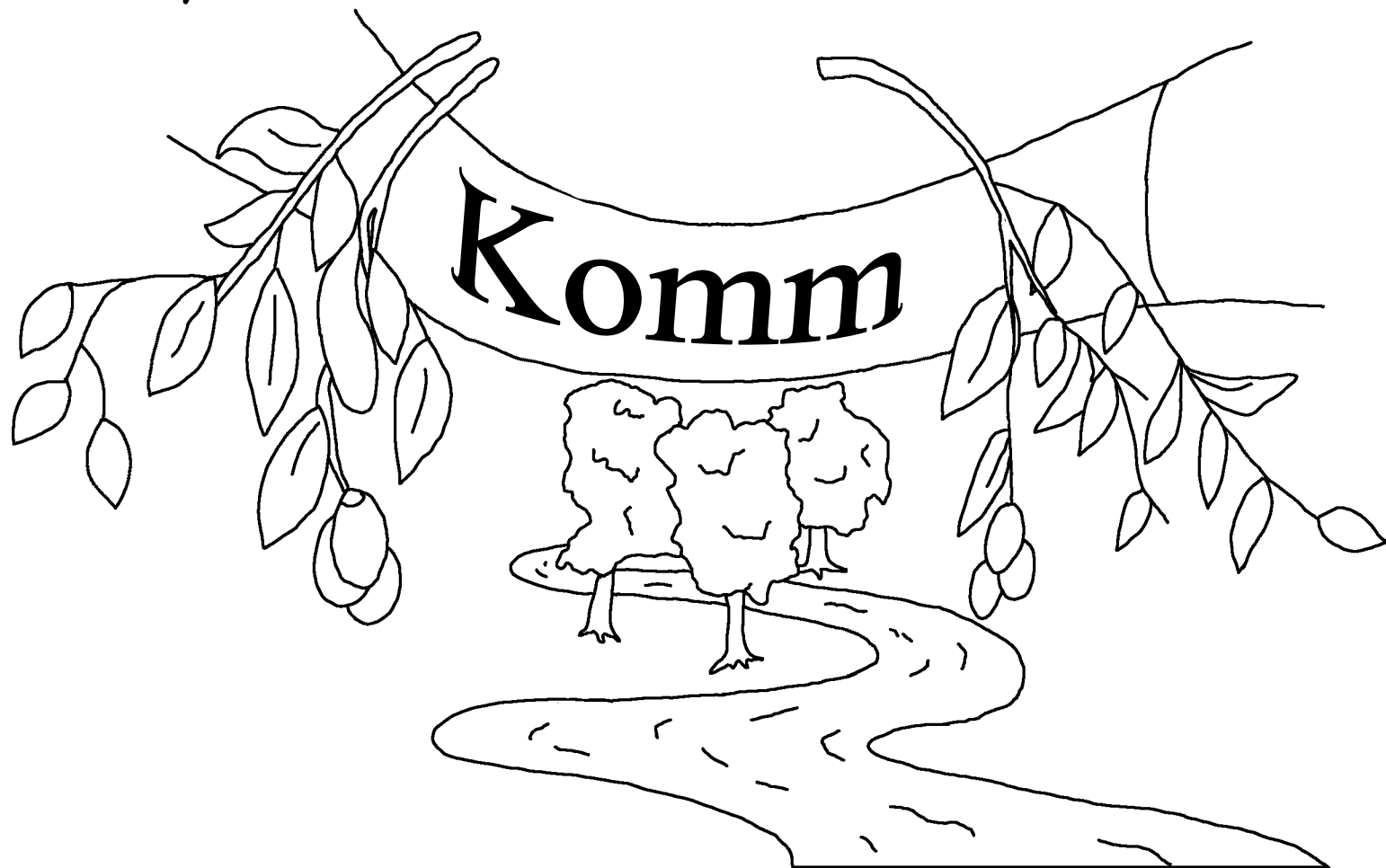

De Himmel, Gott sien wundaboaret Tus  
Eene Jeschicht von en daut Wuat Gottes,  
de Bibel

finjt eena en

Johanes 14, 2. Korinta 5,  
Openboarunk 4, 21, 22

"Wan dien Wuat openboat woat,  
jeft daut Licht." Psalm 119:130



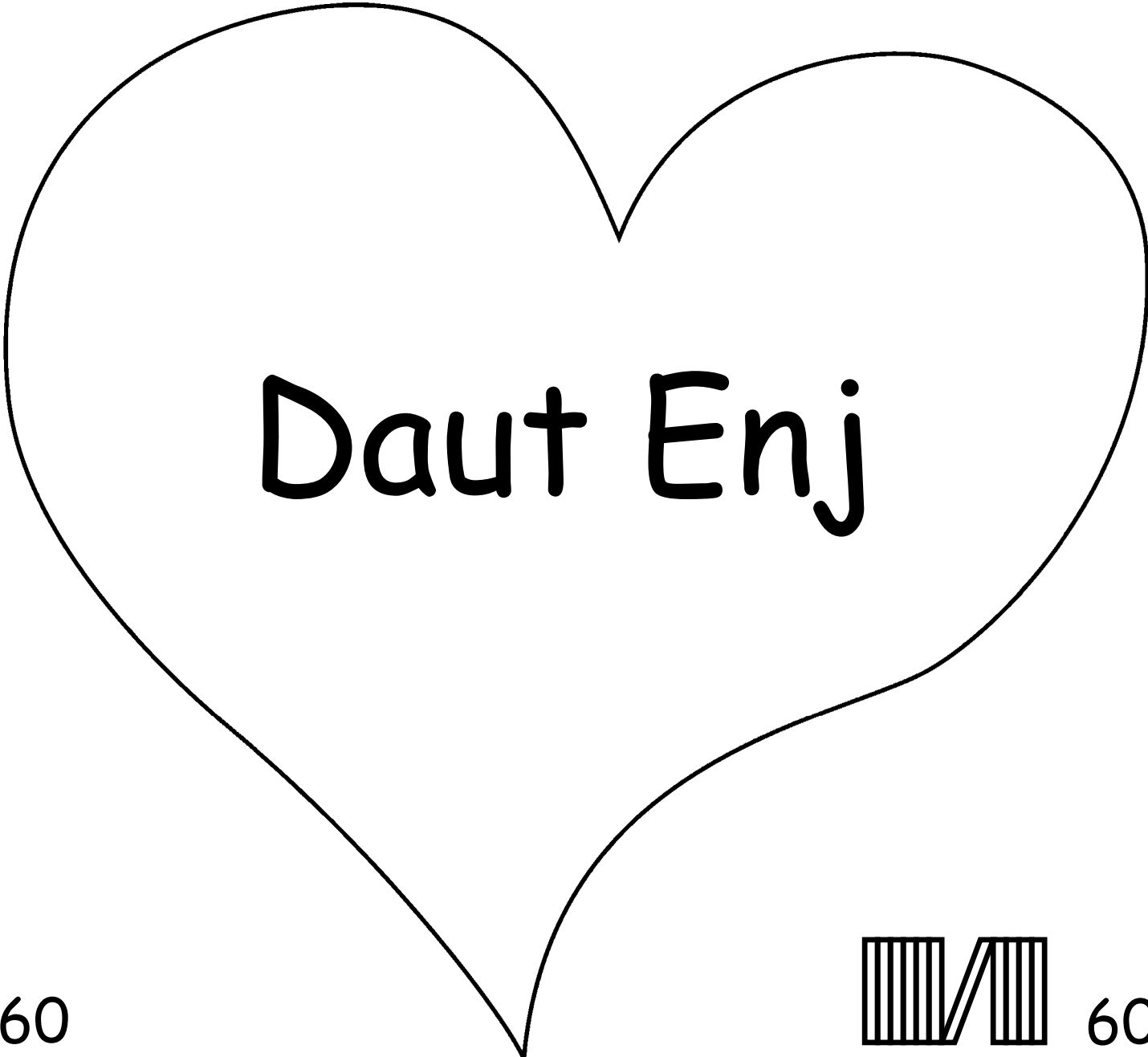

Daut Enj

60

60



Dise Biblische Jeschicht sajcht ons von onsen wundascheenen Gott, see ons jemoakt haft un ons well kjanenlieren.

Gott weet daut wie schlaichtet jedonen haben, waut hee Sind nant. De Strof fa Sind es de Doot, oba Gott siene Leew fa ons es soo groot, daut hee sienen eensjen Sän, Jesus, schekjt, daut hee aum Kjriez stoawen sull un de Strof fa onse Sind nämen sull. Dan stunt Jesus vom Doot opp, un fua no sien Tus em Himmell! Wan du dän Gloowen aun Jesus hast, un am frajchst diene Sind to vejäwen, dan deit hee daut! Hee kjemt dan un läft en die, un du woascht opp emma met am läwen.

Wan du dit jleewen kaust, dan saj to Gott:  
Leewa Jesus, ekj jleew daut du Gott best, un worscht een Mensch toom fa onse Sind to stoawen, un daut du nu wada läfst. Komm en mien Läwen un vejeff mie miene Sinden, soo daut ekj nu nieet Läwen haben kaun, un noch emol opp emma no die kom. Halp mie daut ekj die jehuarsom sie, un fa die läw aus dien Kjint. Amen.

Lass de Bibel un räd jieda Dach met Gott! Joh. 3:16

