

www.BibleForChildren.org



Jon 14



A Yesu isor am ke, “Sa-nəloimit tetuhathuh. Mətorin
nəloimit len aGot tia, məterin nəloimit len ginaw am.
Lohaim seTəmagw ikad narumñ tosoḃur, ale nuwan hən
nəḃeutaut hən naut samit ei. Asike təmaienan, nətakel
koti mai gamito.”



“Nəboŋ nəbeutaut hən naut samito ĩnoŋ, dereh
netəlmam, səhar gamit hən mətĭbegəm toh mai ginau,
hən mətĭbitoh tin mai ginau len naut nototohtoh lan.”



Ginau aJon, awawa samito. Len aKristo, nutah
mai gamito dattotoh pipihabelan aGot, nutah
mai gamit dattodaŋ ßur

na-ləŋon-isa-vəsa-an sal.

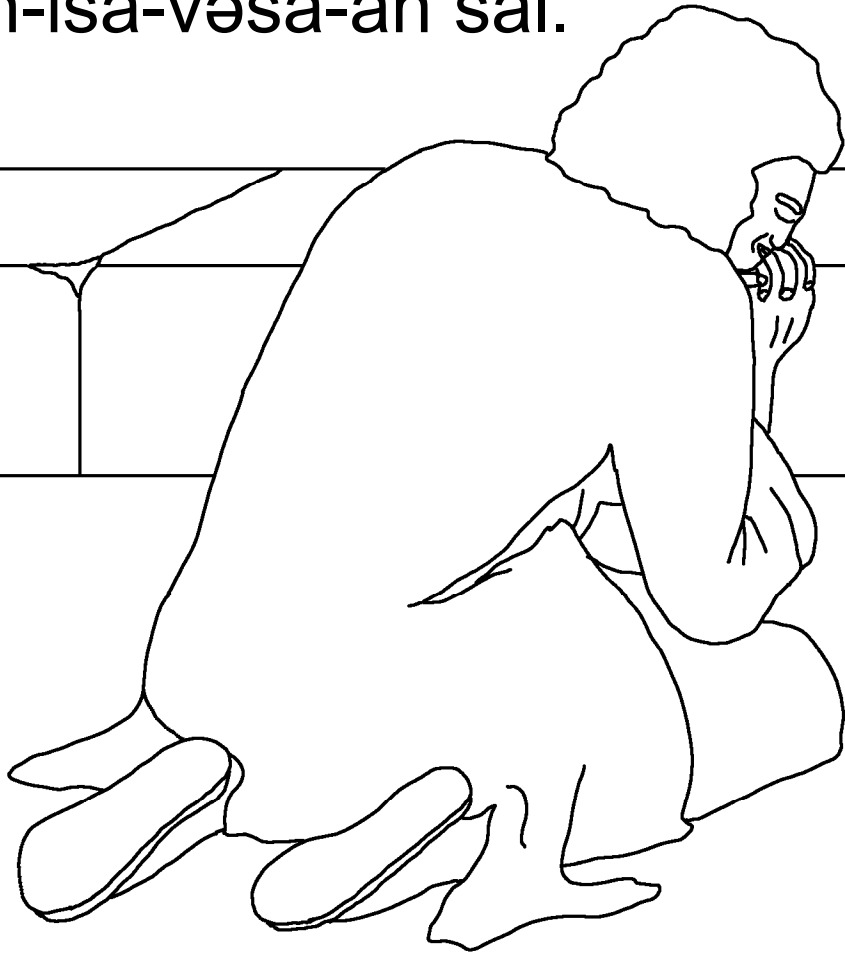

Lubar hən ginau len naholoul lotokisi hən a
Patm̃os sil notokel ur nasoruan siGot mai
nakitinan aYesu tokel vəhoti. Ehum

nototoh len naim
bəbaŋis gegai.

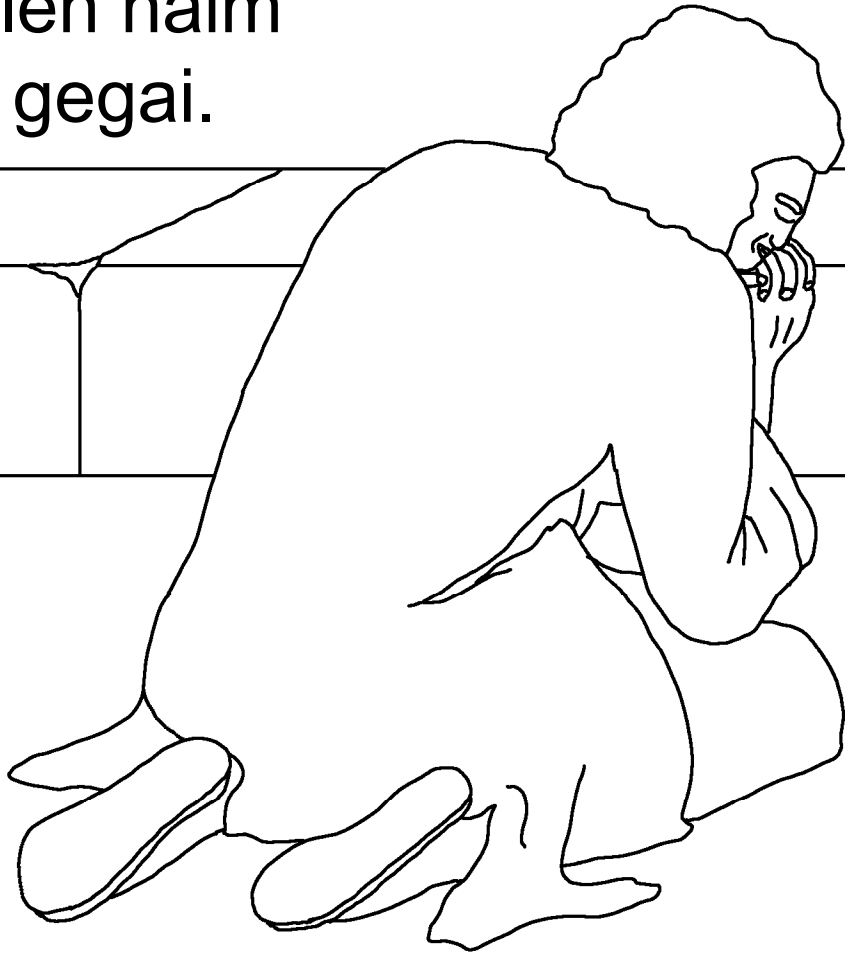

Vəha-sua ɲai aNunun aGot iwol hən ginau, ale noris
naɓiltihai bətbətah sua topat len nəmav, noris avan
sua tobətah lan!

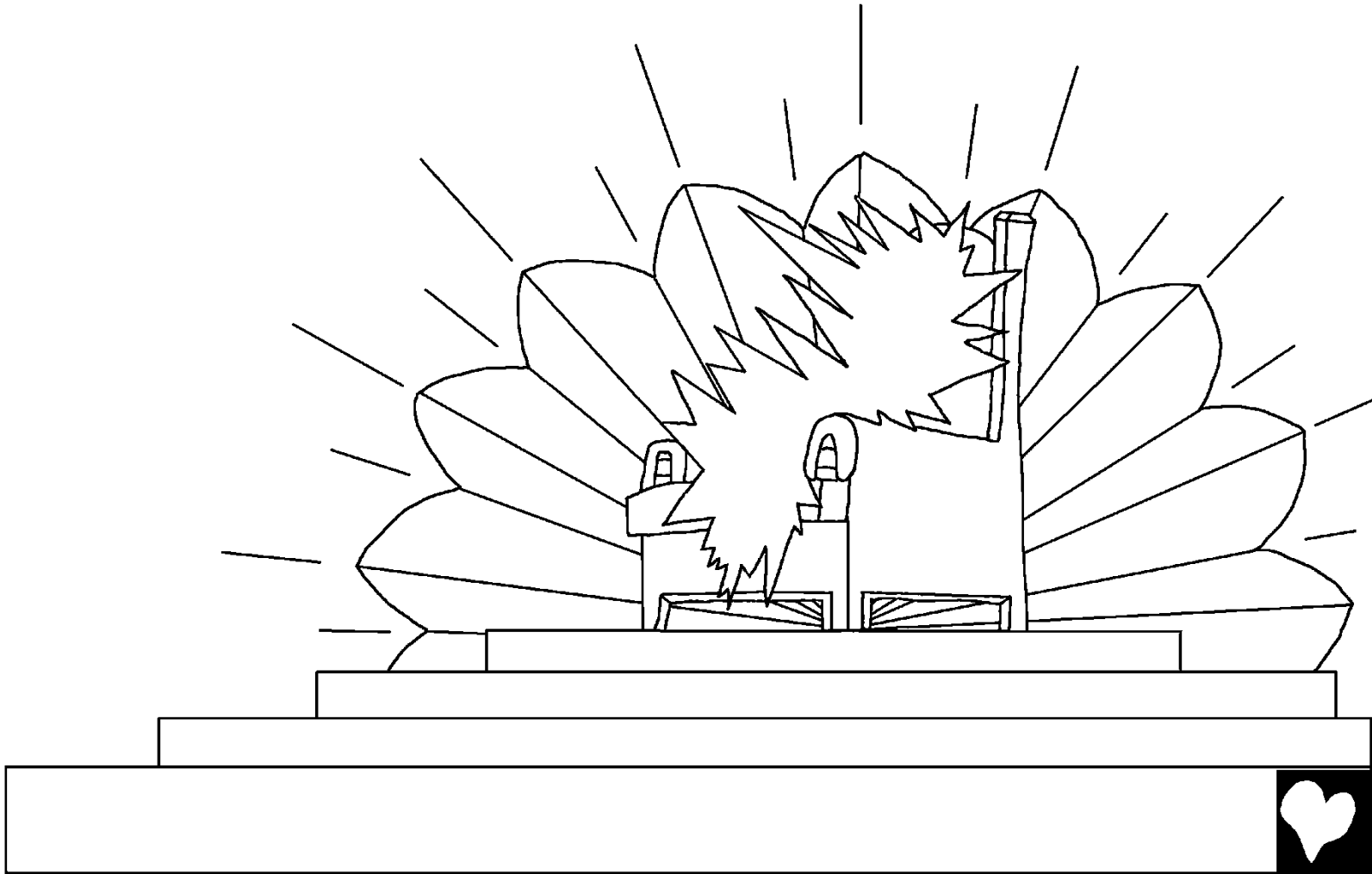

Beti nosəsəlon hən natit ĩisi lotosuh len nəmav mai
len navile a pan mai buthəvile a pan mai len tas, natit
ĩisi luke, “Datisal suh atenan
tobətah len nabiltihai bətbətah
mai aTuhsipsip, dateputsan
nahəsalaru, nəyalyalan hən
nəbathumənas mai nədañan
hən
na-il-a-ĩo-an,
lipat len gəlaru
vi sutuai vi
sutuai!”

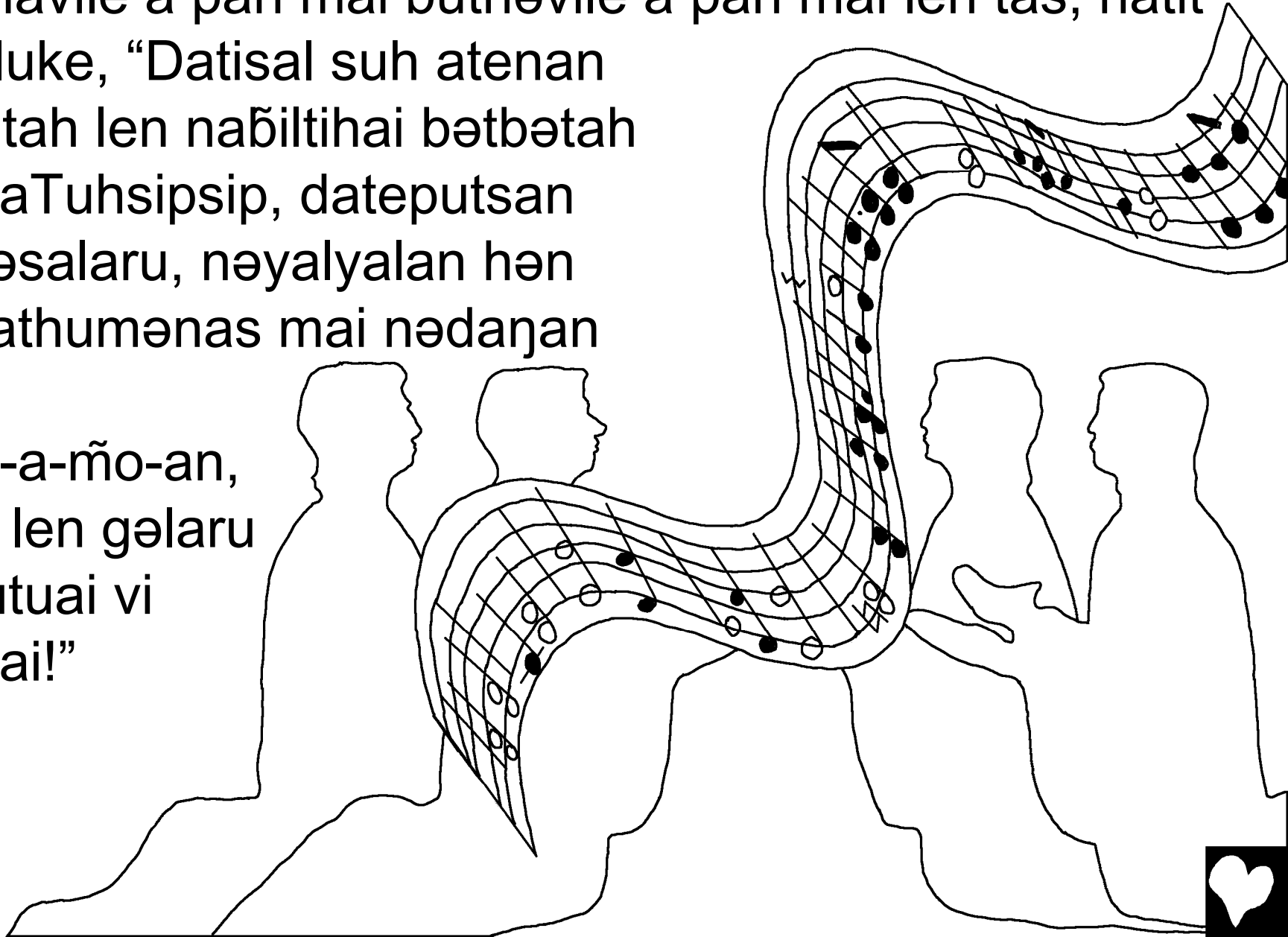

Ale noris nañiltivile siGot, naut a Jerusalem veveu togəm vi pan dan nəməv təban aGot. Nañiltivile enan ikab hum navensus topəhas buni ños nauluñan ðilah maii. Nosəsəlonɔ hən nañiltidoldol togəm len nañiltihai bətbətah toke, “Məteris! Naut a im siGot ipat təban nəvanuan gail, ale aGot ñau dereh titoh mai galito. Ale aGot, gai gabag dereh titah mai galito, ale tevi Got salito.”

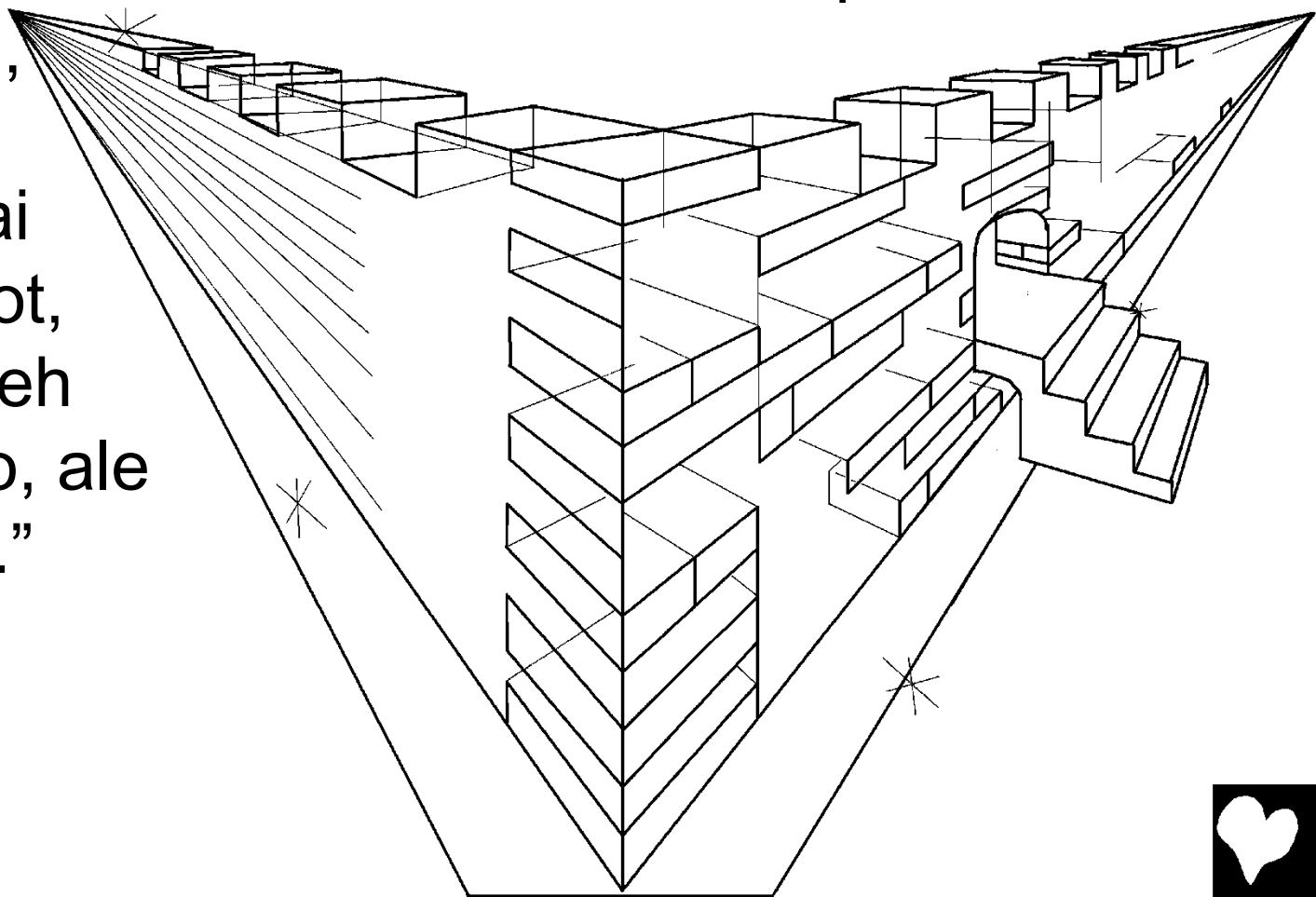

Beti anjel egaii eũusan ginau hən nawisel sua hən
nəwai hən nəmauran, tomasil hum nakristal. Nawisel
enan isel dan naĩltihai bətbətah siGot mai
seTuhsipsip.



Nañial hən namityal mai nahəbati savi natideh ei,
arobuer, husur namənas siGot eñias kavkav hən
nañiltivile enan, ale aTuhsipsip evi nañial han.

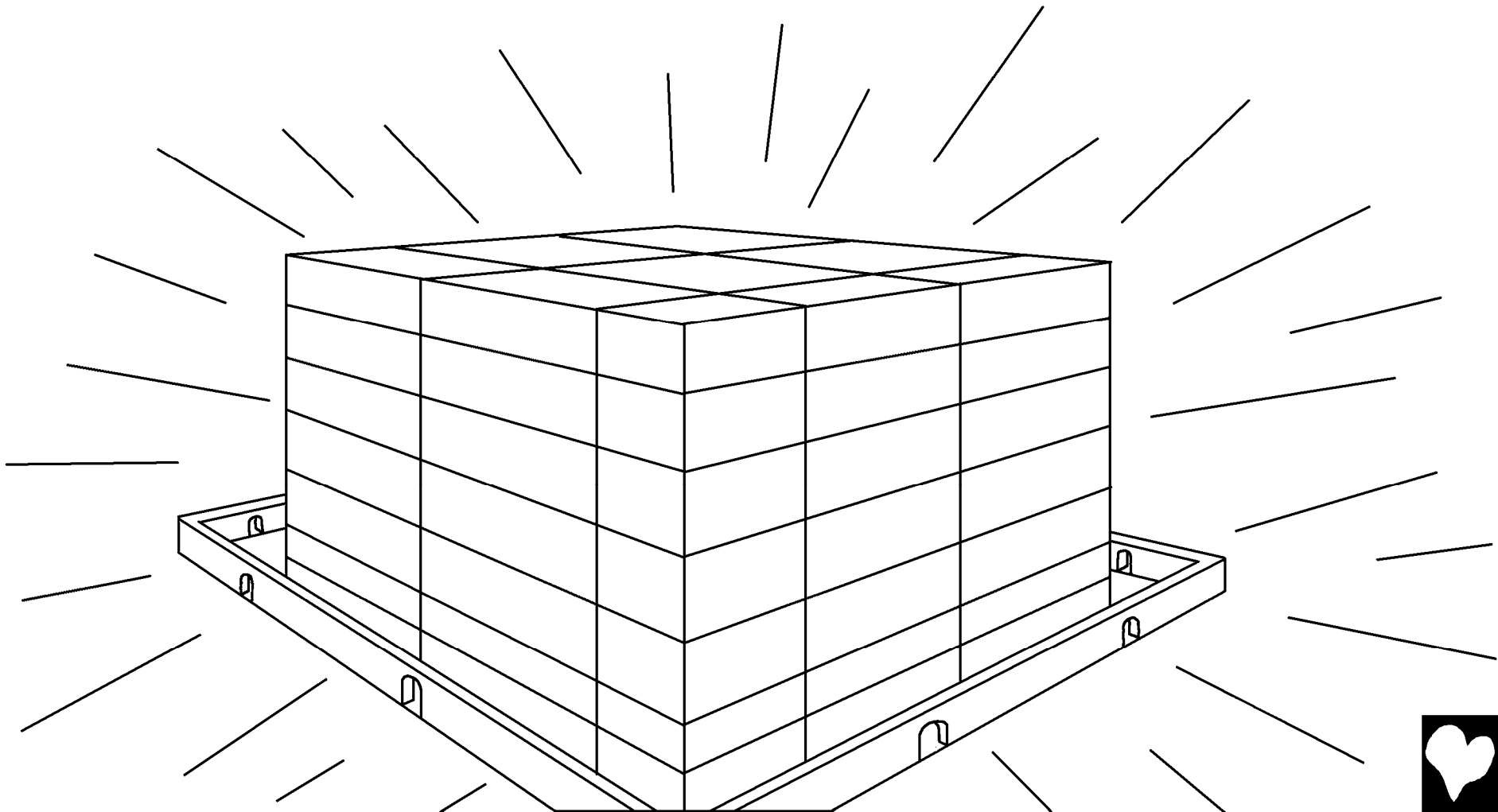

Natideh tob̃iᅇᅇiᅇal o
tosa asike eᅇis ei boᅇ
ideh. Nəvanuan ideh
togol nəsa aGot
tomətahun buni o
tolibliboᅇ, asike eᅇis ei
boᅇ ideh. Wake alat,
aGot totos gat
nahəsalito len
nalob̃ulat seTuhsipsip
hən nəmauran, galito
ᅇai dereh leᅇis len
naᅇiltivile enan.



“Dereh tigar kuv namətarur
þisi dan namətalito. Asike
ikad nəmatan am; asike
ikad nalolosaan o nətaŋan o
napəŋasan am. Husur natit
gail ta ño, loməkaskas tia.”



Səkad natideh aGot tomətahuni o toke tipansem len
nañiltivile enan. Nañiltihai bətbətah siGot mai
seTuhsipsip dereh tipat ei, ale naslev san gail lotovi
vanuan san gail, dereh lilotu həni. Dereh leris nəhon,
ale na-tos-gati-an hən
nahəsan tipat len
nabunəholito.



Ale noris alat lotomat, nəvanuan totibau mai nəvanuan naut kəmas gail. Nətas idam̃ hən alat lotomat lan, lumakuv dani; nəmatan mai naut nəmatan arudam̃ hən alat lotomat lumakuv dan gəlaru. Galit p̃isi loil a m̃o len nabiltihai bətbətah. Anjel gail losəjav hən nalobulat gail. Losəjav hən nalobulat togon, nalobulat hən nəmauran.

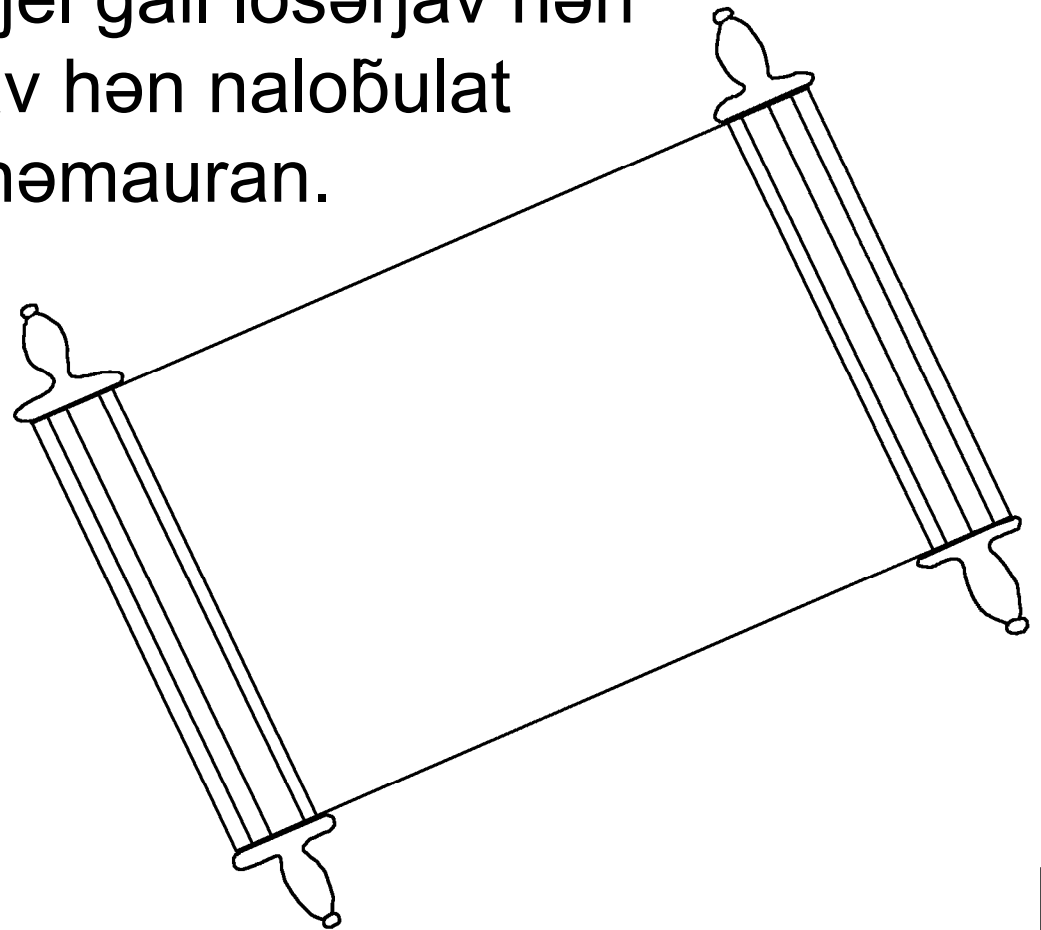

Ale aGot ikot hən nəvanuan ãisi lotomat. Epəpehun navoian lotogole, dan nəsaan lotogole, inor hən nəsa gai totos gati tia len naloʙulat galenan. Ale avan ideh, na-tos-gati-an hən nahəsan asike ʙipat len naloʙulat hən nəmauran, lubar hən nəvanuan enan len nametduŋduŋ nəhab.

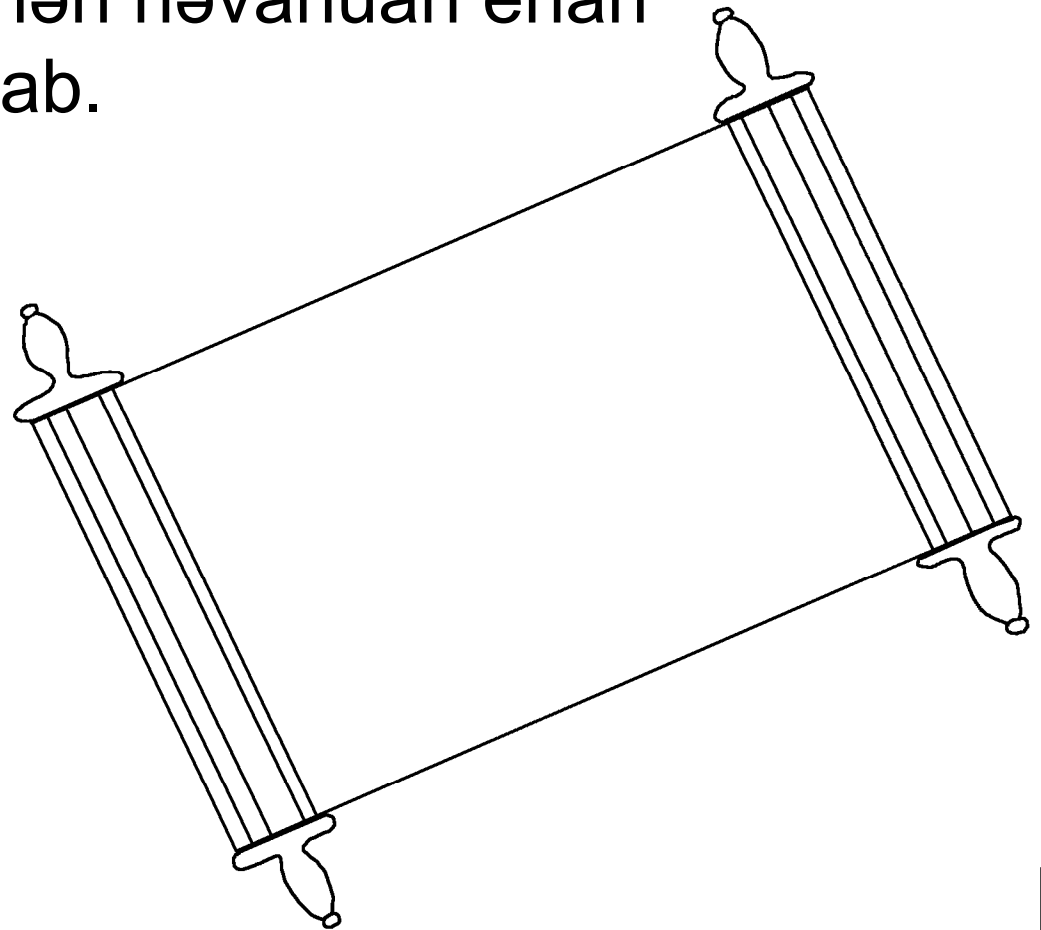

ANunun aGot mai navensus tovi asoan aTuhsipsip,
aruke, “Yesu gegəmai!” Ale avan ideh tosəsəlon
səhoti tike, “Yesu gegəmai!” Avan ideh tomaduh
tegəmai. Avan ideh toləḡoni, temun kəmas hən nəwai
hən nəmauran, naṽurian han toḡuer.

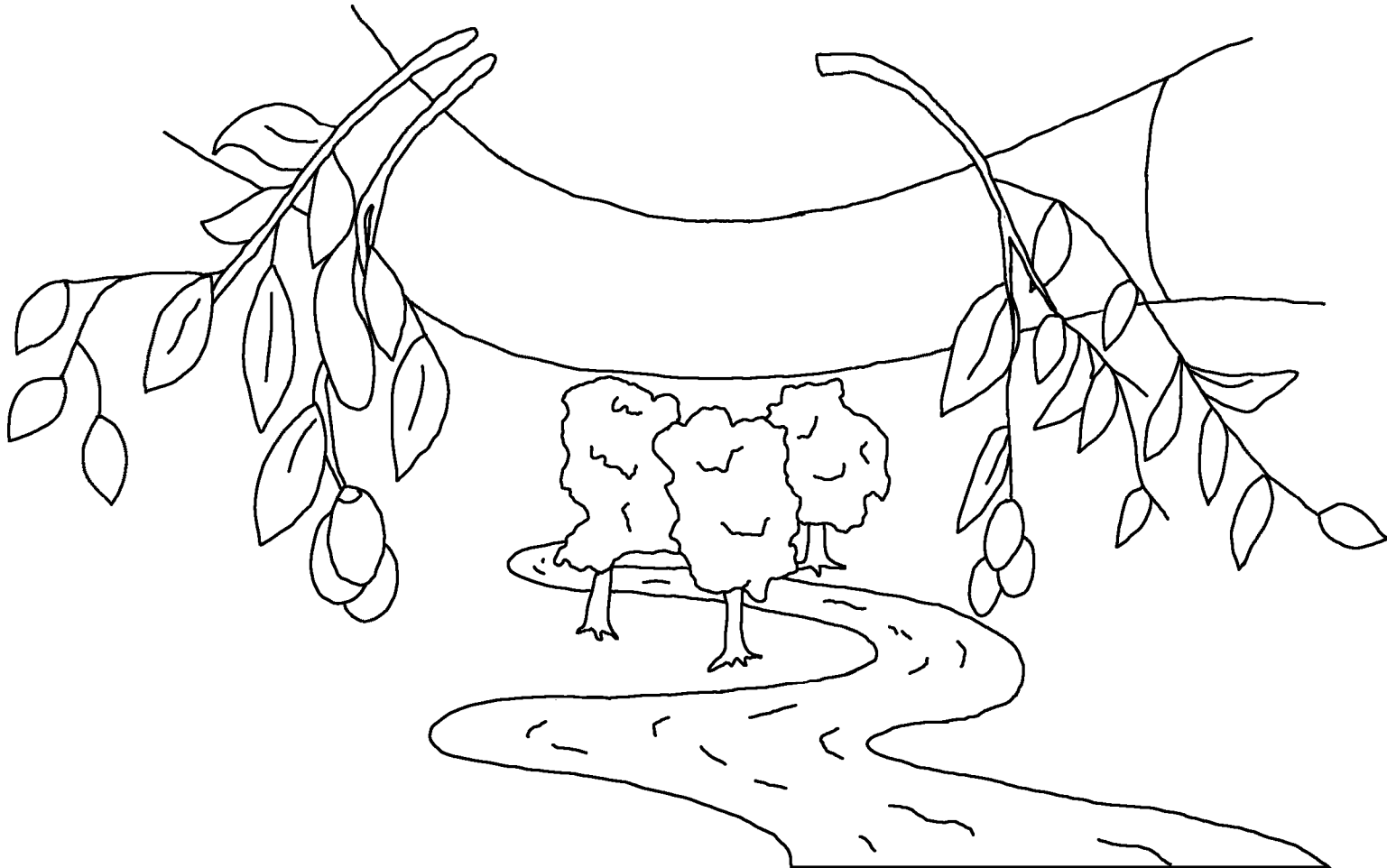

Bathut aGot eləmas bun navile a pan
maiegai ke: eviol hən aNatun tosua
səḅon hən avan ideh ḅeriḅ nəlon
ḅidaḅ lan, asike, asike imasig be
dereh tikad nəmauran
vi sutuai.



Rom 3:23

husur nəvanuan þisi lugol nəsaan, ɲa lutoh a tut, a tut masuĩ dan aGot, ləsanor kasi hən ləb̃ibar nəyalyalan san.

Rom 6:23

Husur naþurþuran hən nəsaan evi nəmatan, avil len aKristo aYesu, aMasta sidato, na-viol-kəmas-an siGot evi nəmauran vi sutuai.

Nalpru gail 9:27

Ale gidat dattovi vanuan, aGot eriɲ nəboɲ tonor hən gidat ṽisusua datb̃imat. Len nəboɲ enan dereh dateil len nəhon aGot len nakotan san.



Efesus 2:8,9

Ale igol imasil maiegai: Len navoian aGot toviol kēmas hēni, ilav kuv gamito dan nēsaan samito nēboŋ mēttoriŋ nēlomit len aYesu. Gamit mētsagol natideh hēn mēḃimakuv, evi naviolan siGot. Datodēdas datḃigol natideh hēn datḃikad nē-lav-kuvi-an dan nēsaan sidato. Imaienan hēn asike datḃelēboi datḃipatpat gidat mēhat lan.

Rom 10:9,10

Nasoruan imaiegai ke: Gēḃikel koti len nabuŋom̃ ke, aYesu evi Masta, mai gēḃedēlomi len nēlom̃ ke, aGot igol aYesu ile mēhat dan nēmatan, dereh aGot tilav kuv gaiug dan nēsaan sam̃. Husur len nadēlomian enan dattokade len nēlodato, aGot eriŋi ke datunor len nēhon. Ale len na-kel-koti-an enan dattokele len nabuŋodato, aGot ilav kuv gidat dan nēsaan sidato.



Jon 3:16,17

“Bathut aGot eləmas bun navile a pan maiegai ke: eviol hən aNatun tosua səḅon hən avan ideh ḅeriḅ nəlon ḅidaḅ lan, asike, asike imasig be dereh tikad nəmauran vi sutuai. Husur aGot sasəvat aNatun vi lan navile a pan hən ḅeriḅ ke lipanis sil nəsaan salito, be hən ke, len aNatun, aGot ḅilav kuv galit dan nəsaan salito.

1 Jon 5:11-13

Na-kel-koti-an imaiegai ke: aGot eviol hən nəmauran vi sutuai mai gidat tia ale nəkadun nəmauran enan evi aNatun ulumān. Alat lotokad aNatun aGot len nəlolito, lukad nəmauran enan; ale alat ləsəkad aNatun ulumān aGot len nəlolito, lumabe? Ləsəkad nəmauran enan. Nutos natgalenan van hən gamit məttoriḅ nəlomitō len nahəsan aNatun aGot hən məḅeləboii ke məttokad nəmauran vi sutuai.



Jon 14; 2 Korint 5; Na-kei-vəhoti-an 4, 21, 22

Storyline by: Edward D. Hughes

Illustrated by: Lazarus
and Alastair Paterson

Adapted by: Sarah S.

Vanuatu NT (klv) © 2013, Wycliffe Bible Translators, Inc.
All rights reserved.

<https://live.bible.is/bible/KLVWBT/MAT/1>

©2026 Bible for Children, Inc.

www.M1914.org

www.bibleforchildren.org

