

www.BibleForChildren.org



Juan 14



Yebti Jesukwe nieba mda: Kukwe yebtä mun ñan
rekwetaka ja jiebti, akwa munkwe tödeka Ngöböbti
amne munkwe tödeka tibti arato, ñobtä ñan angwane ti
Rün tikwe, kánti kä tärä kabre nünankrä. Kä ñakare
kore, ne ngwane tikwe niedre munye, akwa kä tärä
amne ti bike niken
kä ükete biare
munkrä.

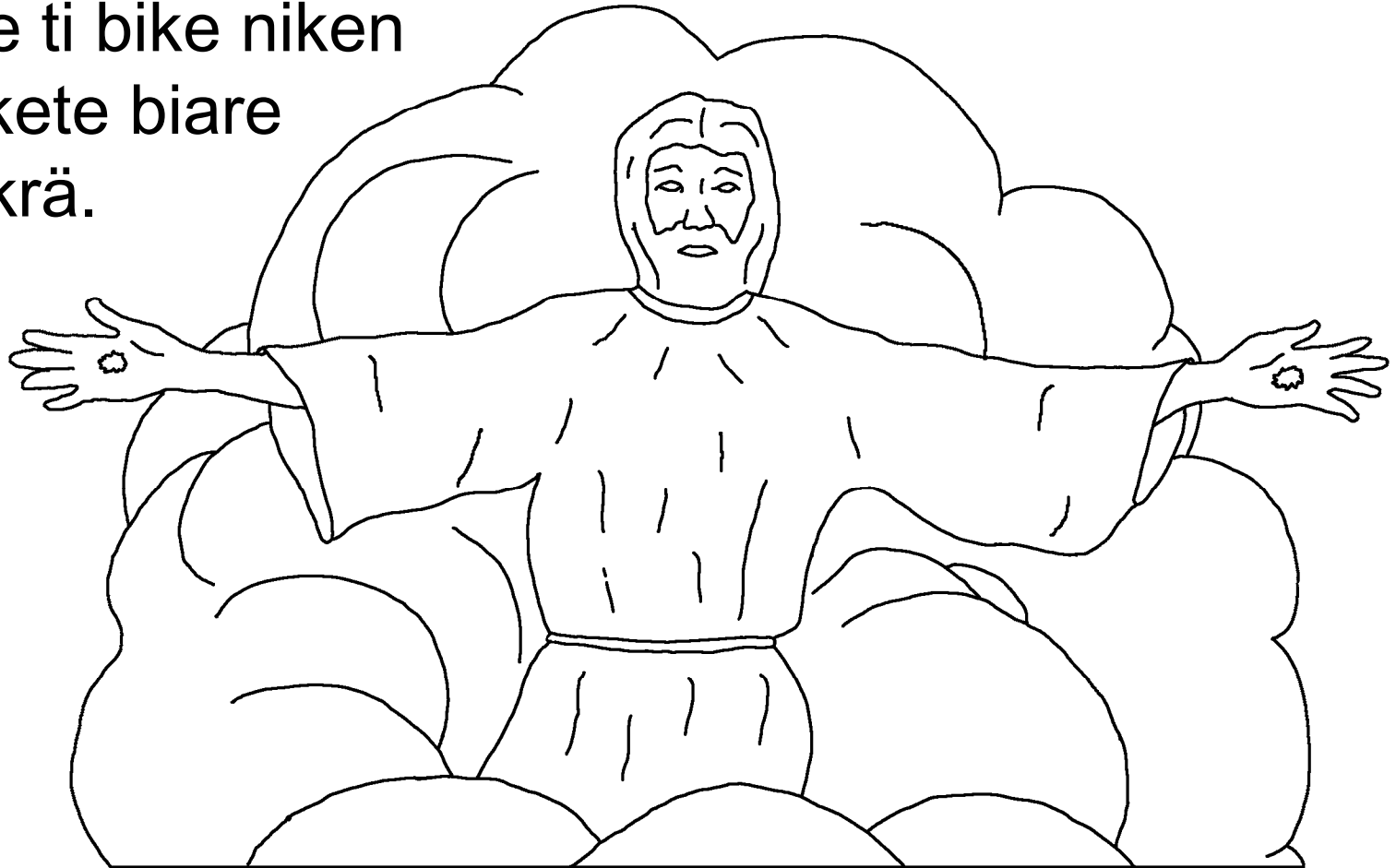

Ye erere ti näinta kä ükete munkrä, yebti ti jatadita
mun tuenta, kä näin mun ngwena jabe angwane, ti tädi
ti Rün kanti, ye kanti mun tädi ketetibe tibe, abkokäre ti
näin mun ngwena.



Ti abko Juan. Jesu käfti ti ne mun mräkä munkwe
amne, munta ja tare nike tödekabtä Jesubti,
ye kwrere tita ja tare nike arato. Erere

arato, Ngöböta gobrane
munbti, ye kwrere tä

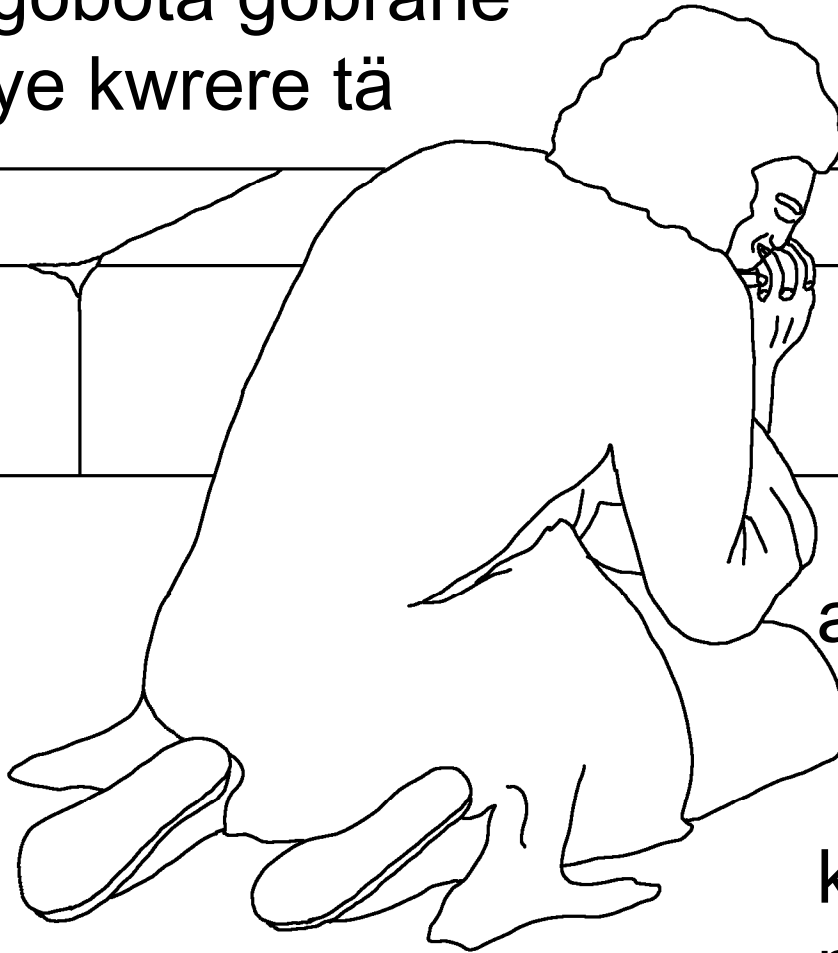

gobrane tibti arato
amne, munta nünenkä
dite jabtä tödekakäre
janknu Jesubti, ye
kwrere jire tita
nüne arato.



Ye abko, Ngöbö Kukwei kuin metre ti nämane
dirire amne kukwe kuin Jesubtä ti nämane
niere, dokwäre ti kitaba ngite, aise te ti

näma ngite kä butu
kädianta Patmos ye kanti.



Ye btäräbe Ngöbö Üai rükaba täte jökrä tibtä angwane,
kürä gobrankrä, yebti ni näma täkänintbe iti gobrane
kä käinbti, btä ti okwä rababa.

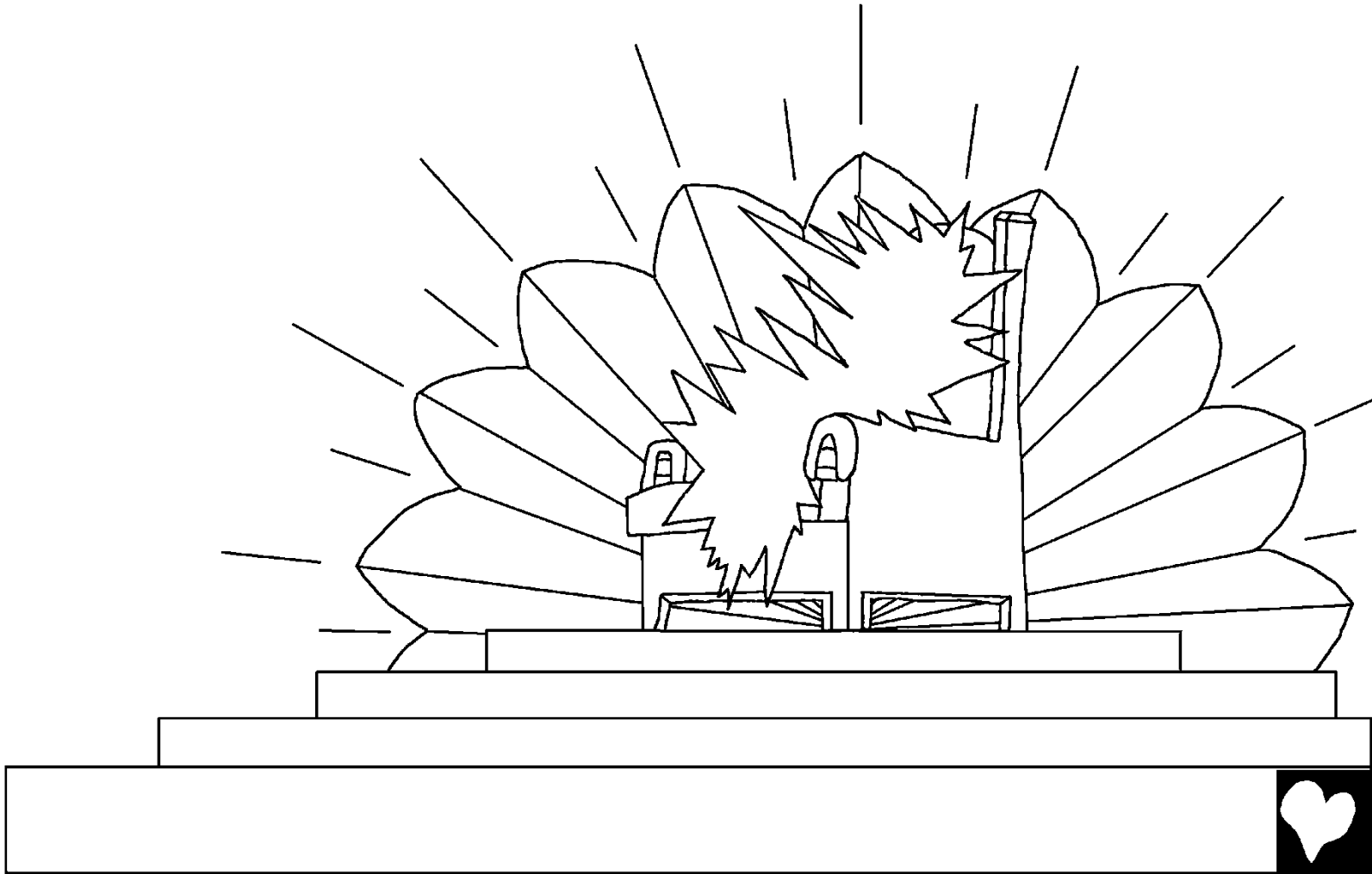

Yehti jändrän jökrä dätebare Ngöbökwé tá nüne kä
känbti, kä temenbtä, dobo täni amne mrente abko
kukwei rababa ruen krörö tie arato:

¡Ngöböta tákänintbe gobrane
küräbti amne Jesu Kordero
kwrere, niaratre nibu ye aibe raba
demainbare amne raba mikani
ütiäte kri!

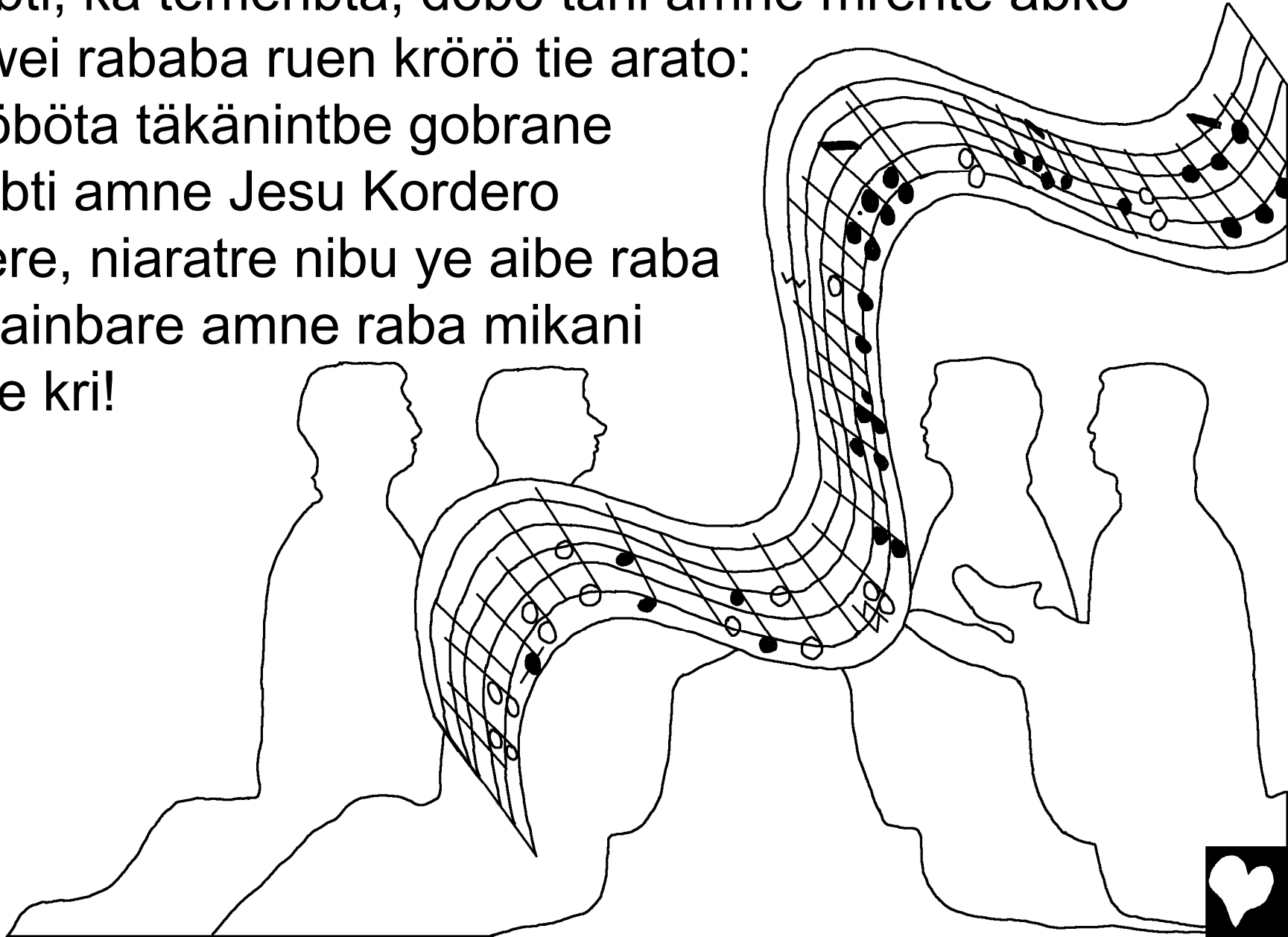

¡Erere arato, raba käikitaninkä
amne raba ja di bkäne kri
kärekäre! abko jändrän jökrä
rababa niere kore.

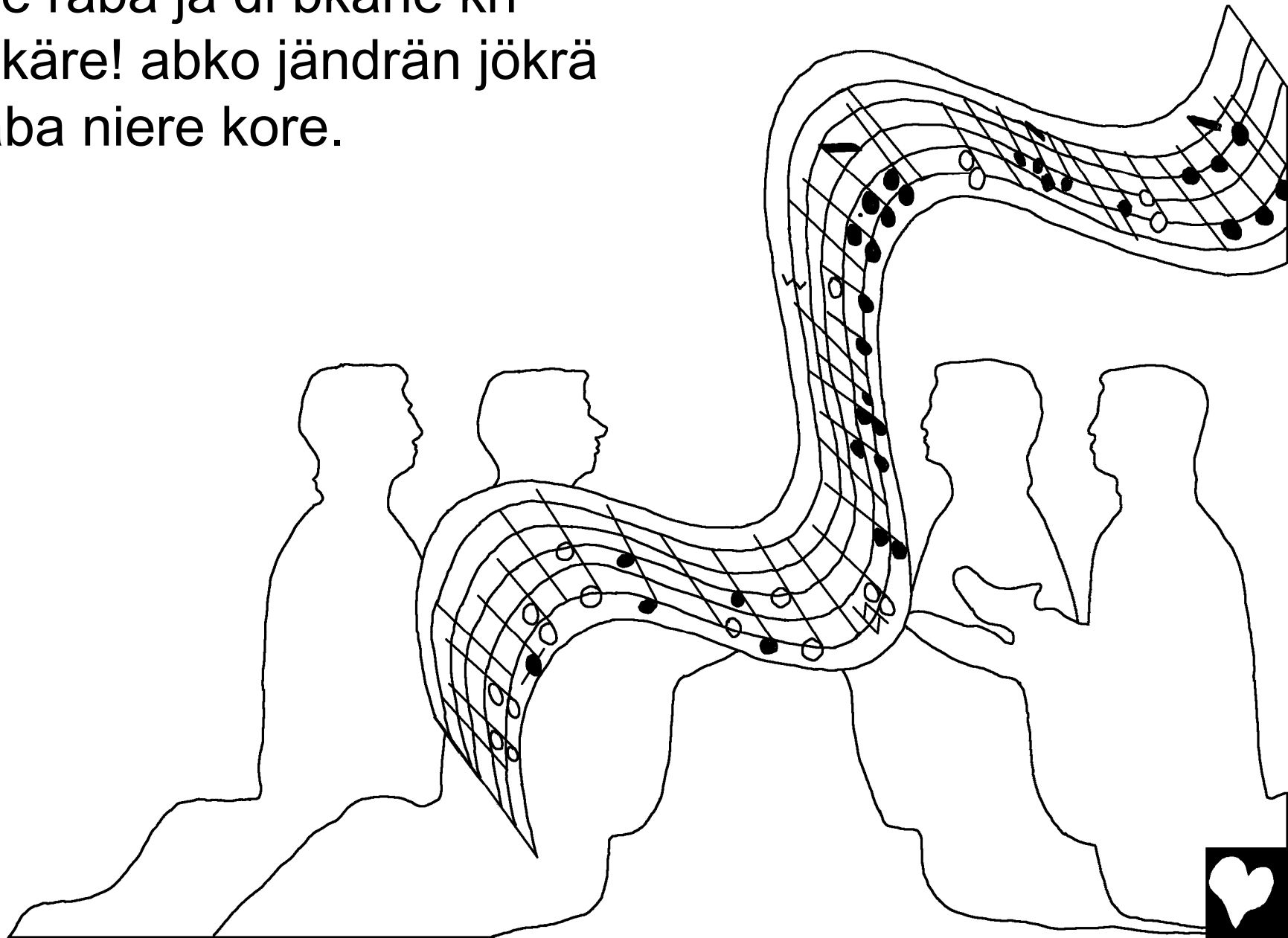

Yebti juta Jerusalén btin kuin deme näma Ngöbö kánti
kä käinbti abko jataba timonkwäre tikwe tuaba bäsi
meri tä ja ükaninte kuin bä nuäre brare ngäbti ja
mikakäre gure ben, ye kwrere jire juta ye rababa tuen
tie.

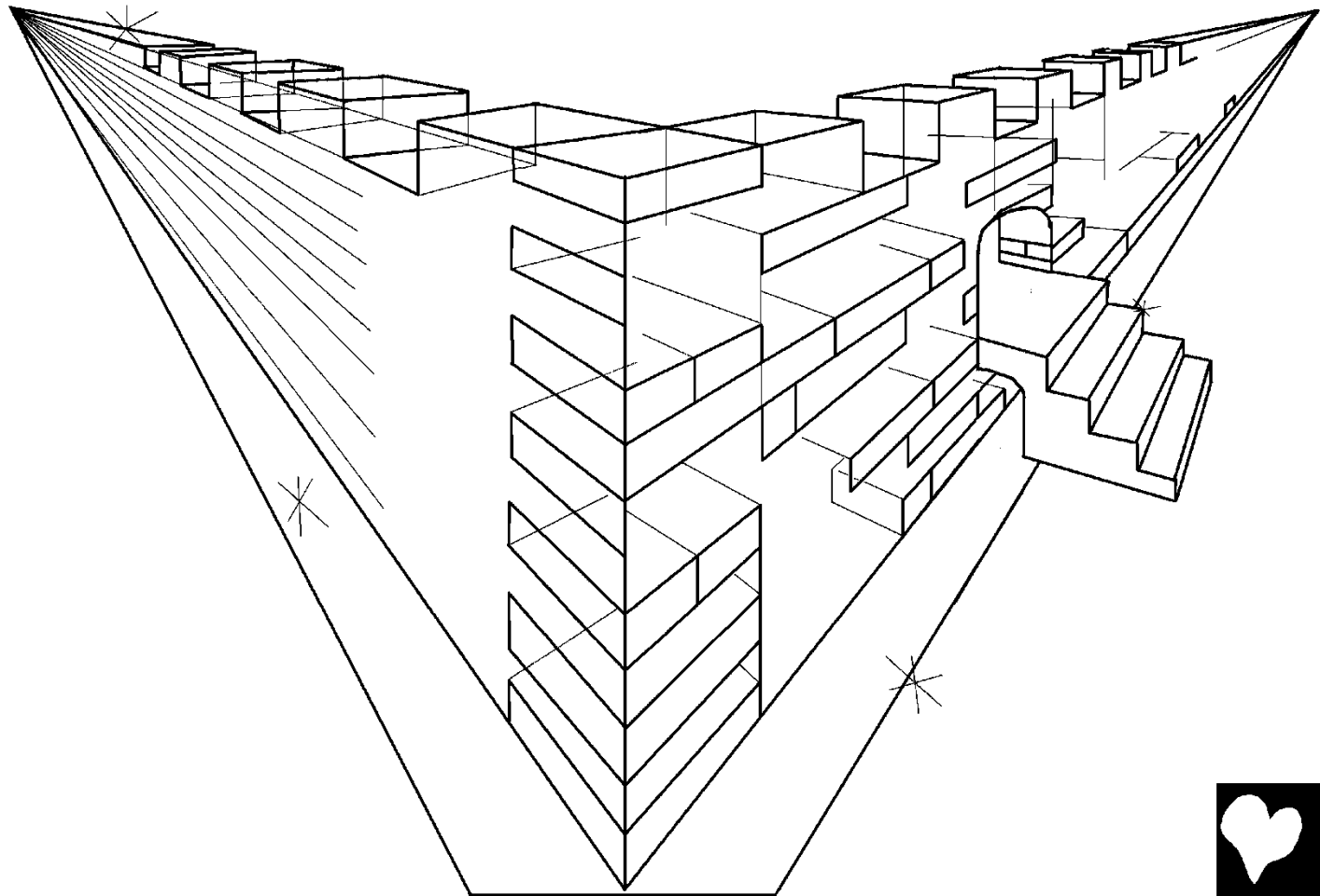

Angwane btäräbe kürä gobrankrä Ngöbökwé tuaba tikwe, ye kánti ni kukwei jaraba kri tie, kä rababa niere krörö: Mtare Ngöböta nüne ni jen kwe ben juta btin nete. Ngöbökwé nünandi bentre amne niaratre rabadi juta jen Ngöbökwé, aise te Ngöbö ara jire tädi bentre Ngöbö jen kwetre kwrere.

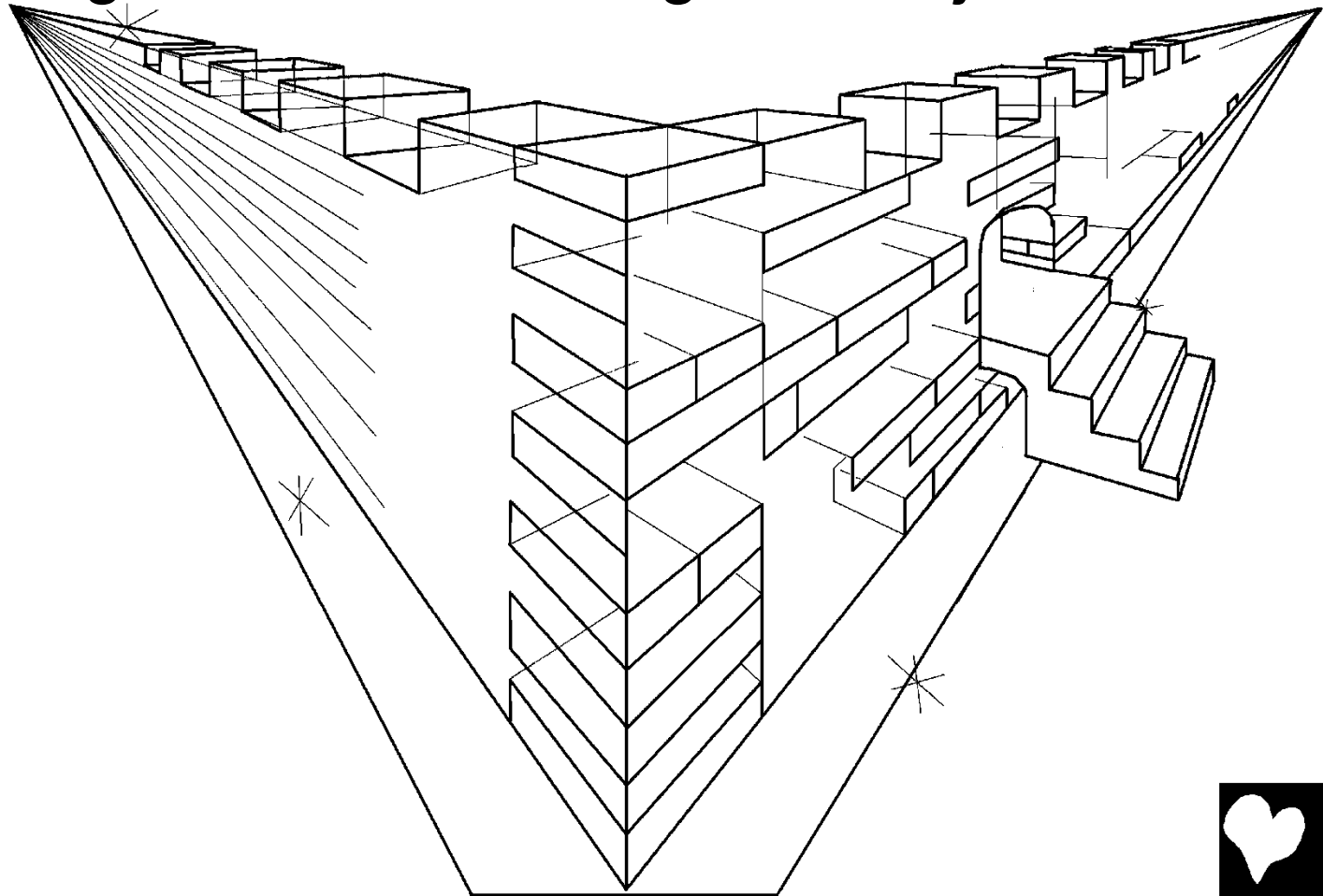

Yehti ñö kri kuin dirare angelekwe mikaba tuare tie. Ñö ye abko ni mikakrä nüne kärekäre amne ñö ye abko kuin merebe jä cristal bä merebe ye kwrere. Erere arato, kürä gobrankrä Ngöbökwé amne kürä gobrankrä ni Kordero kwrere kwe, ye kánti ñö ye nämá neen.



Erere arato, ñänä amne sö trä rabadre juta yete abko ñakare ütiäte, ñobtä ñan angwane Ngöbö trä kuin bä nuäre ye abko tädi juta yete amne ni Kordero kwrere abko tä ñotrare yete arato.

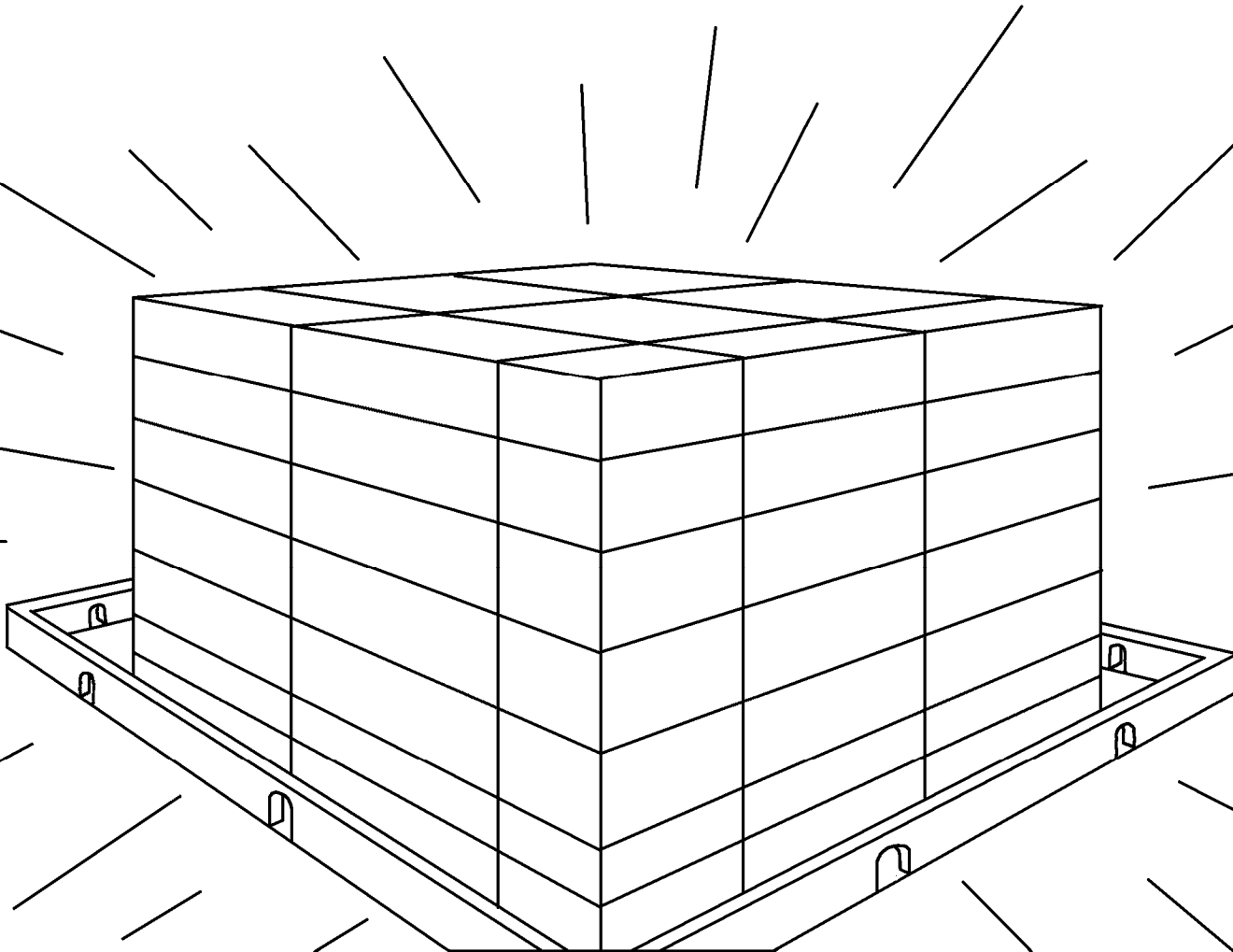

Akwa jäändrån kämekäme ñan rikadi jire chi nebe juta yete amne, ni diän diän amne ni ni ngökaka ñan rikadi jire chi yete arato; akwa nire nire käkwe nünandre kärekäre Ngöböbe abko käta tikani tärä ni Kordero kwrere yebtä, ni ye aibe abko rikadi nüne juta yete abko angelekwe mikani tuare tie.



Angwane Ngöbökwe niaratre
okwä ñöi sökadite jökrä ietre
amne ni ñan krütadre jire iti mda
amne ñan ja müaidre jire chi mda
amne ñan ja müaidre ja tare
nikabtä, ñobtä ñan angwane
kukwe nämane ükaninte ño
känekäne, erere nikanina jökrä ta.



Mdakäre abko, juta Jerusalén btin yete abko jäändrän
btä ngürün mikani Ngöbökwe abko ñan rabadi jire chi.
Angwane kürä gobrankrä Ngöbökwe amne kürä
gobrankrä ni Kordero kwrerekwe abko tädi juta yete,
aisete nitre sribikä
kwekwe abko erere
käkwe niaratre
käikitadikä
kärekäre.



Angwane niaratre jökrä käkwe ja tuadi gwärere
Ngöböbe, kä näin niaratre kä ngwena tikani ja okobtä,
niaratre abko ni jen Ngöbökwé bä mikakrä.



Angwane nitre müre neketani mrente, ye erere
nükaninta nire jökrä. Erere arato, ni müre ketaniketani
abko üai nämane kä nakebtä, ye erere nükaninta nire
jökrä arato, aiseite nitre ütiäte krikri ya, o bobre bobre
ya, krütanikrütani abko näma nünaninkä
jökrä kürä gobrankrä Ngöbökwé ye
ngwärekre, btä ti okwä rababa.

Ye btäräbe tärä
metateba keteti.

Erere arato, tärä ni
nünanka kärekäre
Ngöböbe mikakrä gare
abko metateba arato.

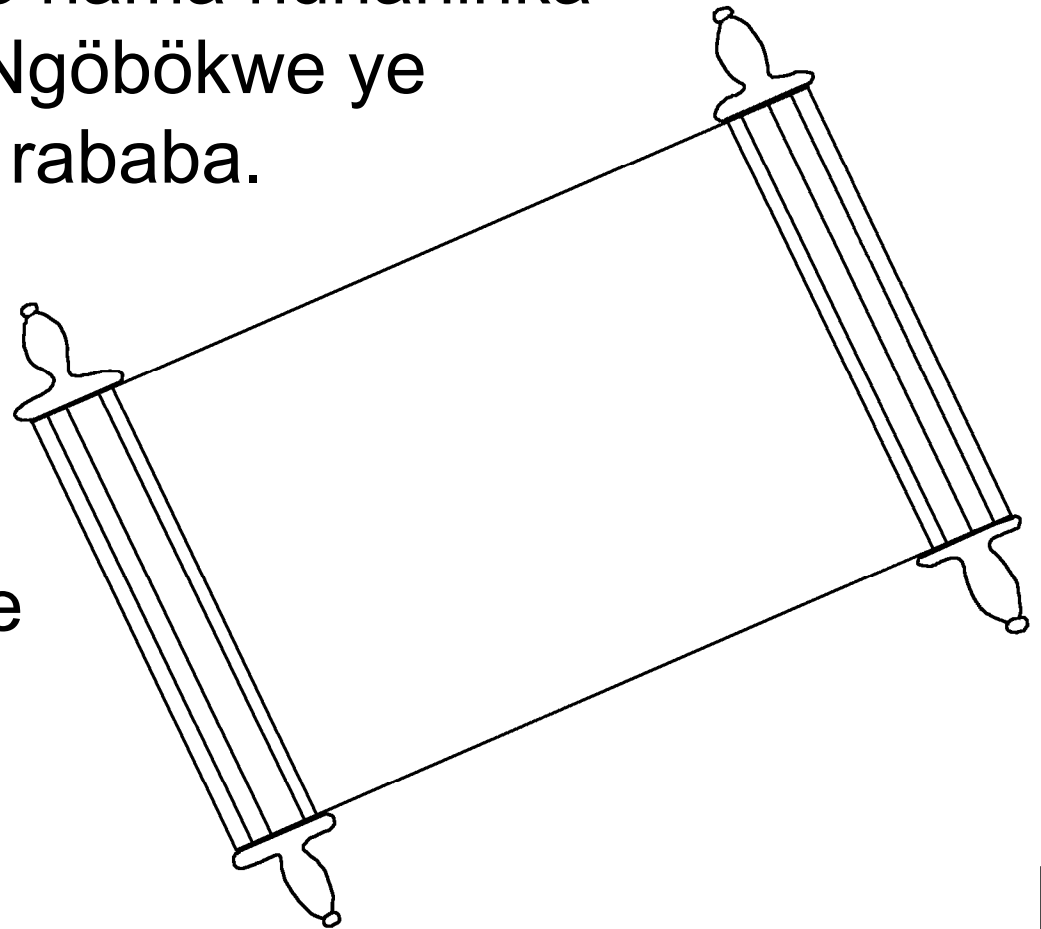

Angwane ni itire itire ngämi krüte, känenkri dre dre
nuenbare kwetre, ye erere btä Ngöbökwé kukwe
ükateba kräke, aise te ni itire itire käkwe dre dre
nuenbare näma tikani täräbtä, ye erere kukwe ükateba
kräke Ngöbökwé. Tärä ni nünanka
kärekäre Ngöböbe mikakrä gare,
tärä ye btä nire nire kä kwani
ñakare, ye erere kitani
jökrä ñukwä jutrate
ja tare nikakäre
kärekäre.

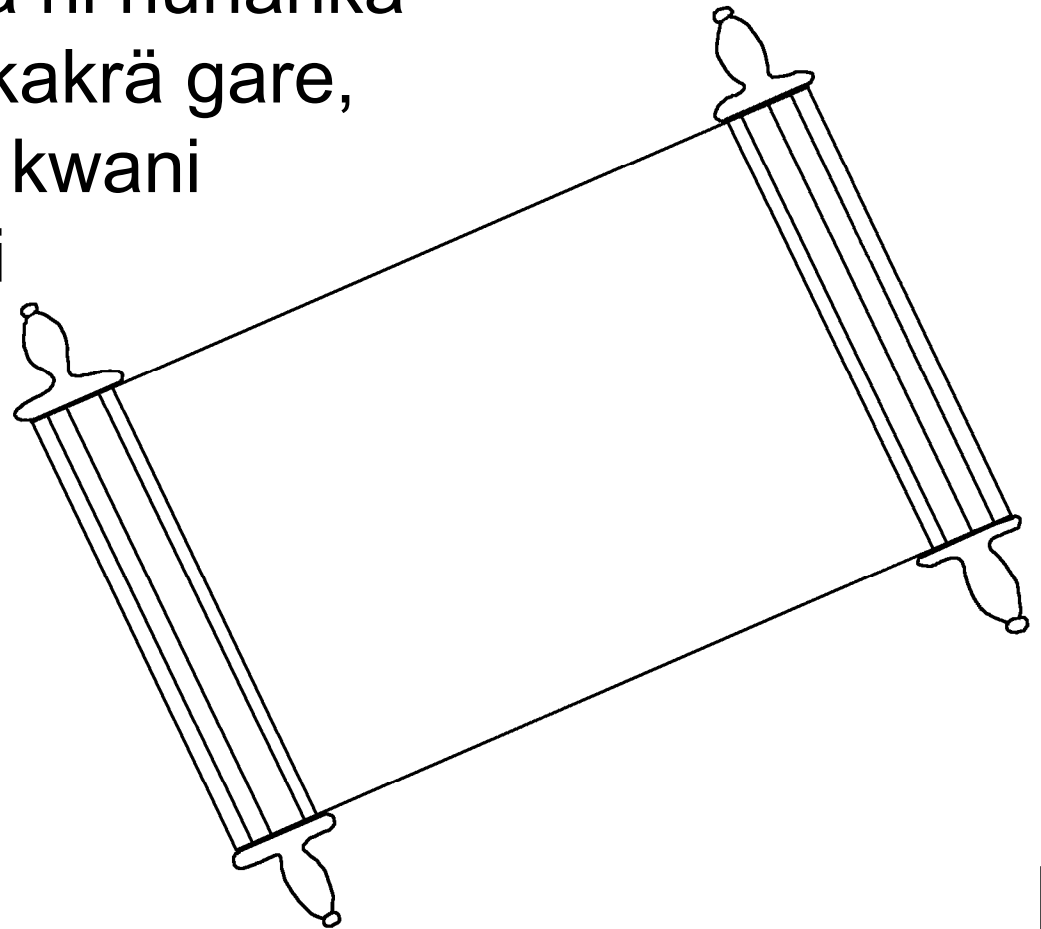

Ye abko, Ngöbö Üai Deme amne ni Kordero kwrere
nän muko käta ;Jakwe! niere Jesuye amne, nire nire
tä ti kukwei nuen käkwe ;Jakwe! nie Jesuye arato.



Mdakäre abko, nire nire ie tomna abko tö tomna
ñain nünakäre kärekäre, ye abko jata Jesuye,
käkwe ñö ni mikakrä nüne kärekäre ye ña ngwarbe
tomnane.



Ye kwrere ni Kä
Nebtä Ngobo rabadi
kaninkä käin, ñobtä ñan angwane Ngöbö ara
käkwe ni jökrä tarebare kri krübäte, käkwe ja
Odei itibe biani müre ketadre Kräke, ni jökrä
käkwe tödekadre Ngöbö Odei yebti angwane
angwane, ñan rabadre ganinte kärekäre
Ngöbö okwä bäre mento, akwa
nünandre kärekäre kwe Ngöböbe,
abkokäre Ngöbökwé
juani,



Romanos 3:23

ñobtä ñan angwane ni jökrä kätä ja mike ngite Ngöbö rüere, abtä Ngöböta kukwe nuemna nie, ye abko ni jökrä ñan tä mike täte metre jire chi. Ye aise te ni ñakare jire iti abko metre Ngöbö kwrere.

Romanos 6:23

Akwa kukwe kämekäme nuenta nikwe abko ütiäre nita krüte amne nita mente kärekäre Ngöböye, akwa ja moto kuinbti Ngöböta ni mike nüne kärekäre jabe ni Dänkien Kristo Jesu köböire, ye abko tä nuene ngwarbe ni kräke amne ñan tä ütiä kärere nie.



Hebreos 9:27

Ye abko, ni jökrä krütadre batibe abko ükaninte kore Ngöbökwe nikä, abti kritobo tä kukwe ükete, ye kwrere Ngöbökwe kukwe ükadite nikä.

Efesios 2:8,9

ñobtä ñan angwane Ngöbökwe ja moto mikani kuin munkrä käkwe mun dianintari, munkwe tödekani Jesubti angwane. Ye abko ñan jändrän kuin nuenbare munkwe abko ütiä nükani kore munye, akwa Ngöbö ara jire käkwe mun dianintari ngwarbe ja moto kuinbti. Mdakäre abko, ñan munkwe sribi kuin nuenbare au jakrä abko ütiäre mun namani dianintari, ye abko ni ñakare jire iti rabadre bike kri, abkokäre Ngöbökwe kukwe mikanintbe kore,



Romanos 10:9,10

Kukwe mun diantarikrä abko tä ja ken munbe, ñobtä ñan angwane Jesu abko ma Dänkien makwe niedre ja kada jenbti amne Ngöbökwe Jesu mikaninta nire, yebti makwe tödekadre amne makwe mikadre era ja töibti angwane, ma rabadi dianintari. Ye abko, Jesu mikata era ja töibti amne tödekata bti, yebtä ni ngite ñakare mda abko Ngöböta niere nibtä amne, Jesukristo abko ni Dänkien nita niere ja kada jenbti, ye ngwane nita nebe dianintari.



Juan 3:16,17

Ye kwrere ni Kä Nebtä Ngobo rabadi kaninkä käin, ñobtä ñan angwane Ngöbö ara käkwe ni jökrä tarebare kri krübäte, käkwe ja Odei itibe biani müre ketadre Kräke, ni jökrä käkwe tödekadre Ngöbö Odei yebti angwane, ñan rabadre ganinte kärekäre Ngöbö okwä bäre mento, akwa nünandre kärekäre kwe Ngöböbe, abkokäre Ngöbökwé juani, ñobtä ñan angwane ñan Ngöbökwé ja Odei juani ni kukwe kämekäme nuenkä Ngöbö rüere mikakäre ja tare nike, akwa niara köböire rabadre dianintari, abkokäre juani kwe.



1 Juan 5:11-13

Kukwe era metre niebare Ngöbökwe niara Odeibtä abko krörö: Ngöböta ni mike nüne kärekäre niara Odei köböire. Ye aise, nire nire tä tödeke Ngöbö Odei Jesukristobti, ni ye abko rabi nüne kärekäre Ngöböbe, akwa nire nire ñan tä tödeke Ngöbö Odei Jesukristobti, ye käkwe ñan nünandre kärekäre Ngöböbe. Mdakäre abko ti mräkätre, munta Ngöbö Odei mike era jae, kätä tödeke bti, ye köböire mun rabi nüne kärekäre Ngöböbe abko rabi gare metre munye, abkokäre tita tärä ne tike munye.



Juan 14; 2 Corintios 5; Apocalipsis 4, 21, 22

Storyline by: Edward D. Hughes

Illustrated by: Lazarus
and Alastair Paterson

Adapted by: Sarah S.

Ngäbere NT (gym) © 2004, Wycliffe Bible Translators, Inc.
All rights reserved.

<https://live.bible.is/bible/GYMWBT/MAT/1>

©2026 Bible for Children, Inc.

www.M1914.org

www.bibleforchildren.org

