

[www.BibleForChildren.org](http://www.BibleForChildren.org)



San Juan 14



Néeseté Jesús íimaca walí wía yéewáidacaléca:  
"Picácué cáalu pía. Manuícué píináidaca piwàwawa  
Dios iwali, nùwali nacái. Núaniri Dios icapèe iyéerica  
chènuniré idèniaca imàdàanáwa madécaná wenàiwica  
iyacatáipiná. Canácaalí iyéeri nérétá, yá càmitacué  
nucàlida pirítáni."

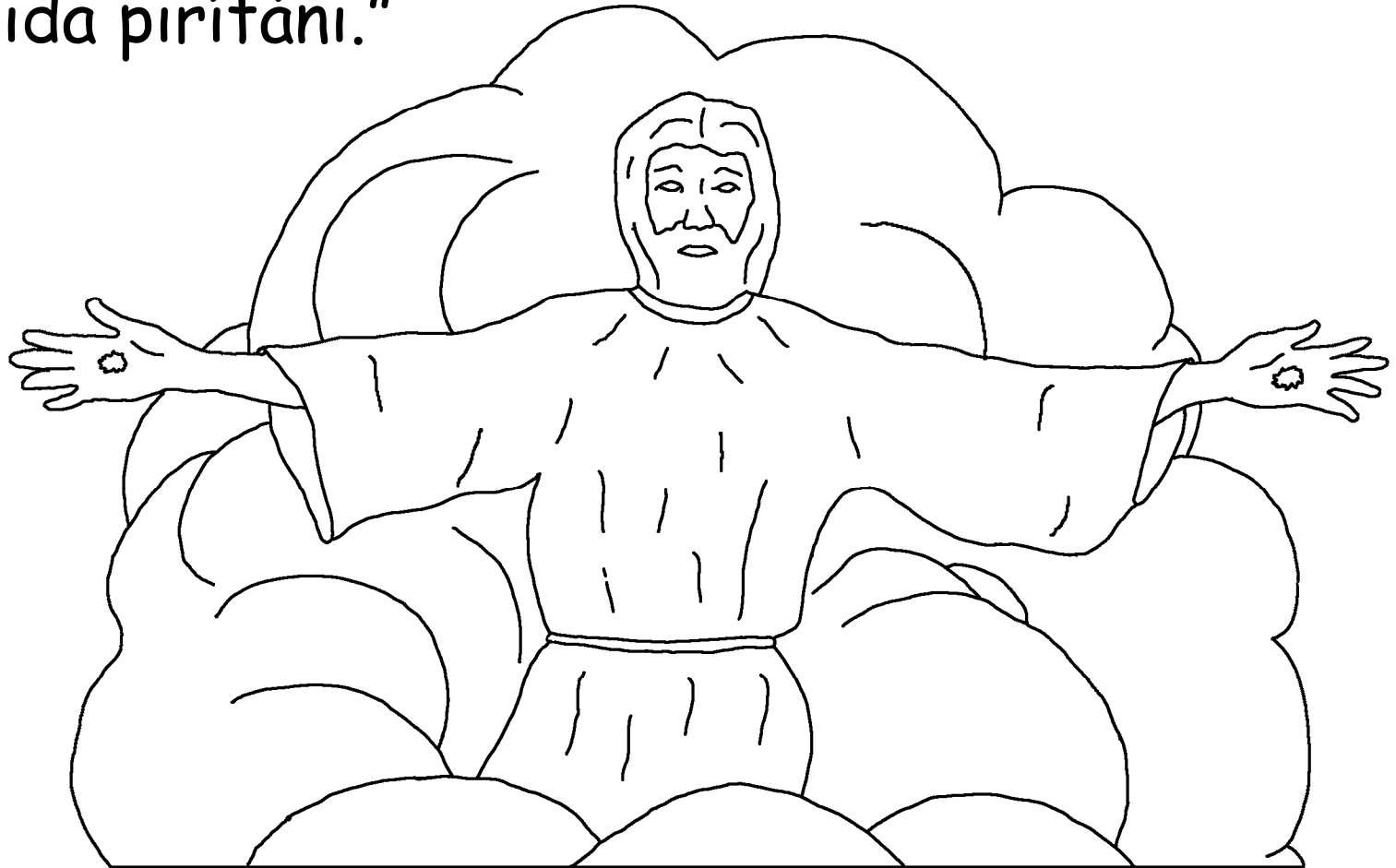

"Yá nùacawéera nuchùnìacaténácué pìyacatáipiná.  
Nudécanáamicué nùacawa píicha, yá nuchùnìacuéca  
nacái pìyacatáipiná, yásí nuèpùacawa néese àniwa, yá  
nutécué pía núapichawa, yéewacaténácué pìyapináca  
núapicha aléera nùyacataléca."

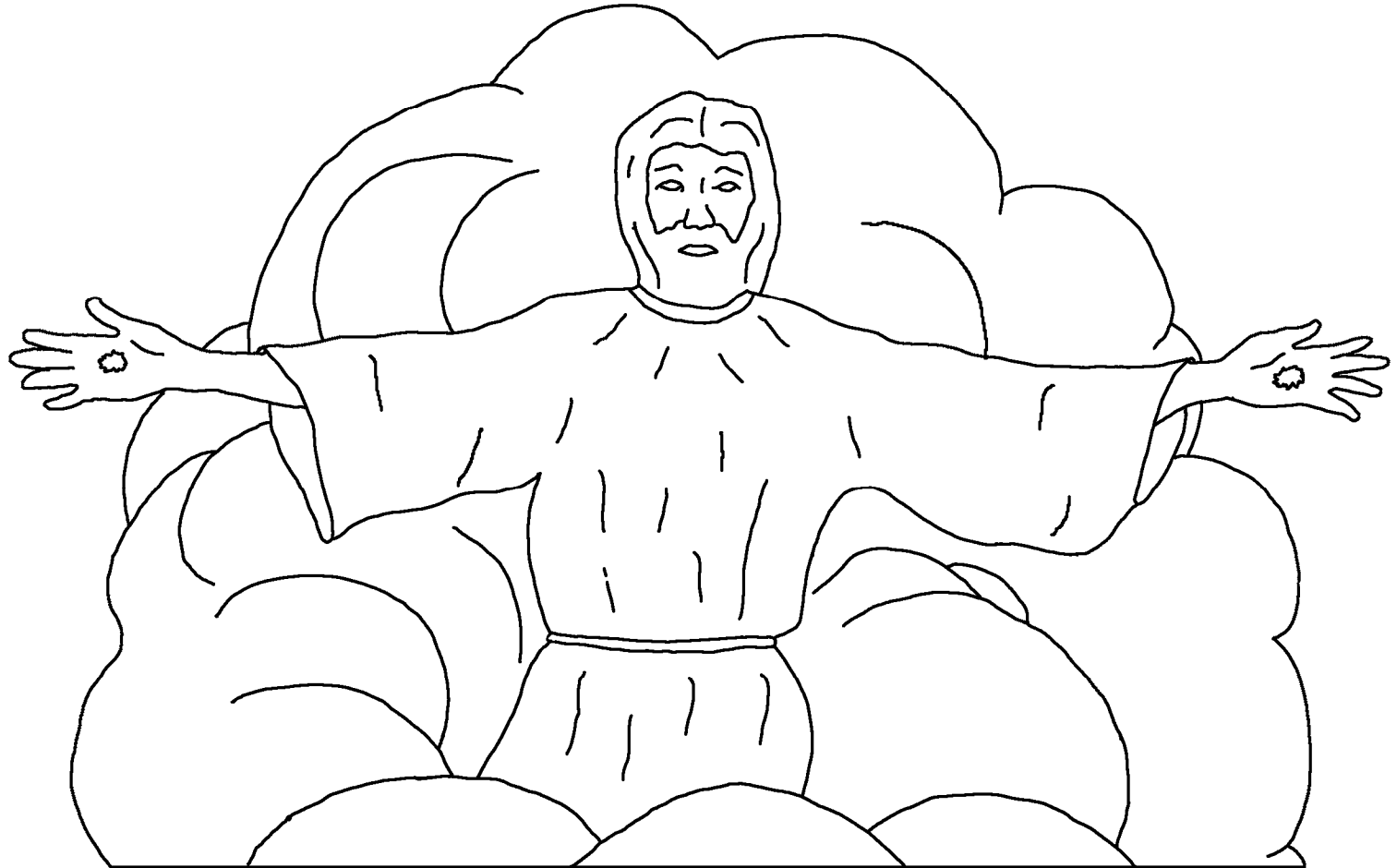

Núa Juan, péenásàiricué, nùuwichàacawa  
píapichacué Jesús irípiná weebáidacáiná  
itàacái. Weebáidaca itàacái, íná

wacùapiná macáita  
Jesús yáapichawa.



Abédanamata nacái wáiwitáise Jesús yáapicha  
wàidenìacaténá wàuwichàanáwa matuíbanáiri  
iyú. Yáté presocaté núa Patmos yàasu

iwàwata íinata nucàlidacáináté  
Dios itàacái áibanái irí,



nucàlidacáináté  
nacái Jesús  
iináwaná iwali.



Aquialénamata Espíritu Santo icùaca nuíwitaíse  
manuísíwata, péemiacué cayába, Espíritu Santo  
imàacaca nuicáca cayábéeri yàalubáisi  
ibàluèricawa chènunibàa. Nuicáca  
abéeri yáawinéericawa  
yàalubáisi íinata  
icùacaténá macáita.

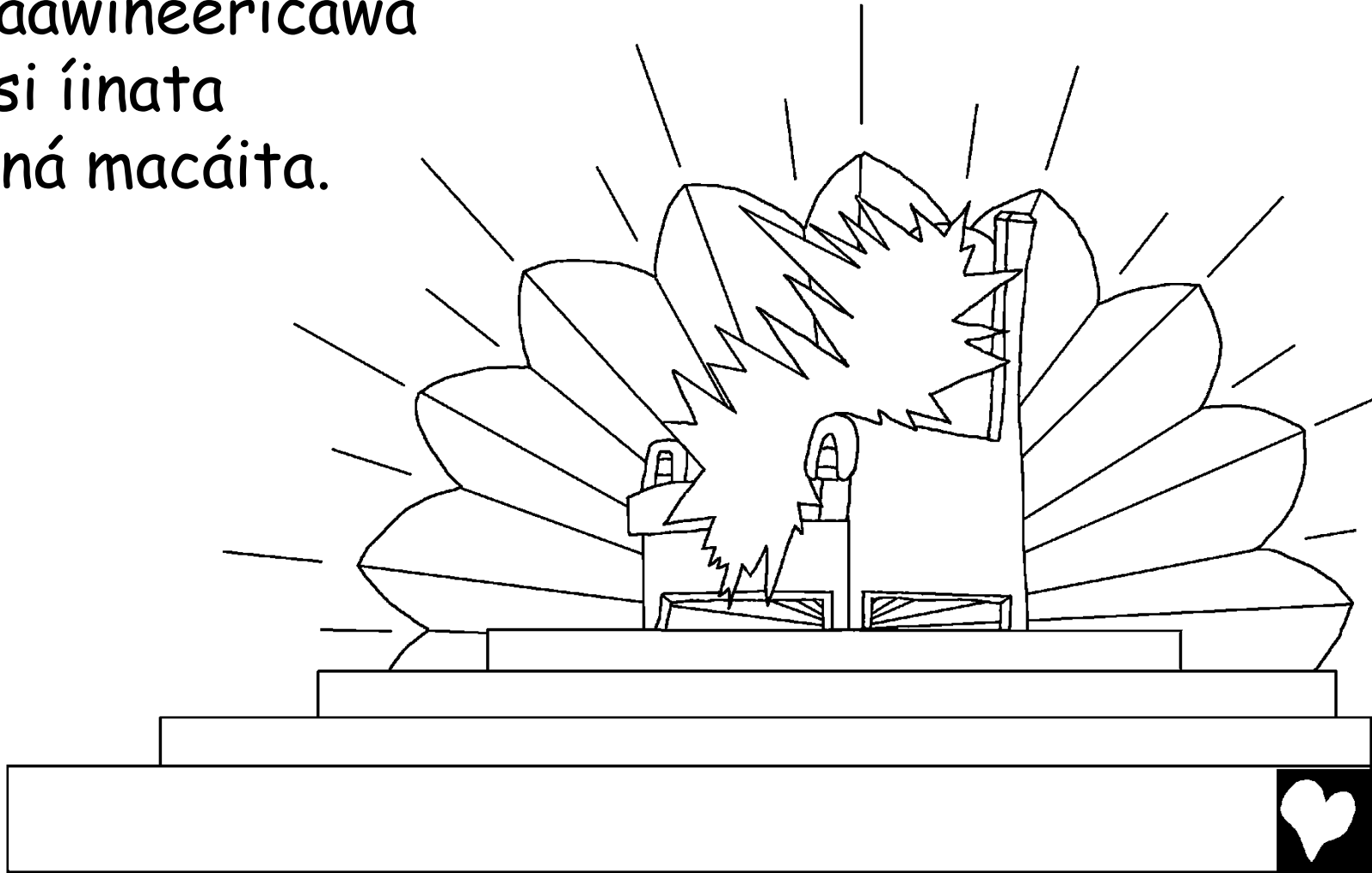

Nuémia nacái macáita Dios idàbéeyéica náimaca irí,  
macái iyéeyéica chènuniré, cáli íinatéeyéica nacái,  
nía nacái yéetéeyéimicawa, úni  
irìcuíyéica nacái, macáisiwa  
canánama náimaca Dios irí.



Cài nàimaca: "iWàaca cayábéeri irí yái  
yáawinéericawa yàalubáisi íinata, irí nacái yái  
Corderoca! iCáimiétaquéeri iyú  
waicáca nía, wàaca nacái  
nacàaluíniná! iMáiní cachàinica  
nàiwitáise càiripináta, èeri  
càmíiri imáalàawa!" nàimaca.

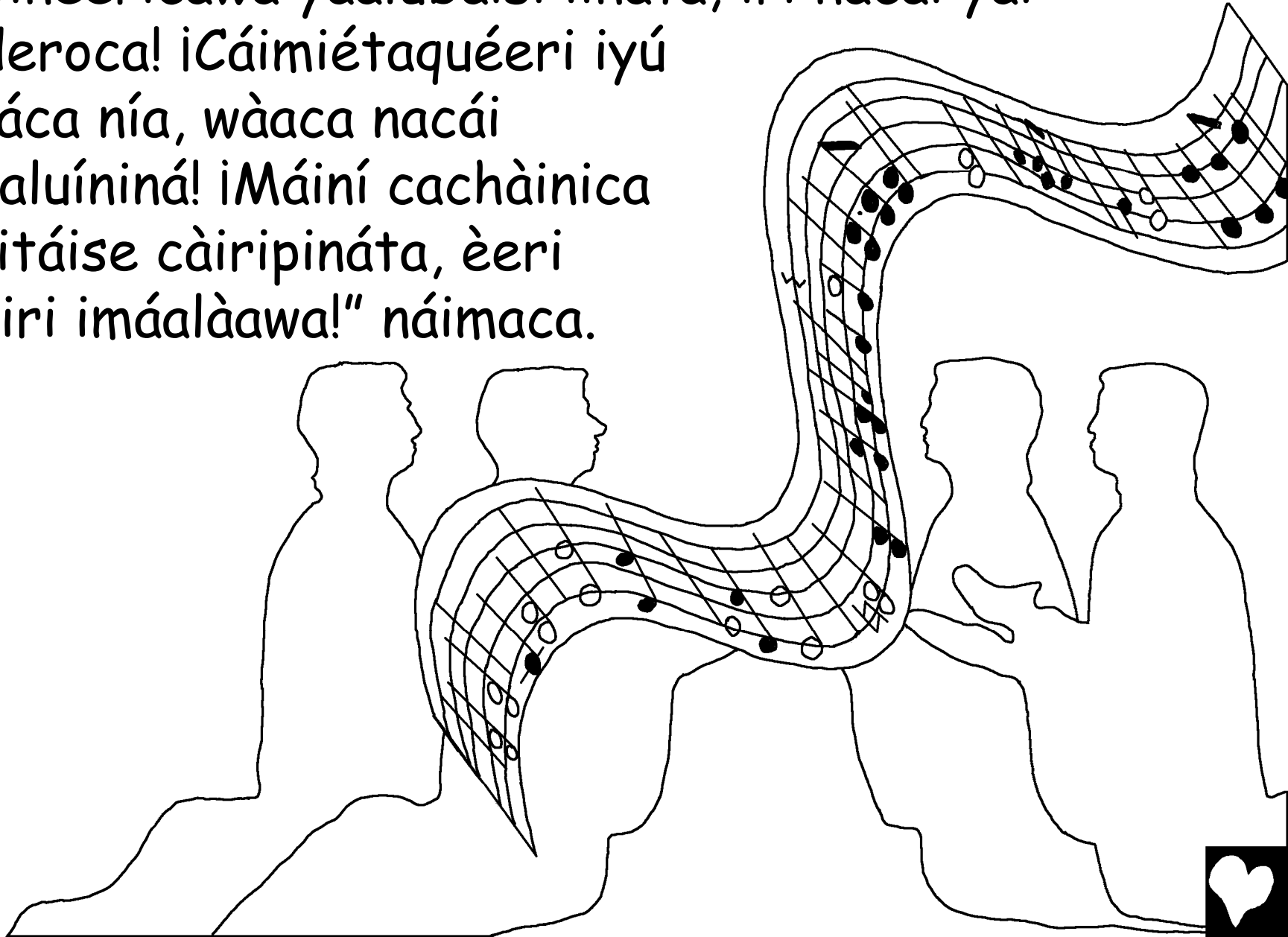

Néese nuicáca mabáyawanéeri yàcalé, yái wàlisài  
Jerusalénca. Iricùacawa chènuniise Dios yàatanáise.  
Cayábéerica yái yàcaléca Dios ichùnièrica cayába.  
Cayábéeri iicácanáwa càiride iyúwa inaná iicácanáwa  
udécanáami ùwalica ubàle cawèníiriwa ùacawéeri

irípináwa,  
ipíchawáise  
umànica  
matrimonio  
yáapicha.

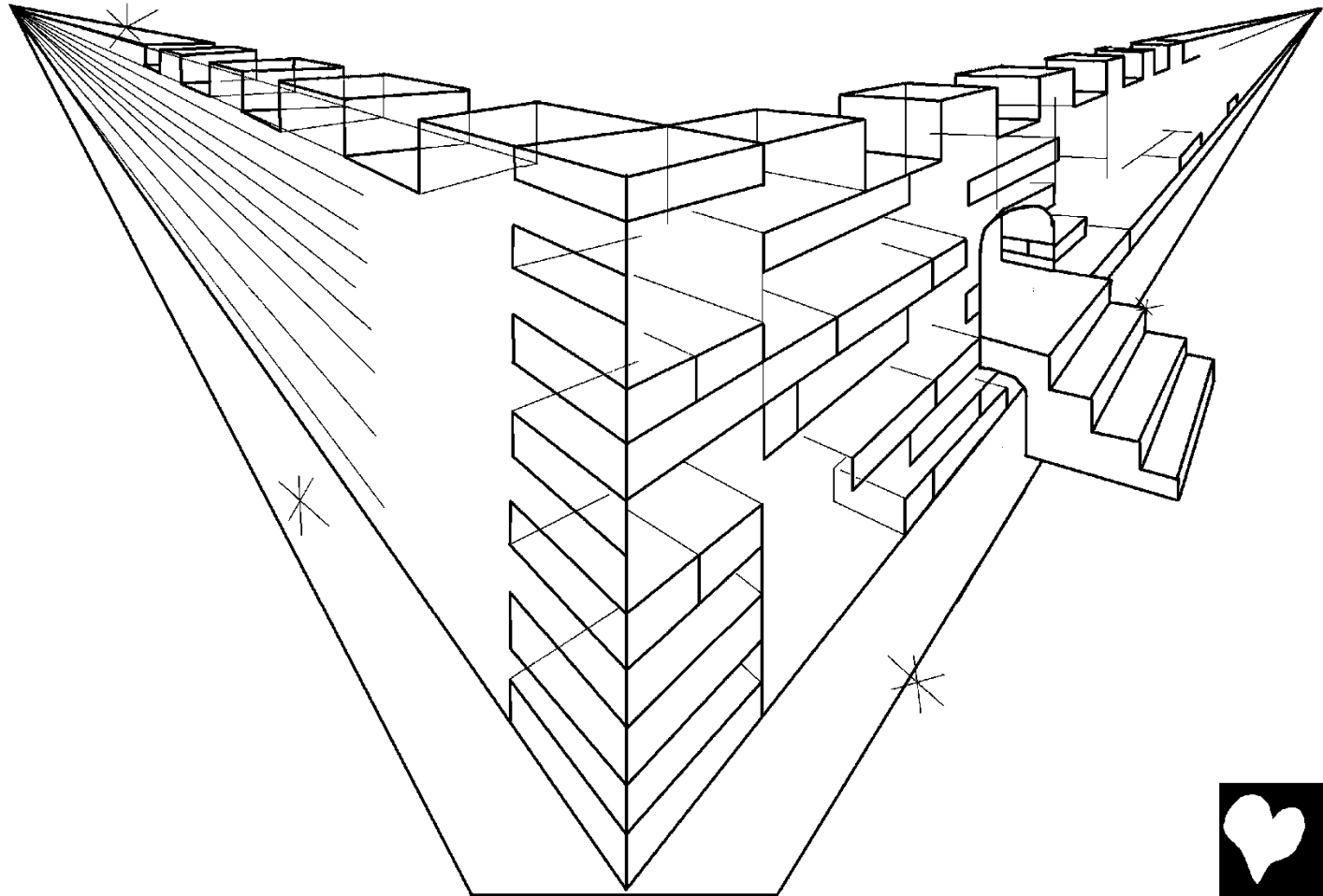

Néseté ángel yáasáida nuicáca masaquèeri inanába,  
yèeri wacáuca càníiri imáalàawa. Asáiri yáaculé  
manuísíwata càide iyúwa waicáaná vidrio. Yái inanába  
imusúacawa Dios yàalubái yèewíise, yái  
yáawinacatáicawa Cordero yáapicha, nacùacaténá  
canánama.



Càmita iwàwacutá èeri icànaca yàcalé iwali, quéeri  
nacái, icànacáiná iwali yái Dios, Cordero nacái  
nacamalánáca.

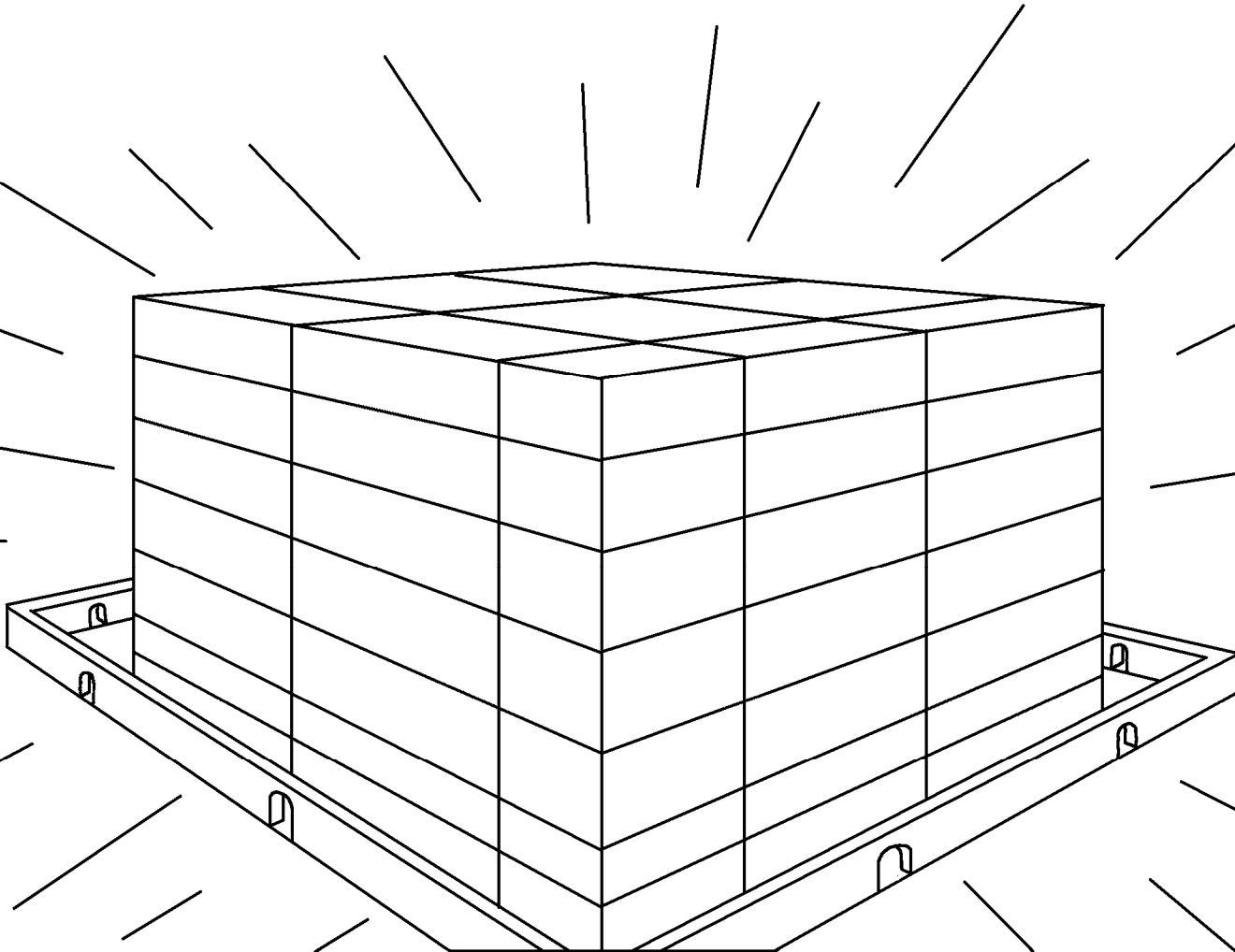

Quéwa báawéeyéi íiwitáise canácatáita yéewaná  
nawàlùacawa néré. Cawinácaalí iiméeyéica áiba  
yáapicha cà míirica nanìrisíwa,  
cà míichúaca nacái náinusíwa,  
nía nacái cachìwéeyéica,  
canácata yéewanápiná  
nawàlùacawa néré.

Níawamita idènièyéica  
íipidenáwa ichanàacawa  
Cordero yàasu cuyàluta  
irìcu, yái cuyàlutaca  
idènièrica náipidená  
canánama níái Dios  
yèeyéica icáuca cà míiri  
imáalàawa.



Néeseté nuémíaca cachàiníiri tàacáisi Dios yàalubái  
irìcuíséeri, yái yàalubáisi Dios yáawinacatáicawa,  
icùacaténá canánama. Yá còi íimaca: "Péemia cayábani,  
siúcáisede Dios iyaca èeri mìnánái  
yáapicha. Yèepunípináwa náapicha,  
icùapiná nacái níawa. Dioscata  
yàacawéeridapiná nía, Nacuèrinápiná  
nacáicani. Dios itunúapiná náicha  
natuíyáa macáita. Canáca yéetácáisi  
nééré. Càmíiyéipiná íicháani néenibàa.  
Càmita achúma nawàwa. Canáca  
cáiwíiri yácáiná idéca imáalàacawa  
càiripináta canánama yáara  
quééchéerimicaté iyaca",  
íimaca nulí.



Yàcalé irìcu, canácatáita ìya wawàsi Dios ìiquéerica  
iyúwa báawéeri. Dios, Cordero yáapicha, íipidenéerica  
Jesucristo, nacùapiná èeri mìnanaí néenibàa. Nàasu  
wenàiwicanaí yàaca nacàaluíniná. Naicáwa Dios inàni  
néréwa. Nadèniapiná  
Dios íipidená  
napùdàlicuwa.



Néese nuicá níái yéetéeyéimicawa canánama, níái  
manuínaméeyéica, nía nacái púubéeyéica. Yá  
nabàlùacawa yàalubáisi íipunita. Néese cuyàluta  
nàacùacawa. Yàacùacawa nacái áiba cuyàluta  
idènièrica wenàiwicanái íipidená  
idènièyéica icáucawa cà míiri imáalàawa.  
Néese icàlidaca naináwaná ìwali níái  
yéetéeyéimicawa, càide iyúwa  
naléená cuyàluta  
irìcuíse naináwaná,  
càinácaalíté namàníiná  
idècunitàacá cáuca nía.

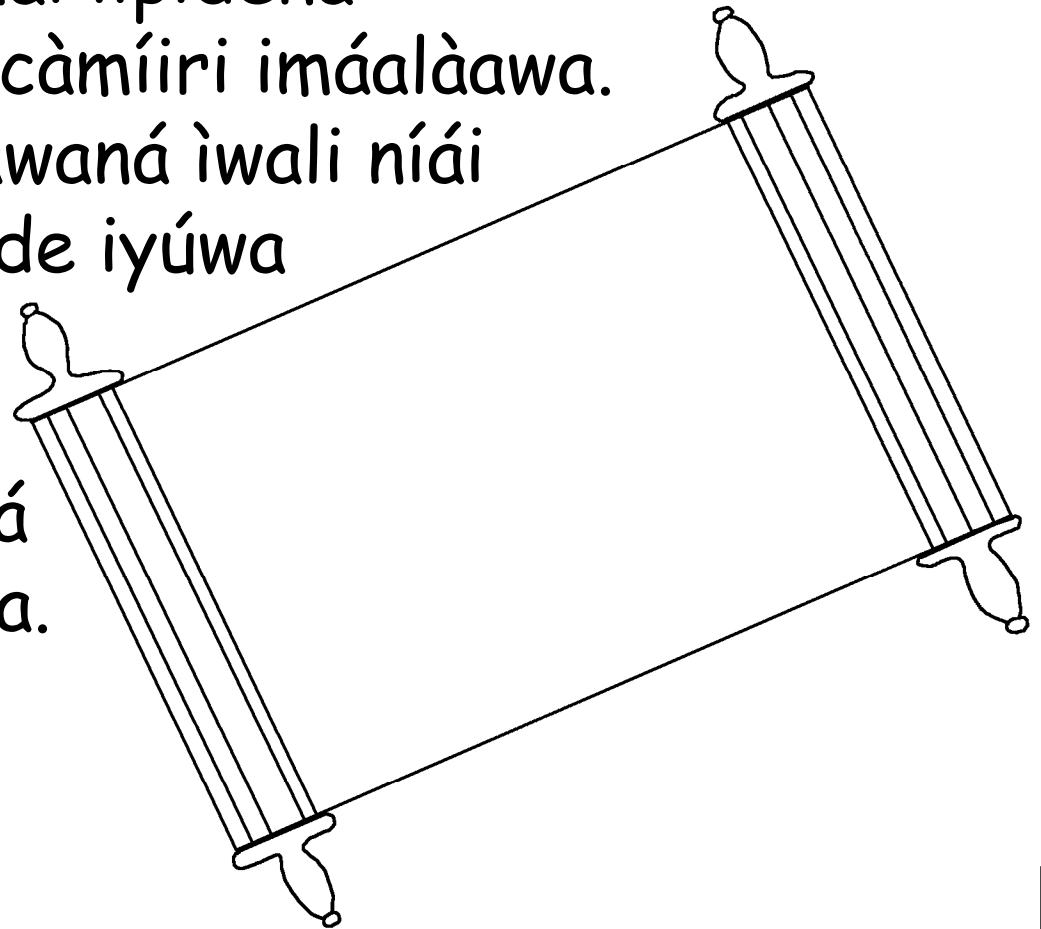

Yá macáita wenàiwica canéeyéica íipidená  
ichanàacawa cuyàluta irìcu, yásí yúucaca nía quichái  
irìculé, yái manuíri yàawa nacáirica ipucuéricawa  
mamáalàacata quichái iyú, canácáiná náipidená  
cuyàluta irìcu, yái cuyàluta idènièrica  
wenàiwicanái íipidená idènièyéica  
icáucawa càníiri imáalàawa.

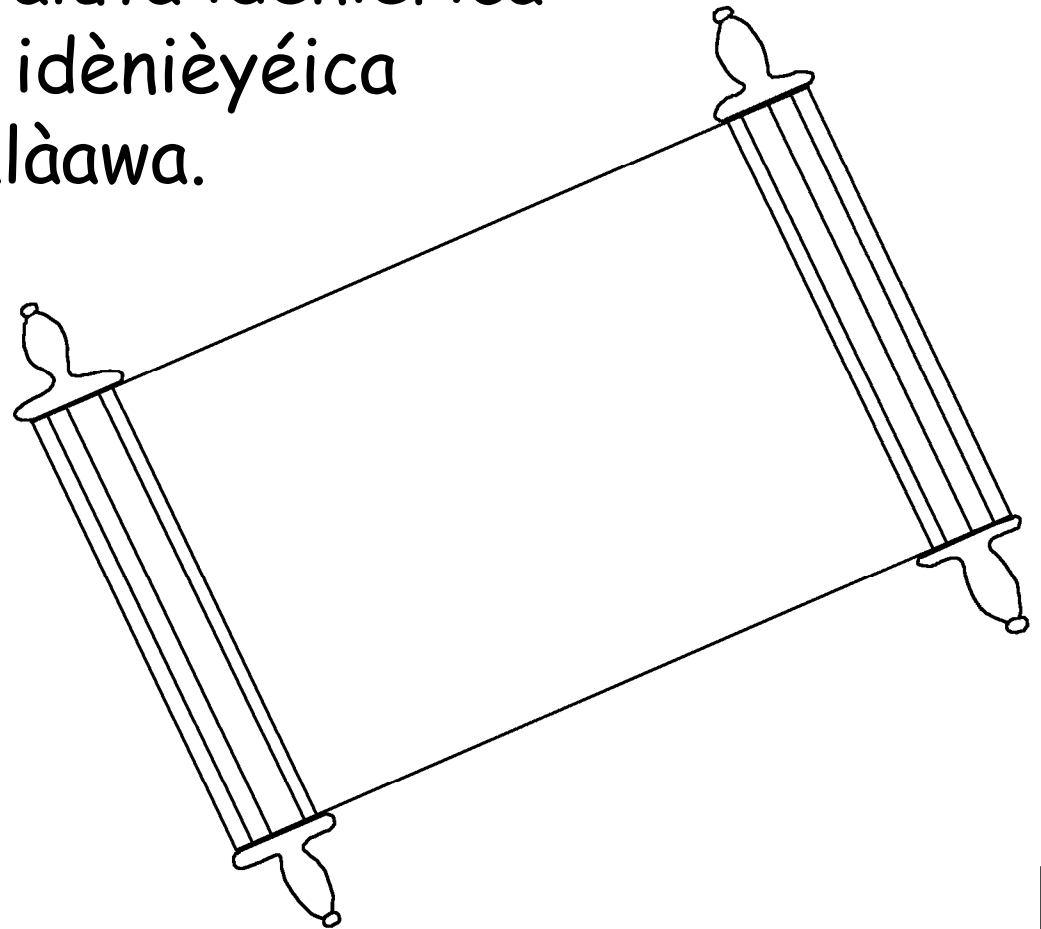

Yái Espíritu Santo, úa nacái Cordero yàacawéetúapiná  
náimaca Jesús irí: "iAquialé!" càì náimaca Jesús irí.  
Macáitacué pía yéemièyéica yái tàacáisica,  
"iAquialé!" càì píimacué Jesús irí.



Macáitacué pía nacái iwàwéeyéica icáucawa  
càmíiri imáalàawa, aquialécué, peedácué  
piríwani mawèníiri iyú, càide iyúwa  
macàléeyéi iwàwa iwàwáaná ìiraca úni.



Máiní cáinináca  
Dios iicáca macái  
èeri mìnanaí íná càì imànica  
nalí: bànùaca nalí Iiriwa abéerita  
yéewanápiná acáita cawinácaalí  
wenàiwica yeebáidéeyéica Dios Iiri  
itàacái càmita náucawa Dios íicha  
càiripináta, néese nadèniaca  
nacáucawa càmíiri  
imáalàawa Dios  
yáapicha.



### Romanos 3:23

Dios imànica abédanamata macáita irí, níacáiná macáita namànica nabáyawanáwa, yá canácata imàníirica càide iyúwa Dios iwàwáaná cayábáanápíná Dios iicáca nía.

### Romanos 6:23

Abéericata nawèni needáca nalíwa cawinácaalí imàníiyéica ibáyawanáwa. Needáca nalíwa meedá yéetácáisi. Quéwa Dios imànica walí cayábéeri mawèníiri iyú, yàaca wacáuca càníiri imáalàawa Wáiwacali Cristo Jesús yáapicha, wía yeebáidéeyéica itàacái.

### Hebreos 9:27

Dios icàlidacaté iwàwacutáanápíná macái wenàiwica yéetácawa abé yàawiríata, néese idécanáami néetácawa, yá Dios yùuwichàidapíná báawéeyéi wenàiwica.



## Efesios 2:8,9

Dios idéca iwasàacuéca pía yàasu yùuwichàacáisi íicha, Dioscáiná imànicatécué pirí yái cayábéerica mawèníiri iyú peebáidacáinatécué Cristo Jesús. Càmitacué pialimá píibaidaca ìwalinápiná peedácaténácué piríwani yái iwasàanácuéca pía. Néese Dioscata yái yèericuéca piríni mawèníiri iyú. Canáca wáaliméeri wamànica Dios iwasàacaténá wía yàasu yùuwichàacáisi íichawa, íná càmita yéewa canùmaséeca wía ìwali, cachàinicaténá waicáca wíawawa áibanái íicha.



Romanos 10:9,10

Picàlidacaalí áibanái irí Jesús iináwaná iwali Wacuèriná Dioscani, peebáidacaalí nacái piwàwalìcuísewa Dios imichàidacaté Jesús yéetácáisi íicha, yásí Jesucristo iwasàaca píawa Dios yàasu yùuwichàacáisi íicha. Weebáidacaalí wawàwalìcuísewa, yásí mabáyawanáca Dios iicáca wía. Càita nacái wacàlidacaalí áibanái irí waináwanáwa weebáidaca Jesucristo itàacái Wacuèriná Dioscani, yásí iwasàaca wía Dios yàasu yùuwichàacáisi íicha.



San Juan 3:16,17

"Máiní cáinináca Dios iicáca macái èeri mìnanaí íná càì imànica nalí: ibànùaca nalí Iiriwa abéerita yéewanápiná macáita cawinácaalí wenàiwica yeebáidéeyéica Dios Iiri itàacái càmita náucawa Dios íicha càiripináta, néese nadèniaca nacáucawa càmiiri imáalàawa Dios yáapicha. Càmicáinaté Dios ibànùa Iiriwa aléi èeri irìculé yùuwichàidacaténá èeri mìnanaí nabáyawaná ìwalíise. Néese Dios ibànùacaté Iiriwa iwasàacaténá nía Dios yàasu yùuwichàacáisi íicha.



## 1 Juan 5:11-13

Yácata tàacáisi Dios icàlidéerica walí: Dios idéca yàaca wacáuca cà míiri imáalàawa, wía yeebáidéeyéica Dios Iiri itàacái. Cawinácaalí yeebáidéerica Dios Iiri itàacái, yácata yáaliérica Dios Iiri iwali báisiiri iyú, idènià nacái icáucawa cà míiri imáalàawa. Quéwa cawinácaalí cà míirica yeebáida Dios Iiri itàacái, càmita yáalía Dios Iiri iwali báisiiri iyú, yá canáca irí icáuca cà míiri imáalàawa.

Nudéca nutànàacuéca pirí yái cuyàlutaca piacué yeebáidéeyéica Dios Iiri itàacái píaliacaténácuéwa pidèniaca picáucawa cà míiri imáalàawa.



San Juan 14; 2 Corintios 5;  
El Apocalipsis 4, 21, 22

Storyline by: Edward D. Hughes

Illustrated by: Lazarus  
and Alastair Paterson

Adapted by: Sarah S.

Piapoco NT (pio) © 2009, Wycliffe Bible  
Translators, Inc. All rights reserved.

<https://live.bible.is/bible/PIOWYI/MAT/1>

©2026 Bible for Children, Inc.

[www.M1914.org](http://www.M1914.org)

[www.bibleforchildren.org](http://www.bibleforchildren.org)

