

Библија за дјецу

представља

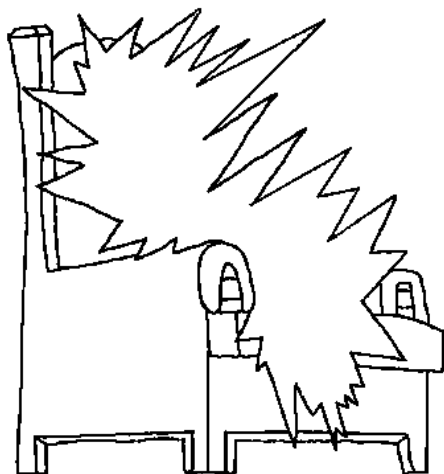

Небо, прелијепи Божији дом



написао: Edward Hughes
Илустровао: Lazarus

Превео: Dragan Djuric
Прилагодио: Sarah S.

Прича 60 од 60

www.M1914.org

Bible for Children, PO Box 3, Winnipeg, MB R3C 2G1 Canada

Дозвола: Имате право да копирате ову причу, све док је не продајете.

Српски

Serbian

Када је Исус живио на земљи Он је говорио својим апостолима о Небу. Он га је назвао: „Кућа оца мога” и рекао да су многи станови тамо. Стан је велики, прелијепи дом. Небо је веће и још љепше него било који земаљски дом.



1

Исус је рекао: „Идем да припремим мјесто за вас. А кад одем и припремим вам мјесто, доћи ћу опет и примићу вас к себи.” Исус је отишао на небо, пошто је васкрсао из мртвих. Док су Његови апостоли гледали, Он се вазнео и облак Га је сакрио од њиховог погледа.



2

Од тада хришћани су памтили Христово обећање о доласку и примању њих. Христос је рекао да би се Он могао вратити изненада, када се најмање очекује. Али шта са хришћанима који су умрли прије Његовог доласка.

Библија каже да ће они бити заједно са Христом. Биће одсутни тијелом, али душе ће им бити зједно са Христом.

сада са
Господом



3

Откривење, последња књига у Библији, говори нам како је Небо предивно. Најљепша ствар је да је, на врло посебан начин, Небо Божији дом.

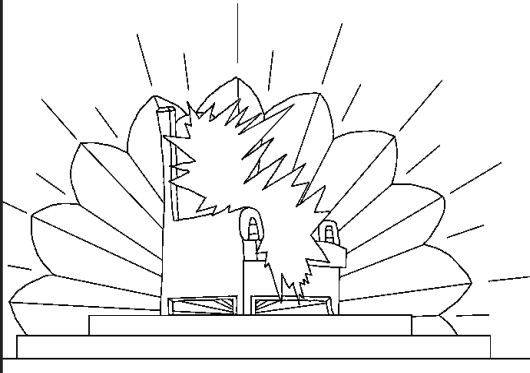

4

Анђели и друга небеска бића славе Бога на небу. Дакле, сви Божији људи који су умрли отишли су на небо. Они пјевају посебне пјесме хвале Богу.

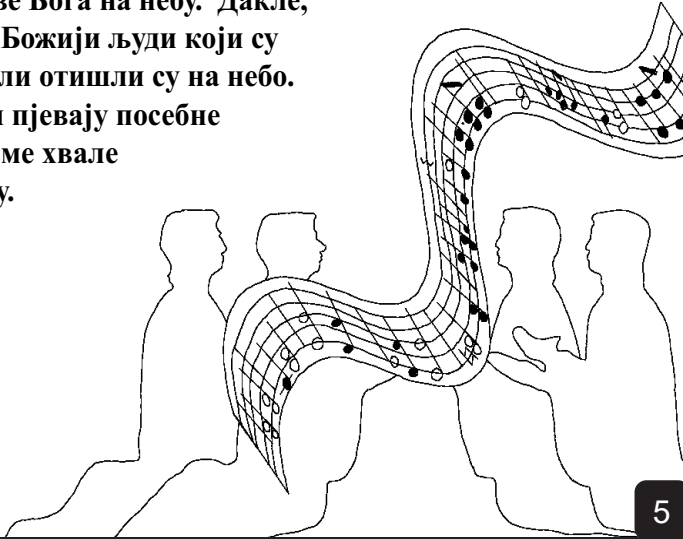

5

Ево и неких ријечи из једне пјесме коју пјевају: ДОСТОЈАН СИ ДА УЗМЕШ КЊИГУ, И ДА ОТВОРИШ ПЕЧАТЕ ЊЕНЕ; ЈЕР СИ СЕ ЗАКЛАО, ...



6

... И ИСКУПИО СИ НАС БОГУ КРВЉУ СВОЈОМ ОД СВАКОГ ПЛЕМЕНА И НАРОДА И УЧИНИО СИ НАС БОГУ НАШЕМ ЦАРЕВИМА И СВЕШТЕНИЦИМА. (Отк. 5:9)



7

Последње странице Библије описује небо као „Нови Јерусалим”. Он је веома, веома велики, са високим зидом околу. Зид је од јасписа камена, чистог као кристал. Накит и драго камење покривају темељ зида, свјетлуцајући са прелијепим

бојама. Свака од градских врата су направљена од једног огромног бисера!

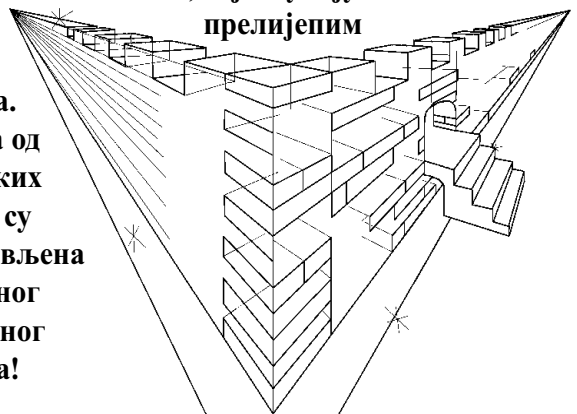

8

Та велика бисерна врата нису никад затворена. Уђимо и погледајмо околу... ВАУ! Небо је још љепше изнутра. Град је направљен од чистог злата, попут чисте чаше. Чак су и улице направљене од злата.

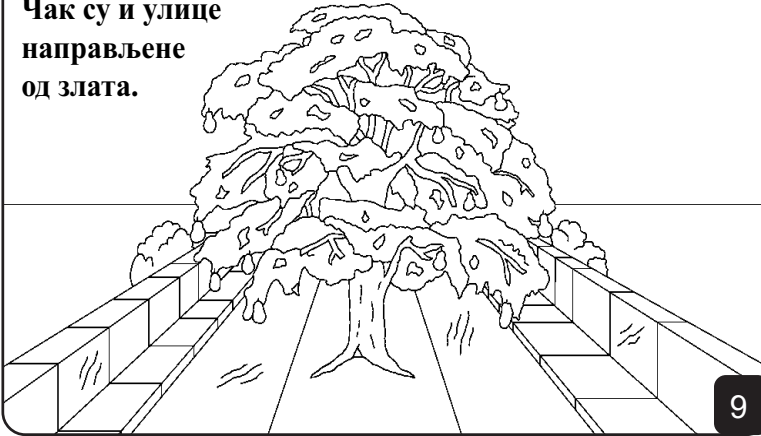

9

Лијепа, бистра ријека воде живота тече од престола Божијег. Са обје стране ријеке је дрво живота, које је прво засађено у Едемском врту. Ово дрво је веома посебно. Оно носи дванаест различитих врста воћа, другачију врсту сваког мјесеца. И лишће дрвета живота је за излечење народа.

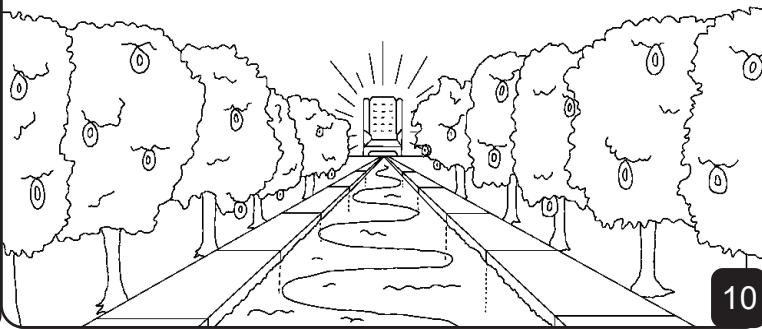

10

Небу не требају сунце или мјесец за свјетло. Божија сопствена слава га испуњава са предивним свјетлом. Не постоји ни дан ни ноћ тамо.

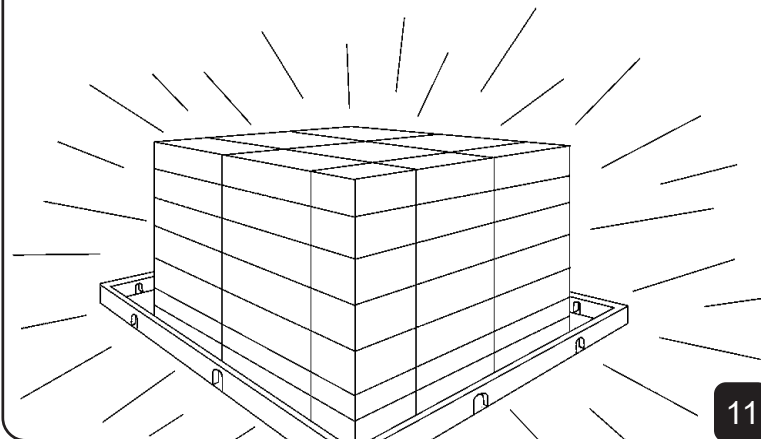

11

Чак и животиње на небу су различите. Све су питоме и пријатељске. Вукови и јагањци једу заједно. Чак и моћни лавови једу сламу као волови. ГОСПОД рече: „Они се не смију повриједити нити уништити у цијелој Мојој светој гори.”



12

Чим погледамо околу, примијетићемо ствари којих нема на Небу. Нема љутих ријечи нити су се икад чуле. Нико се не бори, нити је себичан. Нема катанаца на вратима, зато што нема ни лопова на Небу. Не постоје лажови, убице, гатаре или други зли људи. Нема гријеха никакве врсте на Небу.



13

На небу са Богом нема више суза. Понекад, Божији народ плаче због велике жалости у овом животу. На небу, Бог ће обрисати све сузе.



14

Не постоји смрт на Небу. Божији народ ће заувјек бити са Господом. Нема више туге, нема више плакања, нема више бола. Нема болести, ни растанка, ни сахрана.

Свако је на Небу срећан заувјек са Богом.



15

Најбоље од свега, Рај је за дечаке и девојчице (и одрасле такође) који су вјеровали у Исуса Христа као свог Спаситеља и били Му послушни као свом Господу. На небу је књига под називом Јагњетова Књига Живота. Она је пуна имена људи. Да ли знате чија су имена ту написана? Сви људи који су ставили своје повјерење у Исуса. Да ли је твоје име тамо?



16

Библијске задње ријечи о Рају су предивна позивница. „И Дух и невјеста кажу: „Дођи!” И допустиће онима који чују ријечи „Дођи!” И допустиће онима који су жедни да дођу. И свако ко жели, допустиће му се да узме воду живота слободно.”



17

Небо, прелијепи Божији дом

Прича из Божије ријечи, Библије

је пронађена у

Јеванђеље по Јовану 14;
2 Посланица Коринћанима 5;
Откривење 4, 21, 22

„Улаз твоје ријечи даје свјетлост.”
Псалам 119:130



Бог зна да смо учинили лоше ствари, које Он назива гријех. Казна за гријех је смрт.

Бог нас воли толико да је Он Свог Сина, Исуса, дао да страда на крсту и плати за наше гријехе. Исус је оживио и отишао на Небо! Сада Бог може опростити наше гријехе.

Ако желиш да се ослободиш од својих гријехова, реци ово Господу: Драги Господе, ја вјерујем да је Исус умро за мене и сада живи поново. Молим Те дођи у мој живот и опрости моје гријехове, тако да ја могу имати нови живот, и онда бити са тобом заувјек. Помози ми да живим Теби као Твоје дијете. Амин. Јован 3:16

Читај Библију и разговарај са Господом сваки дан!