

දරුවන් උදෙසා බයිබලයක්

දෙවියන්
වහන්සේගේ
සේවක
දරුවා - සාමුවෙල්

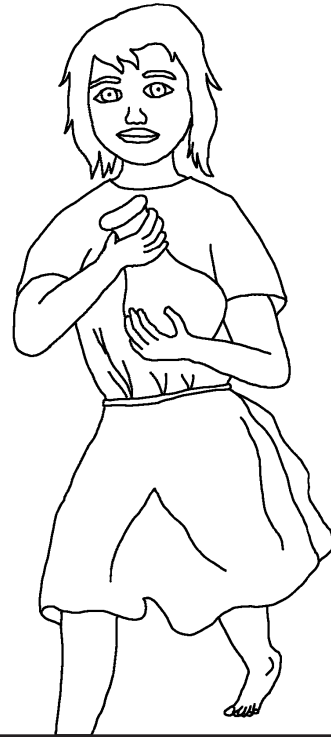

ඉදිරිපත් කරන්නා: Edward Hughes

නිදර්ශනය කරන්නා: Janie Forest
Alastair Paterson

සකස්කරන්නා: Lyn Doerksen

පරිවර්ථනය කරන්නා

නිෂ්පාදනය කරන්නා: Bible for Children
www.M1914.org

©2025 Bible for Children, Inc.

අවසරය : මෙම කථාන්තරය උපුටා ගැනීමට හෝ මුද්‍රණය කිරීමට අවසර ඇතිමුත් එය විකිණීමට අවසර නැත.

හන්නා, යහපත් මනුෂ්‍යයෙකු වූ එල්කානා සමඟ විවාහ වී සිටි යහපත් කාන්තාවක් වූවාය. ඔවුන් දෙදෙනාම දෙවියන් වහන්සේට නමස්කාර කළ අතර මනුෂ්‍යයන්ට කරුණාව දැක්වුවෝය. නමුත් හන්නාගේ ජීවිතයට යම් දෙයක් අඩුවී

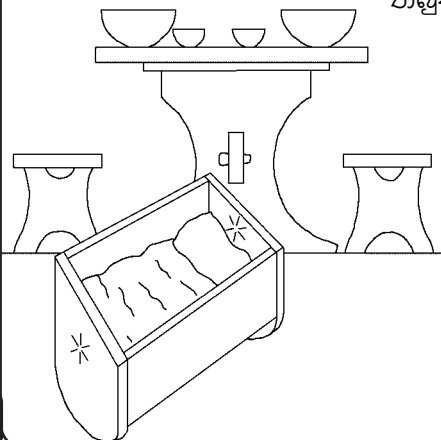

නිබුණි. ඇයට දරුවෙකු අවශ්‍ය විය. ඇය මොනතරම් නම් දරුවෙකු ගැන බලාපොරොත්තු වූවාද? ඇය යාවිඤා කරමින් හා බලාපොරොත්තුවෙන් තව දුරටත් බලා සිටියාය. නමුත් දරුවෙකු ඇයට නොලැබුණේය.



සෑම වසරකම හන්නා දෙවියන් වහන්සේගේ මණ්ඩපයට නමස්කාර කිරීමට ගියාය. එක් අවුරුද්දකදී ඇය, දෙවියන් වහන්සේ ඇයට පුතෙකු ලැබීමට ඉඩ දුන්නොත්, ඇය සදහටම උන්වහන්සේගේ සේවකයෙකු වීමට තම දරුවා ලබා දෙන බව දෙවියන් වහන්සේට පොරොන්දු වූවාය.

3



මහළු ඒලී පූජකයා හන්නා යාවිඤා කරනු දුටුවේය. හන්නාගේ නොල් සෙලවුණත් කිසි ගබ්දයක් නොපැමිණි නිසා, ඒලී ඇය මිදි යුස බී මත්වී ඇතැයි සිතුවේය. ඒලී හන්නාට බැන වැදුණේය.

4



තමුත් හන්නා ඒලීට දරුවකු වෙනුවෙන් කළ යාවිඤාව සහ දෙවියන් වහන්සේට ඇය දුන් පොරොන්දුව ගැන පැවසුවාය. "සමාදානයෙන් යන්න," ඒලී පිළිතුරු දුන්නේය. "රීය්රායෙල්හි දෙවියන් වහන්සේ ඔබ උන් වහන්සේගෙන් ඉල්ලූ ඔබගේ ඉල්ලීම ඉෂ්ට කරන සේක්වා" ඒලීගේ වචන හන්නාට බලාපොරොන්දුවක් ගෙන දුන්නේය.

5



වැඩි කල් නොගොස් හන්නාගේ සිත ප්‍රීතියෙන් පිරී ගියේය. "දෙවියන් වහන්සේ ඇයව සිහි කළ සේක" ඇගේ යාවිඤාවට පිළිතුරු දුන් සේක. ඇයට සහ එල්කානාට පුතෙකු ලැබුණේය. ඔහුට සාමුවෙල් යන නම තබන ලදී. (එනම් "දෙවියන් වහන්සේ ඇහුම්කන් දුන් සේක" යන්නයි). තමුත් හන්නා දෙවියන් වහන්සේවත්, ඇය උන්වහන්සේට දුන් පොරොන්දුවත් සිහි කරාවිද?

6



හන්නා සෑම වසරකම මණ්ඩපයට යාම තනර කළාය. අහෝ ඇය දෙවියන් වහන්සේට දුන් පොරොන්දුව කඩ කළාද? නැත! ඇය සාමුවෙල්, මණ්ඩපයේ ජීවත් වන්නටත්, ඒලීට දෙවියන් වහන්සේ වෙනුවෙන් සේවය කරද්දී ඔහුට උදව් කරන්නටත් සුදුසු වයසට එනතුරු බලා සිටියාය. ඉන්පසු ඇය ඔහුව මණ්ඩපයට ගෙනොවාය.

7



දෙවියන් වහන්සේ හන්නාගේ මහත් විශ්වාසවන්තකමට ගෞරව කළ සේක. සාමුවෙල්ගෙන් පසු දෙවියන් වහන්සේ ඇයට තවත් පුතුන් නිදෙනෙකු සහ දුවරුන් දෙදෙනෙකු ලබා දුන් සේක. සෑම වසරකම, හන්නා දෙවියන් වහන්සේට නමස්කාර කිරීමටත්, සාමුවෙල්ට සාදන ලද අලුත් සළුවක් ගෙනගොස් දීමටත් මණ්ඩපයට ගියාය.

8



සාමුවෙල් ඒලීගේ එකම සහායකයා නොවූයේය. ඒලීගේ පුත්‍රයන් වන හොප්නී සහ පිනෙහාස්ද එහි වැඩ කළෝය. නමුත් ඔවුන් දුෂ්ට දේවල් කිරීමෙන් දෙවියන් වහන්සේට අගෞරව කළ අතර, ඔවුන්ගේ පියා වන ඒලී ඔවුන්ගෙන් කොපමණ අයදූ සිටියත් වෙනස් වූයේ නැත. ඒලී ඔවුන්ව මණ්ඩපයේ වැඩ කිරීමෙන් ඉවත් කළ යුතුව තිබුණේය. නමුත් ඔහු එසේ කළේ නැත.

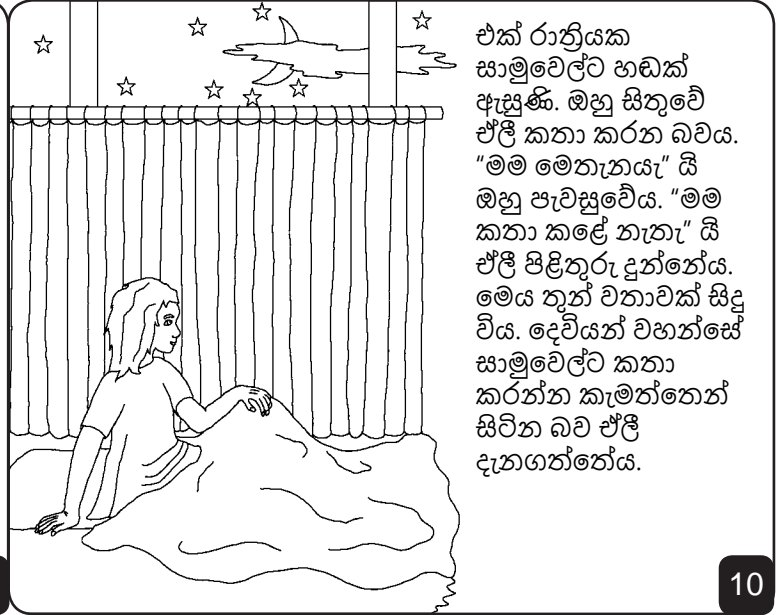

එක් රාත්‍රියක සාමුවෙල්ට හඩක් ඇසුණි. ඔහු සිතුවේ ඒලී කතා කරන බවය. "මම මොනායා" යි ඔහු පැවසුවේය. "මම කතා කළේ නැත" යි ඒලී පිළිතුරු දුන්නේය. මෙය තුන් වතාවක් සිදු විය. දෙවියන් වහන්සේ සාමුවෙල්ට කතා කරන්න කැමත්තෙන් සිටින බව ඒලී දැනගත්තේය.

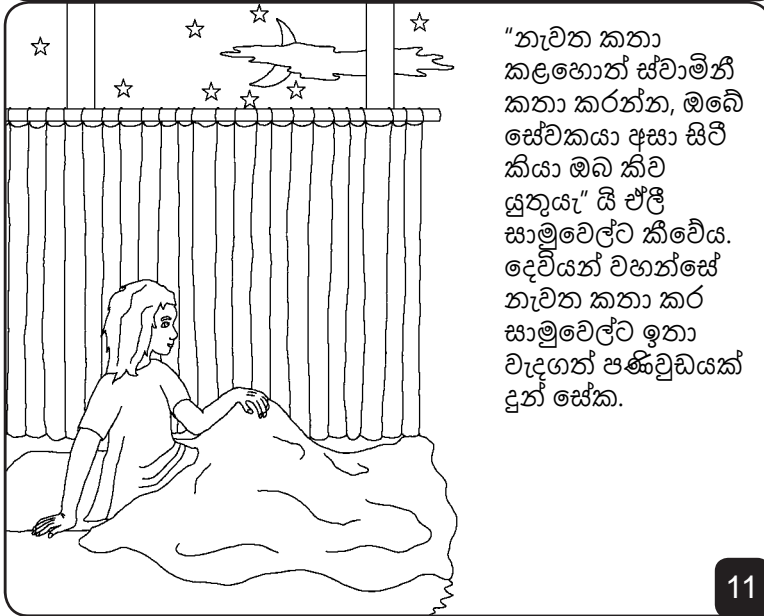

"නැවත කතා කළහොත් ස්වාමිනී කතා කරන්න, ඔබේ සේවකයා අසා සිටි කියා ඔබ කිව යුතුය" යි ඒලී සාමුවෙල්ට කීවේය. දෙවියන් වහන්සේ නැවත කතා කර සාමුවෙල්ට ඉතා වැදගත් පණිවුඩයක් දුන් සේක.



උදෑසන ඒලී සාමුවෙල්ට කතා කළේය. "දෙවියන් වහන්සේ ඔබට කුමක් කීවේද?" කියා ඔහු ඇසුවේය. කුඩා සාමුවෙල් ඔහුට සියල්ල කීවේය. එය භයානක පණිවිඩයක් විය. ඒ, හොප්නී සහ පිනෙහාස්ගේ ඉතා දුෂ්ට ක්‍රියා නිසා දෙවියන් වහන්සේ ඒලීගේ මුළු පවුලම විනාශ කිරීමට යන බවය.

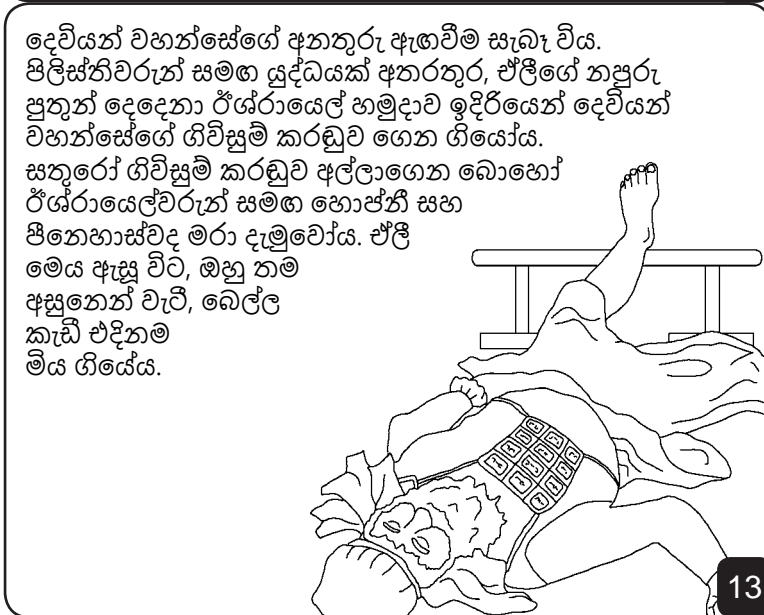

දෙවියන් වහන්සේගේ අනතුරු ඇඟවීම සැබෑ විය. පිලිස්තීවරුන් සමඟ යුද්ධයක් අතරතුර, ඒලීගේ නපුරු පුත්‍රන් දෙදෙනා ඊශ්රායෙල් හමුදාව ඉදිරියෙන් දෙවියන් වහන්සේගේ ගිවිසුම් කරඬුව ගෙන ගියේය. සතුරෝ ගිවිසුම් කරඬුව අල්ලාගෙන බොහෝ ඊශ්රායෙල්වරුන් සමඟ හොප්නී සහ පිනෙහාස්වද මරා දැමුවෝය. ඒලී මෙය ඇසූ විට, ඔහු තම අසුනෙන් වැටී, බෙල්ල කැඩී එදිනම මිය ගියේය.

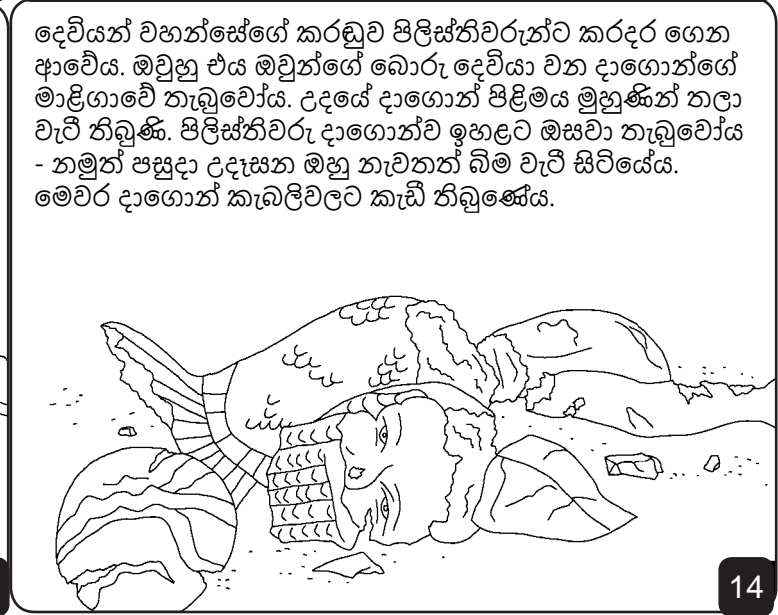

දෙවියන් වහන්සේගේ කරඬුව පිලිස්තීවරුන්ට කරදර ගෙන ආවේය. ඔවුහු එය ඔවුන්ගේ බොරු දෙවියා වන දාගොන්ගේ මාළිගාවේ තැබුවෝය. උදෙසේ දාගොන් පිළිමය මුහුණින් තලා වැටී තිබුණි. පිලිස්තීවරු දාගොන්ව ඉහළට ඔසවා තැබුවෝය - නමුත් පසුදා උදෑසන ඔහු නැවතත් බිම වැටී සිටියේය. මෙවර දාගොන් කැබලිවලට කැඩී තිබුණේය.

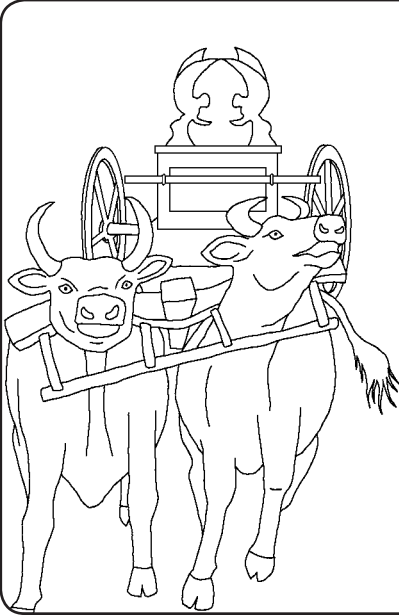

පිලිස්තීවරුන් අතර රෝග හා මරණ පැතිර ගියේය. දෙවියන් වහන්සේ ඔවුන්ට දඩුවම් කරන්නේ දැයි දැන ගැනීමට, පිලිස්තීවරුන් ගිවිසුම් කරඬුව කරන්නයක තබා ගවයන් දෙදෙනෙකු එහි බැන්දෝය. නමුත් ඔවුහු ගව පැටවුන් තබා ගන්නෝය. "ගවයන් තම පැටවුන් අත්හැර ඊශ්රායෙල් දේශයට ගියොත්, දෙවියන්වහන්සේ එය කළ බව අපි දනිමු" යි ඔවුහු පැවසුවෝය. ගවයෝ එලෙසින්ම එදෙසට ගියෝය.

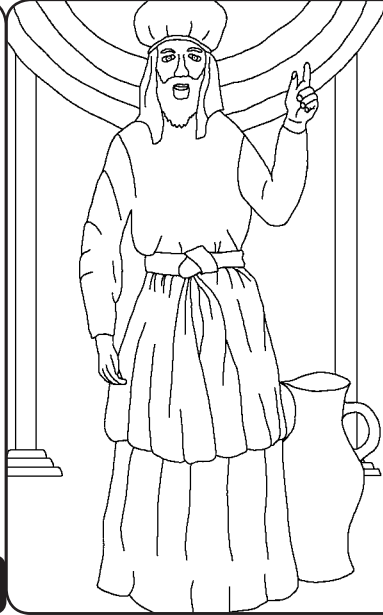

කේබ්ලි දැන් වැඩුණු මිනිසෙක් වූ සාමුවෙල් මුළු ඊශ්රායෙල් සෙනඟ අමතා කතා කළේය. "ඔබේ මුළු හදවතින්ම ඔබ සම්දාණන් වහන්සේ වෙතට හැරී ආවොත් උන්වහන්සේ පිලිස්තීවරුන්ගේ අතින් ඔබව ගළවනු ඇත." ජනතාව දෙවියන් වහන්සේගේ විශ්වාසවන්ත අනාගතවක්තෘවරයාට කීකරු වූවෝය. සාමුවෙල්ගේ දවස්වලදී සම්දාණන් වහන්සේගේ හස්තය පිලිස්තීවරුන්ට විරුද්ධව තිබුණේය.

දෙවියන් වහන්සේගේ සේවක
දරුවා - සාමුවෙල්

දෙව වචනයෙන් එක් කථාවක්

බයිබලයේ

1 සාමුවෙල් 1-7

"ඔබේ වචන පැහැදිලි වන විට ආලෝකය ලැබේ"
ගීතාවලිය 119:130



මෙම බයිබල කථානතරය අපට පවසනුයේ, අප සෑදූ අපගේ මනෝකම දෙවියන් වහන්සේ පිළිබඳ දැනගෙන උන් වහන්සේ කවීදැ යි කියා හදුනාගන්නා ලෙසයි.

දෙවියන් වහන්සේ විසින් පාපය යයි සලකන, අයහපත් දේ අප විසින් කර ඇති බව උන් වහන්සේ දන්නා සේක. පාපයට දඩුවම් මරණයයි. එහෙත් දෙවියන් වහන්සේ අපට බොහෝ සේ ප්‍රේම කරන බැවින් උන් වහන්සේගේ එකම ප්‍රකූය අප වෙත එවූ සේක. ජේසුස් වහන්සේ කුරුසියේ වද වේදනා විඳිමින් ඔබේ පව් උදෙසා මරණයට පත් වූ සේක. ජේසුස් වහන්සේ මරණයෙන් නැගීට, තමාගේ නිවස වන ස්වර්ගයට ගිය සේක. ඔබ ජේසුස් වහන්සේ පිළිගෙන ඔබගේ පාපයට කමාව අයැදී න විට උන් වහන්සේ ඔබට කමාව දෙන සේක. එවිට උන් වහන්සේ ඔබ සමඟ ජීවත් වනු ඇත. ඔබට ද සදාකල්හිම උන් වහන්සේ සමඟ ජීවත් විය හැක.

මෙම සත්‍යය ඔබ පිළිගන්නේ නම් ජේසුස් වහන්සේට මෙසේ පවසන්න.

ආදරණීය ජේසුස් වහන්සේ, ඔබ වහන්සේ, දෙවියන් වහන්සේ බව මම විශ්වාස කරමි. ඔබ වහන්සේ මිනිස් බව ගෙන මාගේ පාපය වෙනුවෙන් දීවී පුදා දැන් නැවතත් ජීවමානව වැඩසිටින සේක. මගේ ජීවිතයට පැමිණ මාගේ පාප කමා කරන මෙන් ඉල්ලා සිටිමි. එවිට මට ඔබ වහන්සේ සමඟ දායුරු ජීවිතයක් ගතකිරීමට හැකි ය. ඔබ වහන්සේ සමඟ සදාකාල ජීවිතයට ද මට දිනක් උදා වනු ඇත. ආමෙන්.

දිනපතා බයිබලය කියවා දෙවියන් වහන්සේ සමඟ කතා කරන්න (ශ්‍රී පොත 3:16)