

# Biblia para Niños

presenta

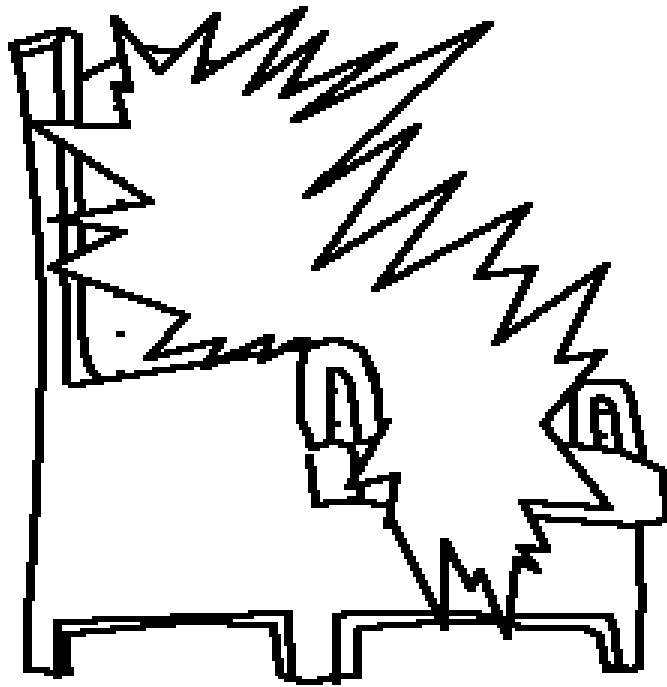

El Cielo,  
El Hogar  
Hermoso  
de Dios



Escrito por: Edward Hughes  
Ilustrado por: Lazarus  
Adaptado por: Sarah S.  
Traducido por: Melanie  
Producido por: Bible for Children  
[www.M1914.org](http://www.M1914.org)

BFC  
PO Box 3  
Winnipeg, MB R3C 2G1  
Canada

©2007 Bible for Children, Inc.

Licencia: Tienes el derecho de copiar o imprimir esta historia,  
pero no de venderla.



Cuando Jesús vivió en la tierra, contó a Sus discípulos del Cielo. Lo llamó "La Casa de Mi Padre", y dijo que había muchas mansiones allí.

Una mansión es una casa grande y hermosa. El Cielo es más grande y más hermoso que cualquier casa terrenal.



Jesús dijo, "Voy, pues, a preparar lugar para vosotros. Y si me fuere, y os preparare lugar, vendré otra vez, y os recibiré a Mí mismo." Jesús de veras volvió al Cielo, luego de resucitar de los muertos. Mientras Sus discípulos miraban, Jesús

fue llevado arriba,  
y una nube Lo  
ocultó de  
sus ojos.



Desde ese tiempo, los Creyentes han recordado la promesa de Jesús de volver a buscarles. Jesús dijo que volvería repentinamente, cuando menos Lo esperaban. Pero, ¿qué de Creyentes que mueren antes que Él viene? La Biblia dice que van derecho a estar con Jesús. Estar ausente del cuerpo es estar presente con el Señor.

**Presente con  
el Señor**



Apocalipsis, el último libro de la Biblia, nos cuenta de lo maravilloso que es el Cielo. Lo más maravilloso es que, en una manera muy especial, el Cielo es el hogar de Dios. Dios está en todas partes, pero Su trono está en el Cielo.

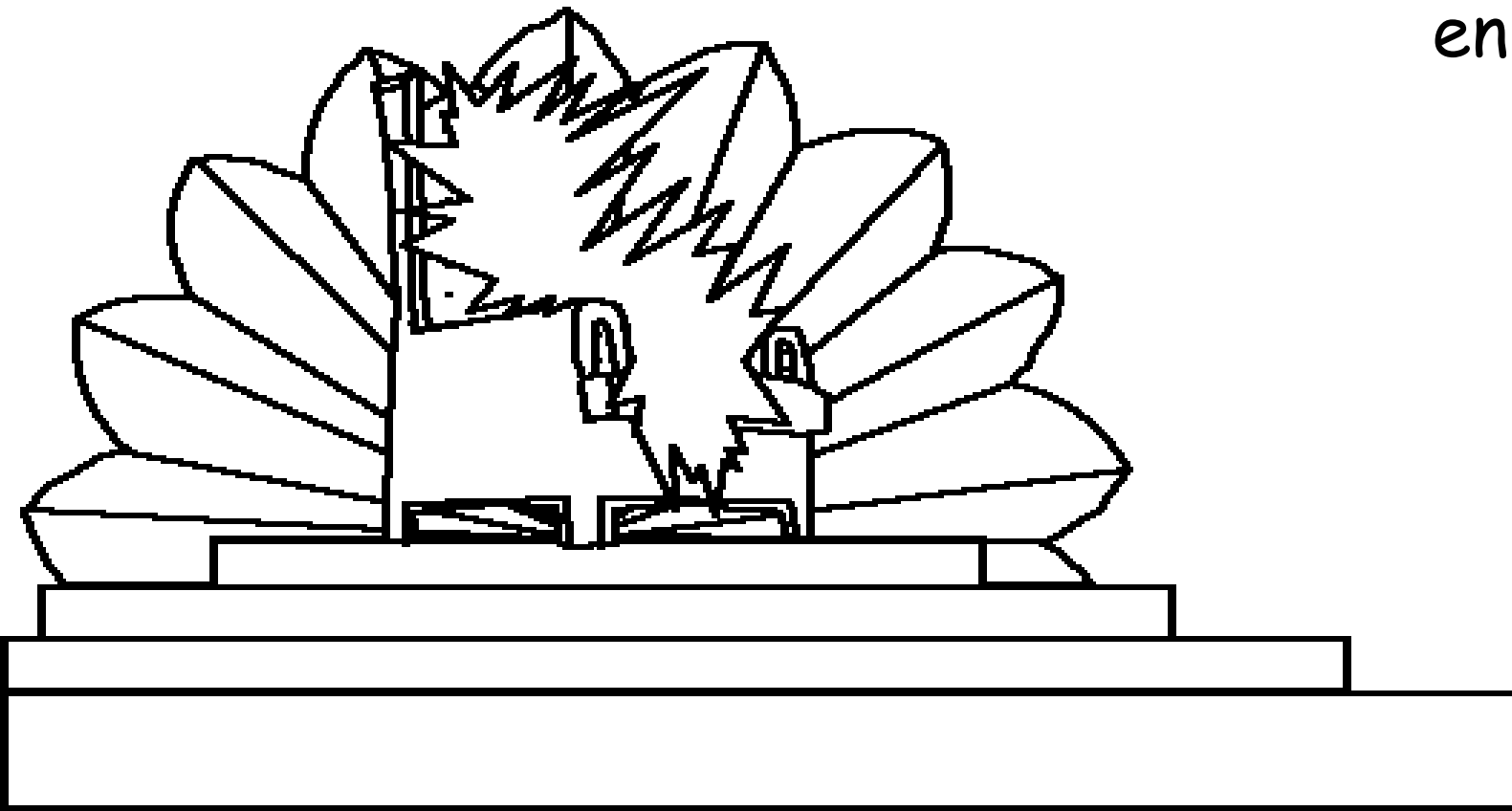

Los ángeles y otros seres celestiales adoran a Dios en el Cielo. También lo hacen todas las personas que pertenecen a Dios que han muerto e ido al Cielo. Cantan canciones especiales de alabanza a Dios.



Aquí hay algunas palabras de una canción que cantan: DIGNO ERES ... PORQUE ... CON TU SANGRE NOS HAS REDIMIDO PARA DIOS, DE TODO LINAJE Y LENGUA Y PUEBLO Y NACIÓN; Y NOS HAS HECHO PARA NUESTRO DIOS REYES Y SACERDOTES.  
(Apoc. 5:9)

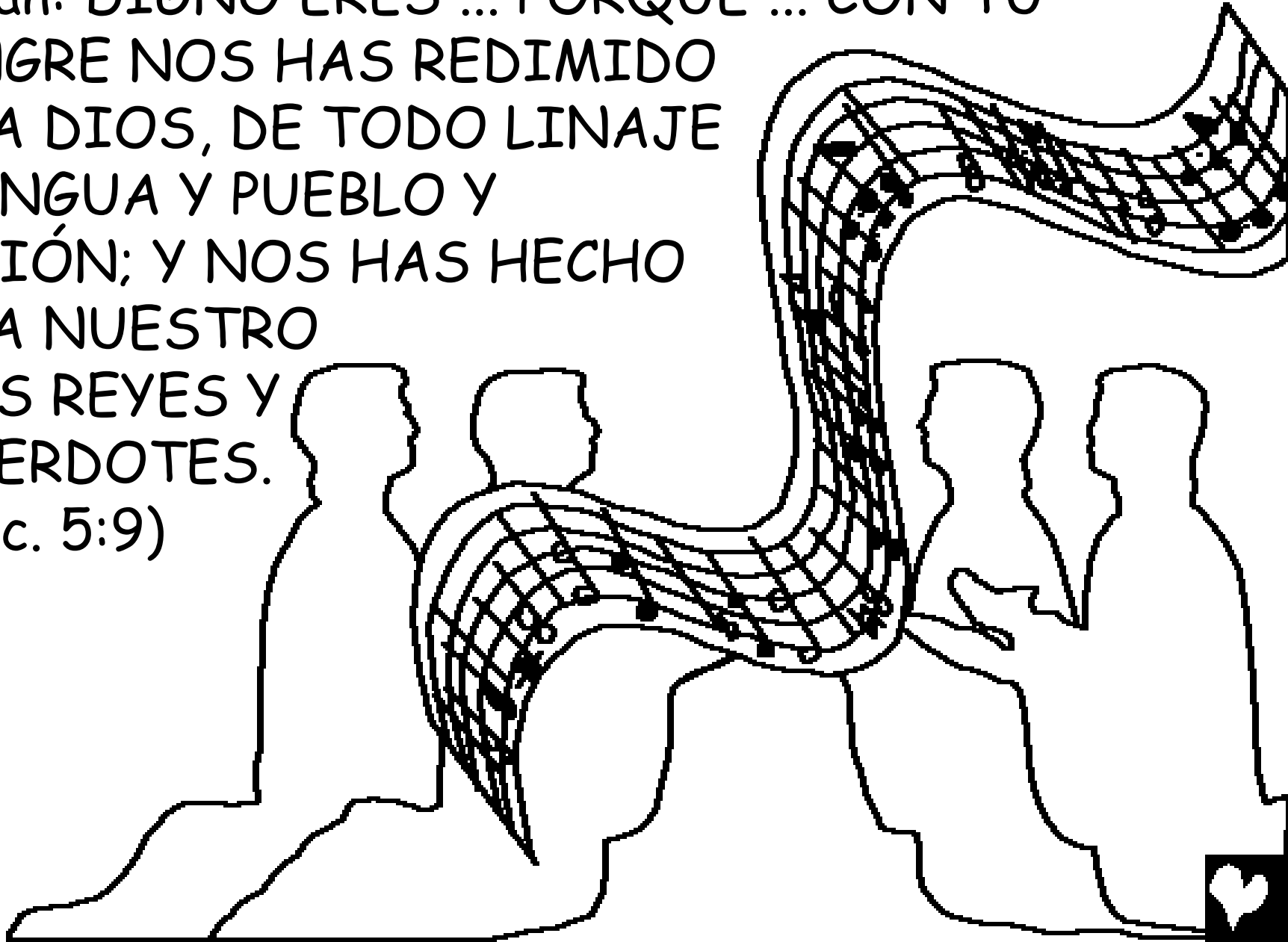



Las últimas páginas de la Biblia describen al Cielo como "La Nueva Jerusalén". Es muy, muy grande, con un muro alto afuera. La pared está hecha de piedra de jaspe, diáfana como el cristal. Joyas y piedras preciosas cubren los cimientos del muro, brillando con

colores hermosos. ¡Cada uno de los portones de la ciudad está hecho de una sola perla gigante!

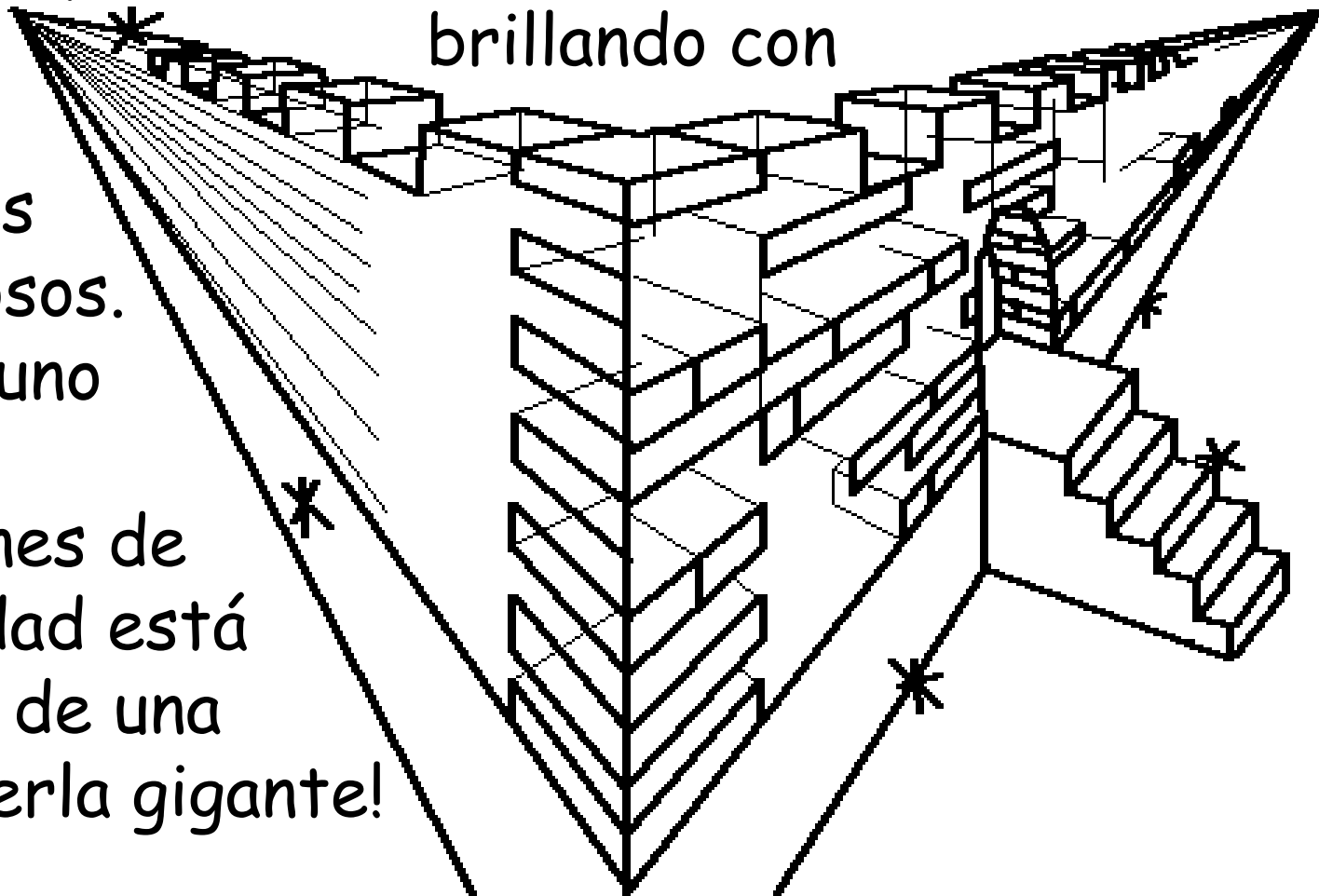

Esos grandes portones de perlas no se cierran nunca. Entremos y miremos un poco. ¡WOW! El Cielo es aún más hermoso por dentro. La ciudad está hecha de oro puro, como vidrio transparente. Aún la calle está hecha de oro.



Un hermoso y claro río de la vida fluye del trono de Dios. En ambos lados del río está el árbol de la vida, que se encontró primeramente en el Huerto de Edén. Este árbol es muy especial. Produce 12 diferentes tipos de fruta, uno diferente cada mes. Y las hojas del árbol de la vida son para la sanidad de las naciones.

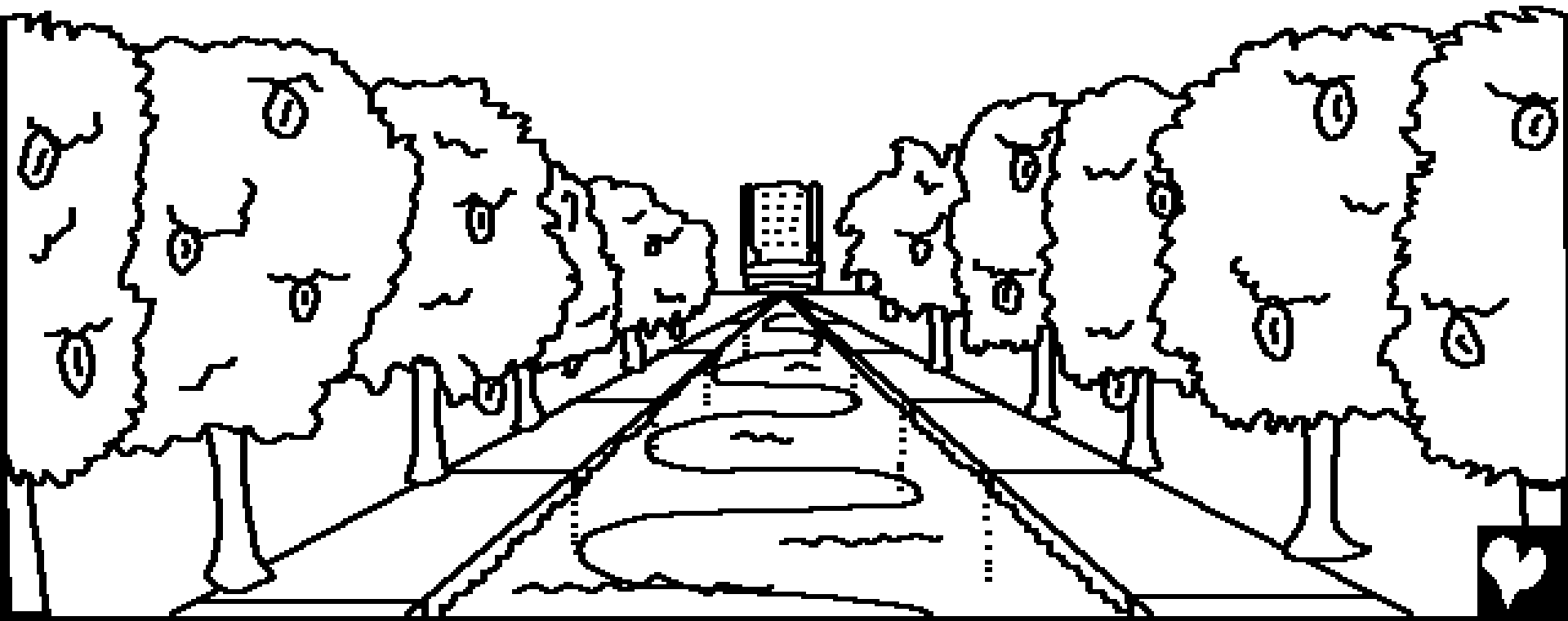

El Cielo no necesita el sol ni la luna para dar luz. La gloria de Dios lo llena de luz maravillosa. No hay nunca noche allí.

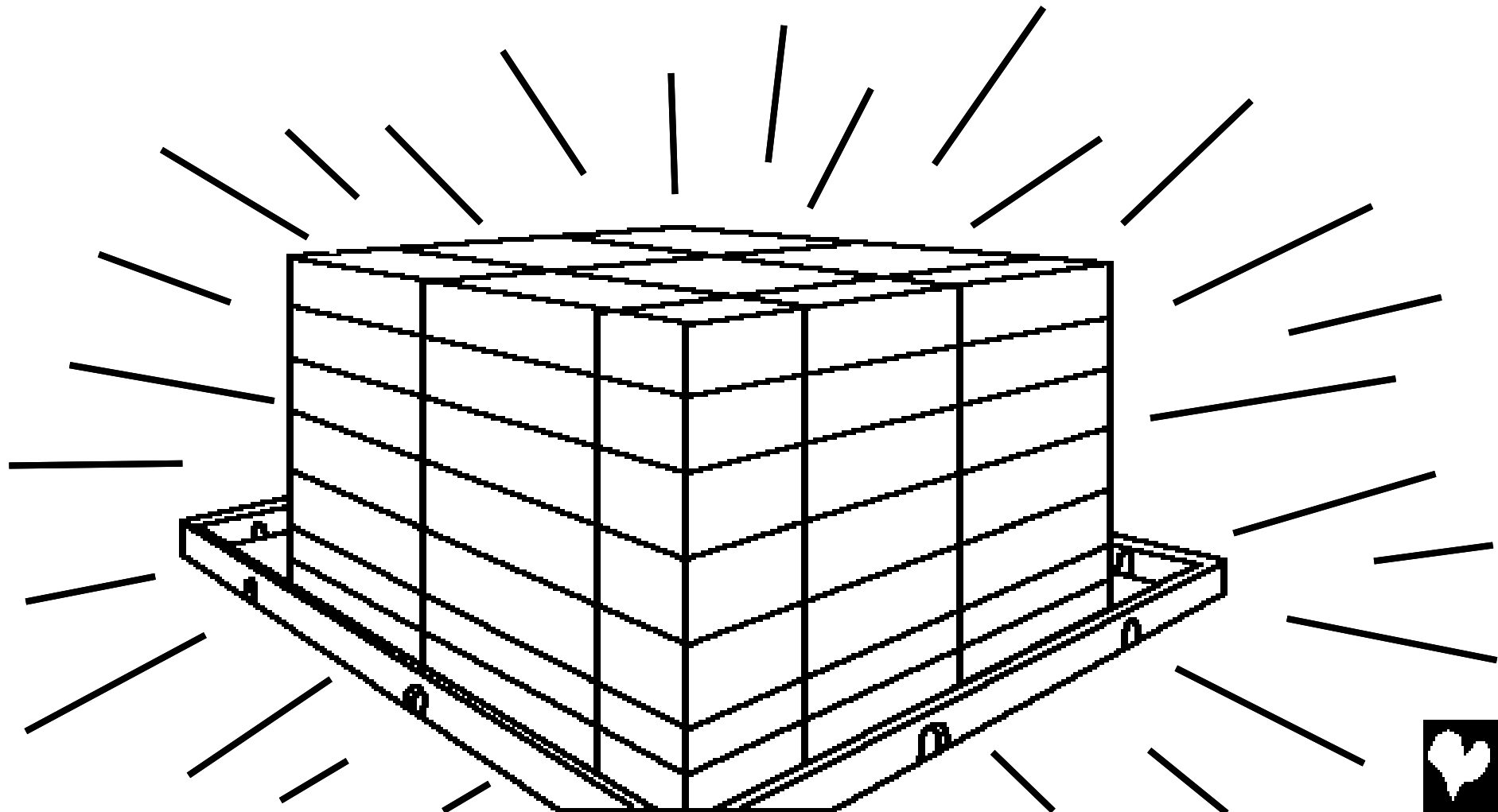

Hasta los animales en el Cielo son diferentes. Son todos mansos y buenos. Los lobos y los corderos comen pasto juntos. Hasta los fuertes leones comen alfalfa como el buey. El Señor dice, "No herirán ni destruirán en todo Mi monte santo."

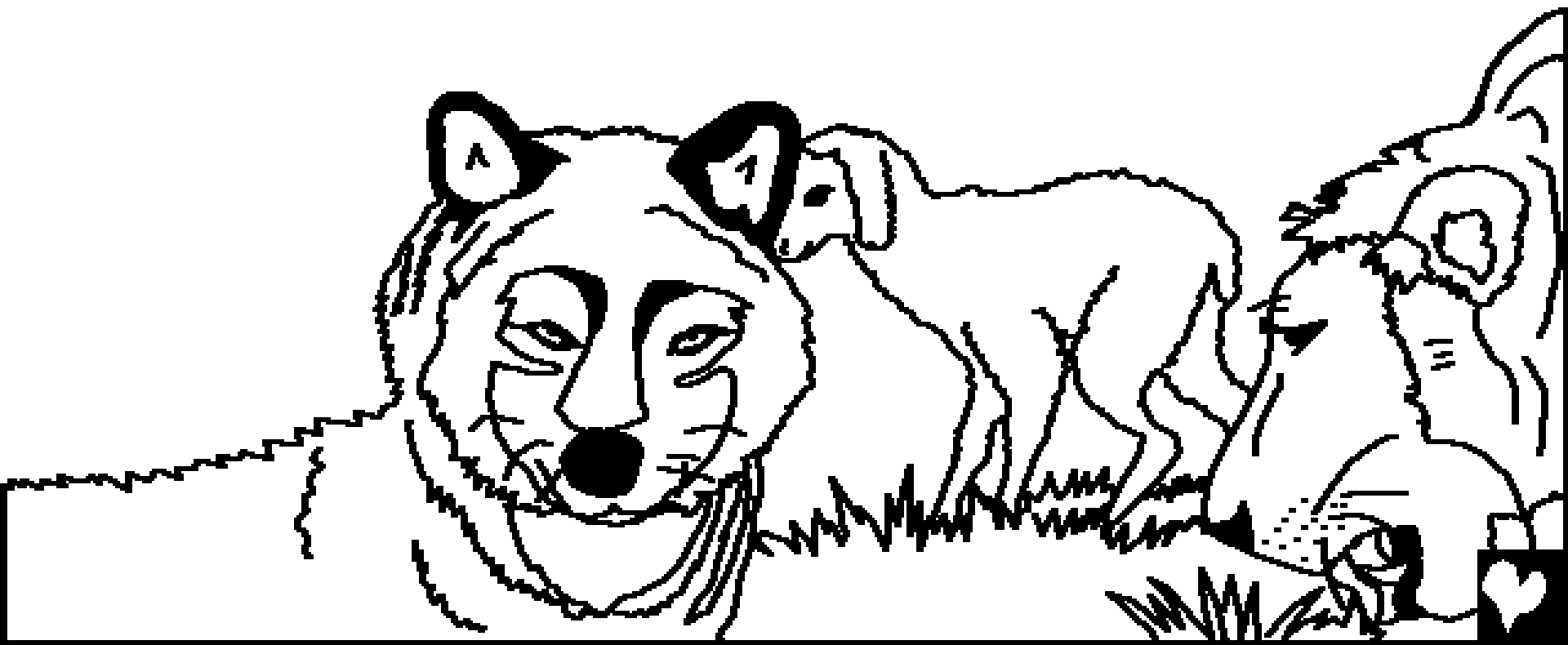

Cuando miramos nos damos cuenta que hay algunas cosas que faltan en el Cielo. Nunca se escuchan palabras airadas. Nadie está peleando ni siendo egoísta.

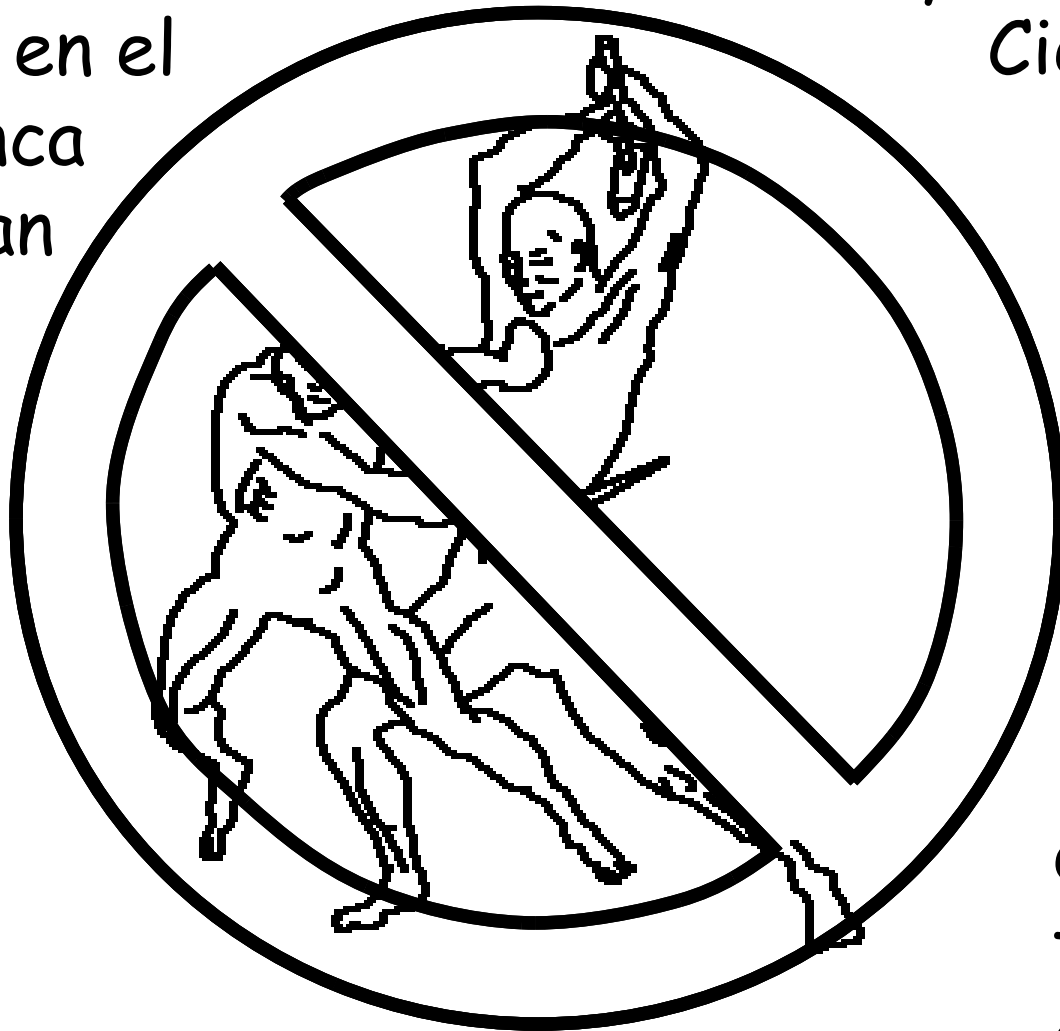

No hay llaves en las puertas, porque no hay ladrones en el Cielo. No hay mentirosos, homicidas, brujos, ni ninguna otra persona mala. No hay pecado de ningún tipo en el Cielo.



En el Cielo con Dios no hay más lágrimas. A veces, los hijos de Dios lloran por grandes tristezas en esta vida. En el Cielo, Dios enjugará toda lágrima.



No hay muerte en el Cielo, tampoco. Los hijos de Dios estarán para siempre con el Señor. No hay más tristeza, más llanto, más dolor. No hay más enfermedad, más partidas, más funerales. Todos en el Cielo están felices para siempre con Dios.





Lo mejor de todo es que el Cielo es para niños y niñas (y mayores también) que han creído en Jesucristo como su Salvador y que le han obedecido como su Señor.



En el Cielo hay un libro llamado el Libro de la Vida del Cordero. Está lleno de nombres de personas. ¿Sabes qué nombres están escritas allí?

Los nombres de todas las personas que han confiado en Jesús.

¿Está tu nombre allí?



Las últimas palabras de la Biblia en cuanto al Cielo son una invitación maravillosa. "Y el Espíritu y la Esposa dicen: Ven. Y el que oye, diga: Ven. Y el que tiene sed, venga; y el que quiera, tome del agua de la vida gratuitamente."

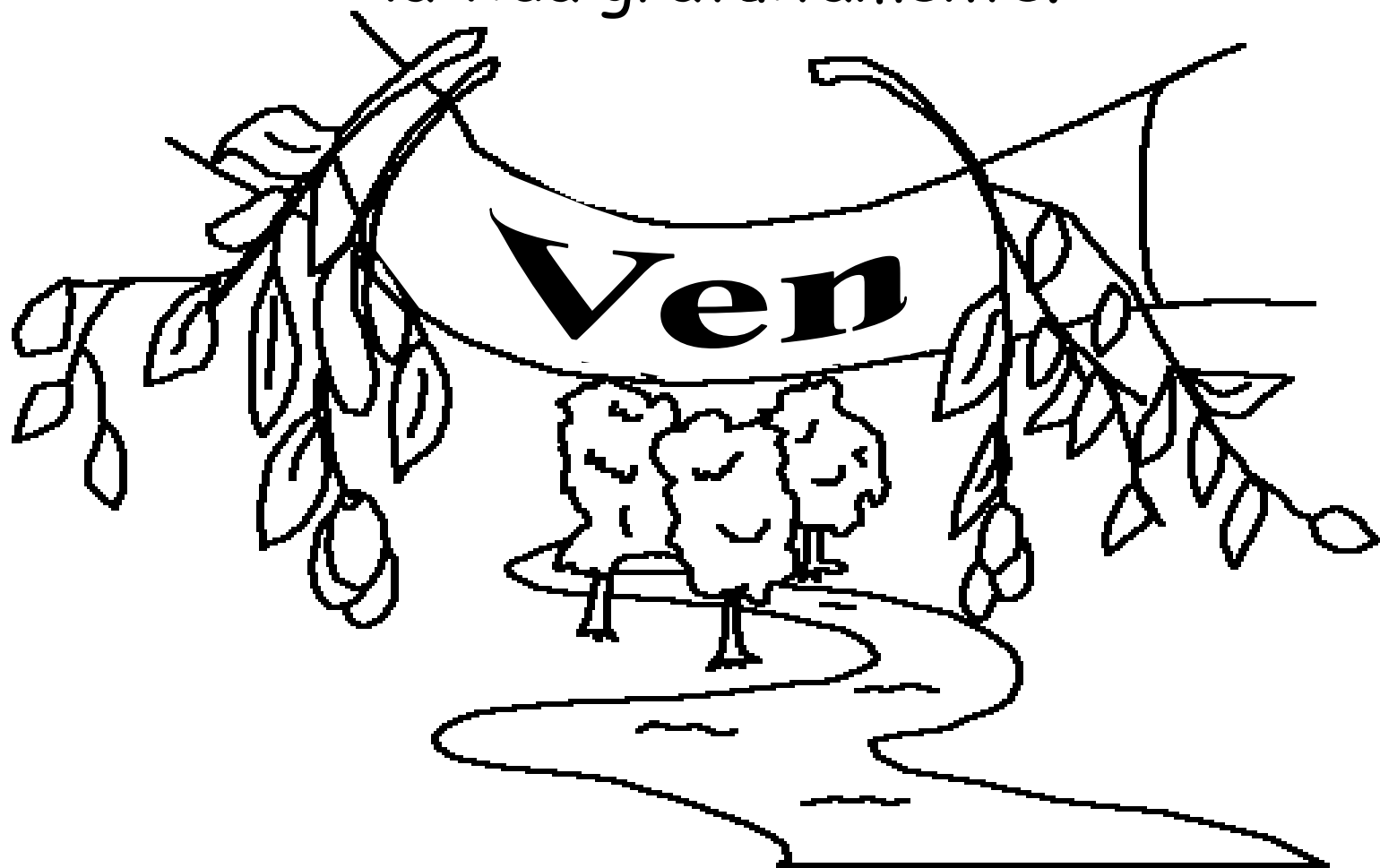

"El Cielo, El Hogar Hermoso de Dios"

una historia de la Palabra de Dios, La Biblia,

se encuentra en

Juan 14; 2 Corintios 5; Apocalipsis 4, 21, 22

"La exposición de tus palabras alumbra."

SALMO 119:130



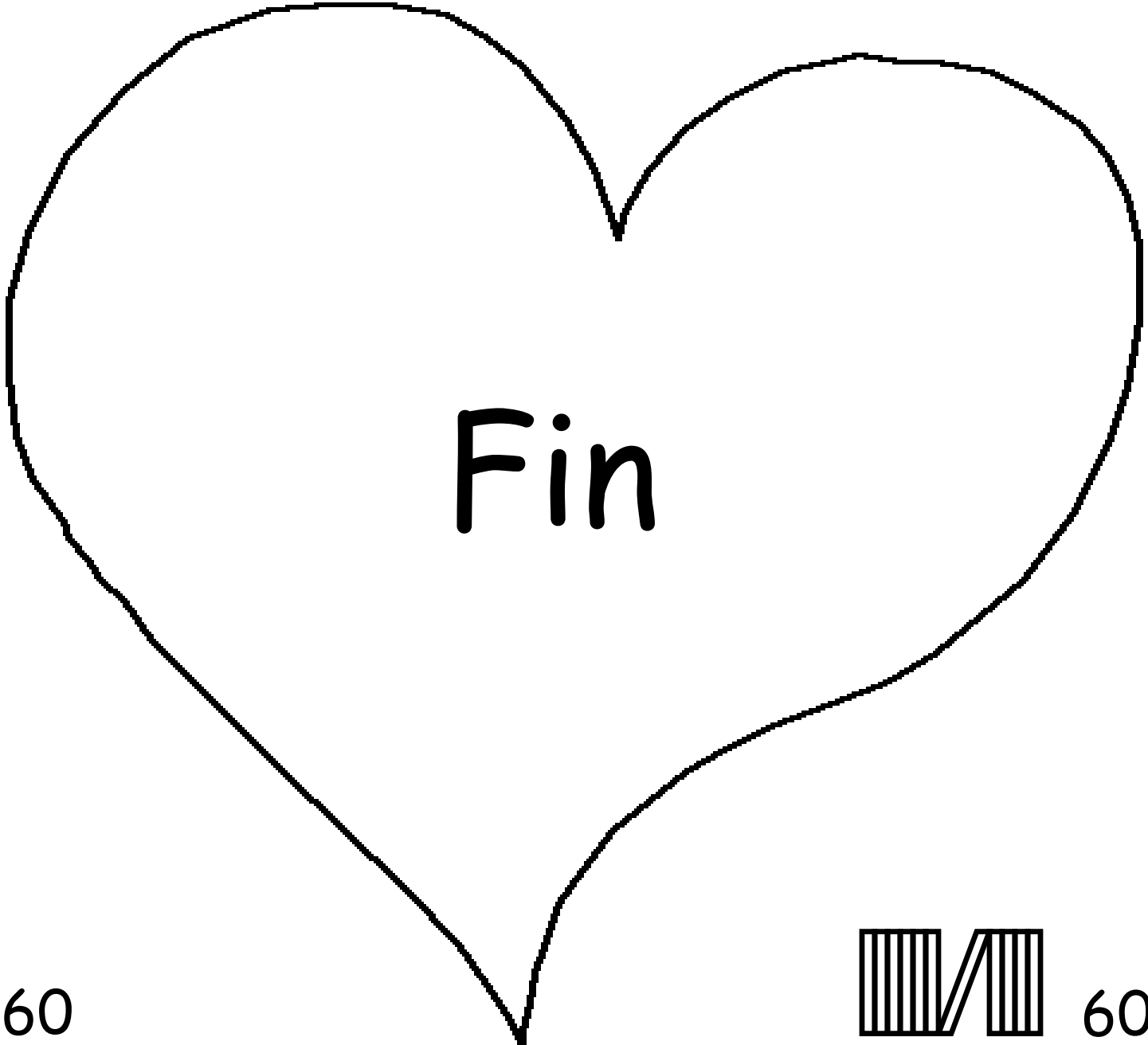

60

60



Esta historia Bíblica nos cuenta de nuestro Dios maravilloso quien nos creó y quien quiere que tú le conozcas.

Dios sabe que hemos hecho cosas malas, que Él llama pecado. El castigo del pecado es la muerte, pero Dios te ama tanto que mandó a Su único Hijo, Jesús, para morir en una Cruz y ser castigado por tus pecados. Luego, ¡Jesús resucitó y volvió a Su hogar en el cielo! Si crees en Jesús y le pides que perdone tus pecados, ¡Él lo hará! Él vendrá a vivir en ti ahora, y tú vivirás con Él para siempre.

Si crees que esto es la verdad, di esto a Dios:  
Querido Jesús, creo que Tú eres Dios, y que te hiciste hombre para morir por mis pecados, y ahora vives nuevamente. Por favor entra mi vida y perdona mis pecados, para que yo tenga nueva vida ahora, y un día vaya a vivir contigo para siempre. Ayúdame a obedecerte y vivir por Ti como Tu hijo. Amén.

¡Lee la Biblia y habla con Dios cada día! Juan 3:16

