

Uşaqqlar üçün İncil hədiyyələr

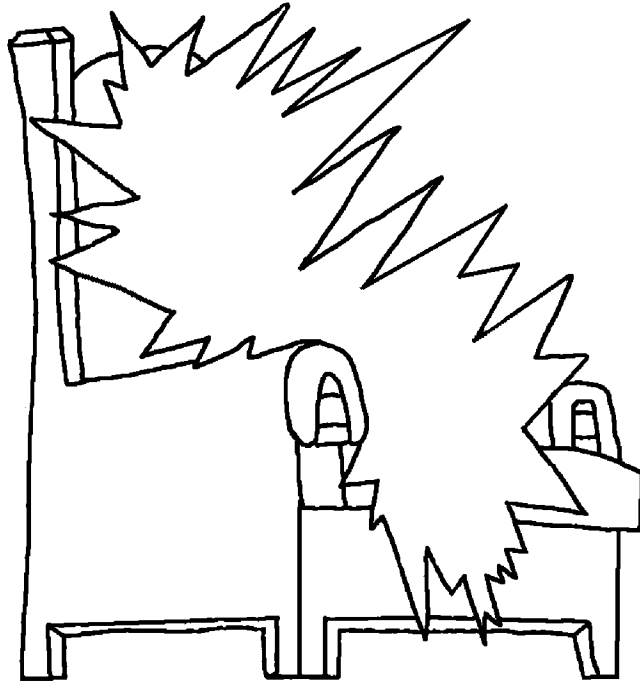

Cənnət,
Tanrının
Gözəl Evi



Müəllif: Edward Hughes

Təsvir: Lazarus; Alastair Paterson

Uyğunlaşdırıldı : Sarah S.

Tərcümə edən: www.christian-translation.com

İstehsalçı: Bible for Children
www.M1914.org

©2022 Bible for Children, Inc.

Lisənziya: Bu hekayəni satmadığınız müddətcə
kopyalamaq və ya çap etmək hüququnuz var.



İsa yer üzündə yaşayanda şagirdlərinə Cənnət haqqında danışdı. Buraya “Atamın Evi” adını verdi və orada bir çox köşkün olduğunu söylədi. Malikanə böyük, gözəl bir evdir. Cənnətdünyadakı evlərdən dahaböyük və daha gözəldir.



İsa dedi: “Mən sənin üçün bir yer hazırlamaq üçün gedirəm. Gedib sənin üçün bir yer hazırlasam, yenə gələcəyəm və səni özümə qəbul edəcəyəm.” İsa ölümdən dirildikdən sonra Cənnətə getdi. Şagirdləri seyr edərkən İsa götürüldü və bulud Onu gözlərindən aldı.

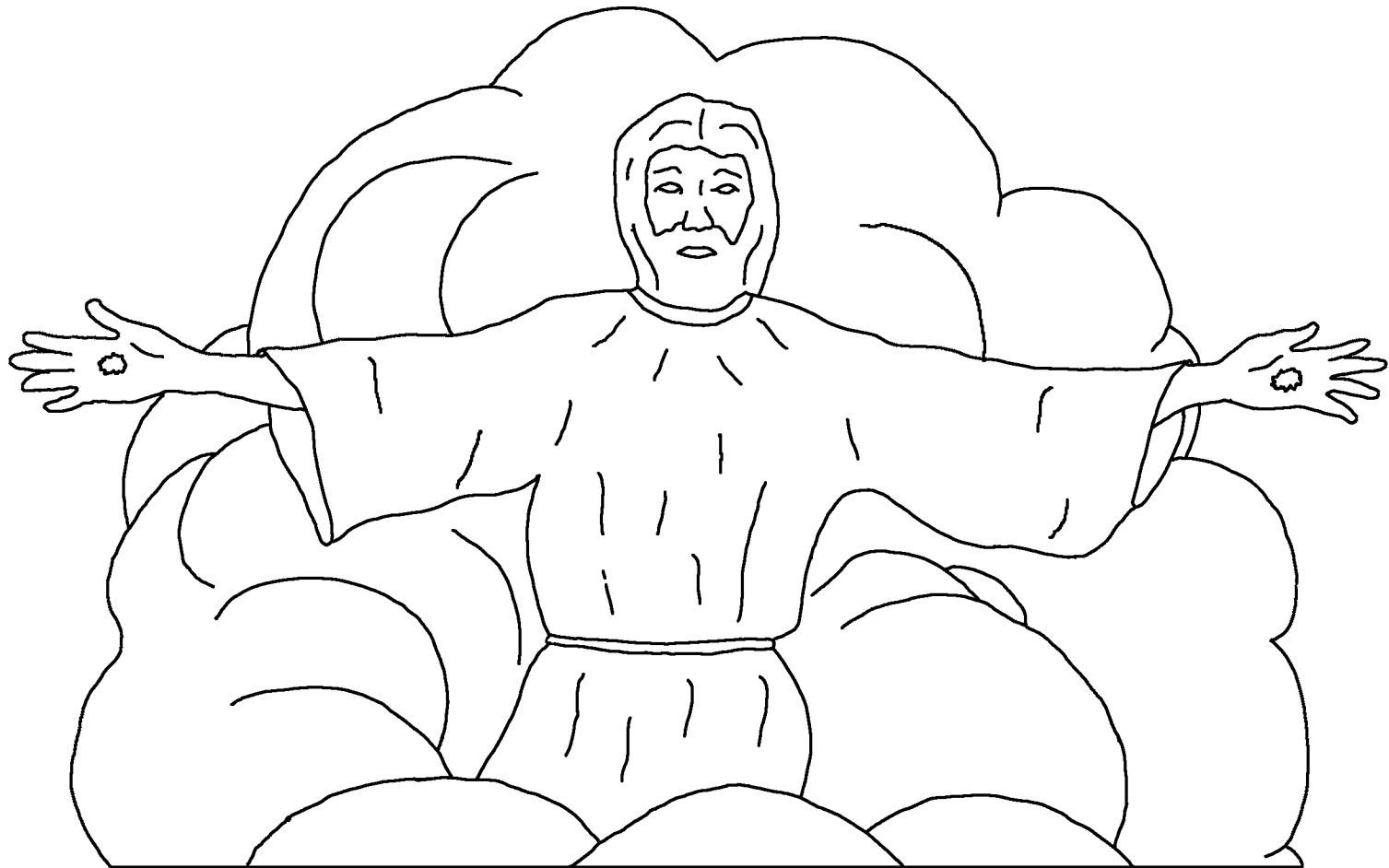

O vaxtdan bəri xristianlar İsa peyğəmbərin geri dönüb onları alacağına dair sözünü xatırladılar. İsa heç gözləmədiyi anda birdən qayıdacağını söylədi. Bəs Onun gəlməsindən əvvəl ölənlər xristianlar barədə nə demək olar? Müqəddəs Kitabda deyilir ki, onlar İsa ilə birlikdə olmaq üçün düz yola gedirlər. Bədəndə olmamaq Rəbbin yanında olmaq deməkdir.

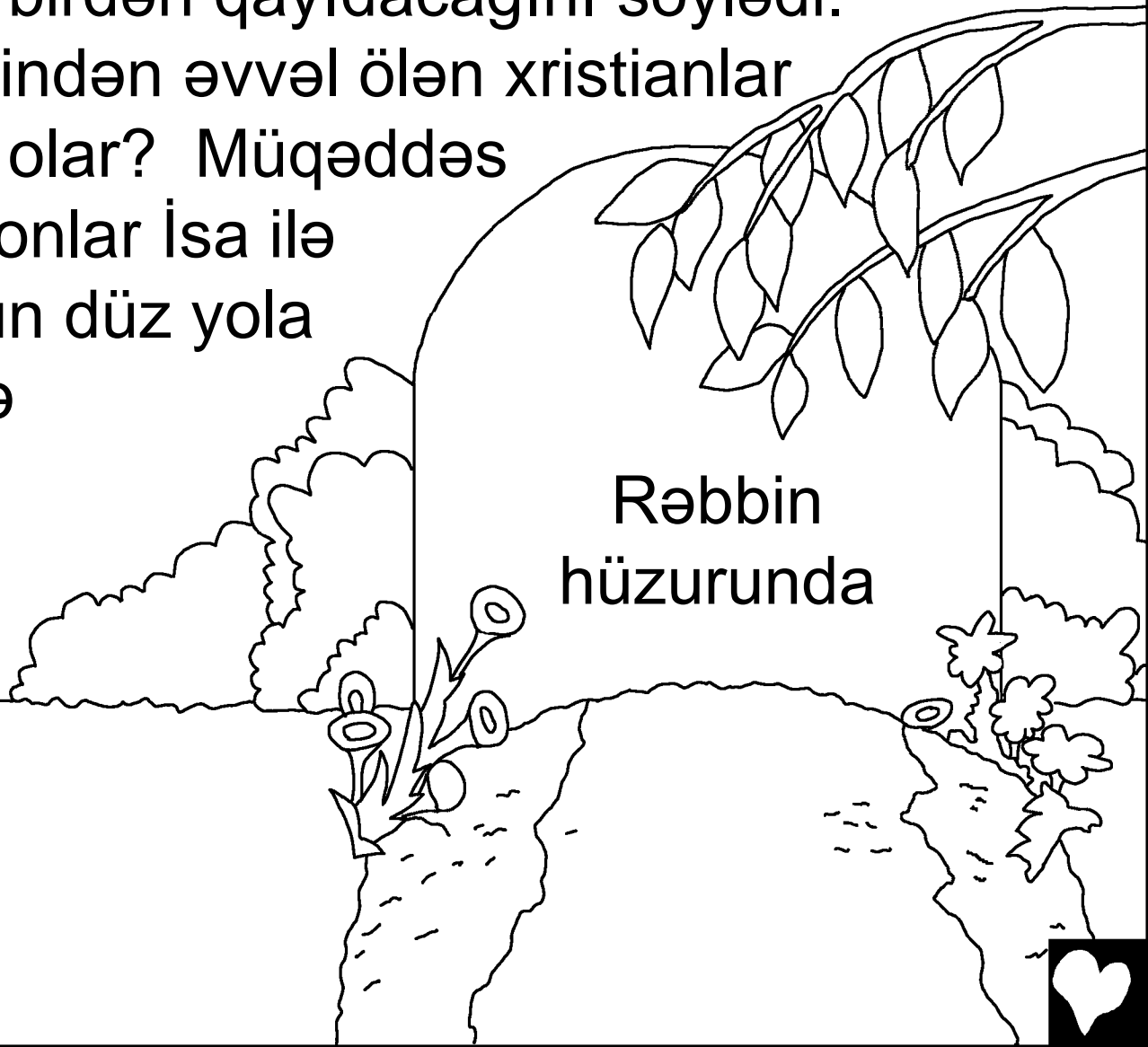

İncilin son kitabı olan v hy biz  C nn tin n  q d r g z l olduđunu izah edir.  n m ht ş m c h t budur ki,  ox x susi bir ş kild  C nn t Allahın evidir. Allah h r yerd dir, ancaq Onun taxtı C nn td dir.

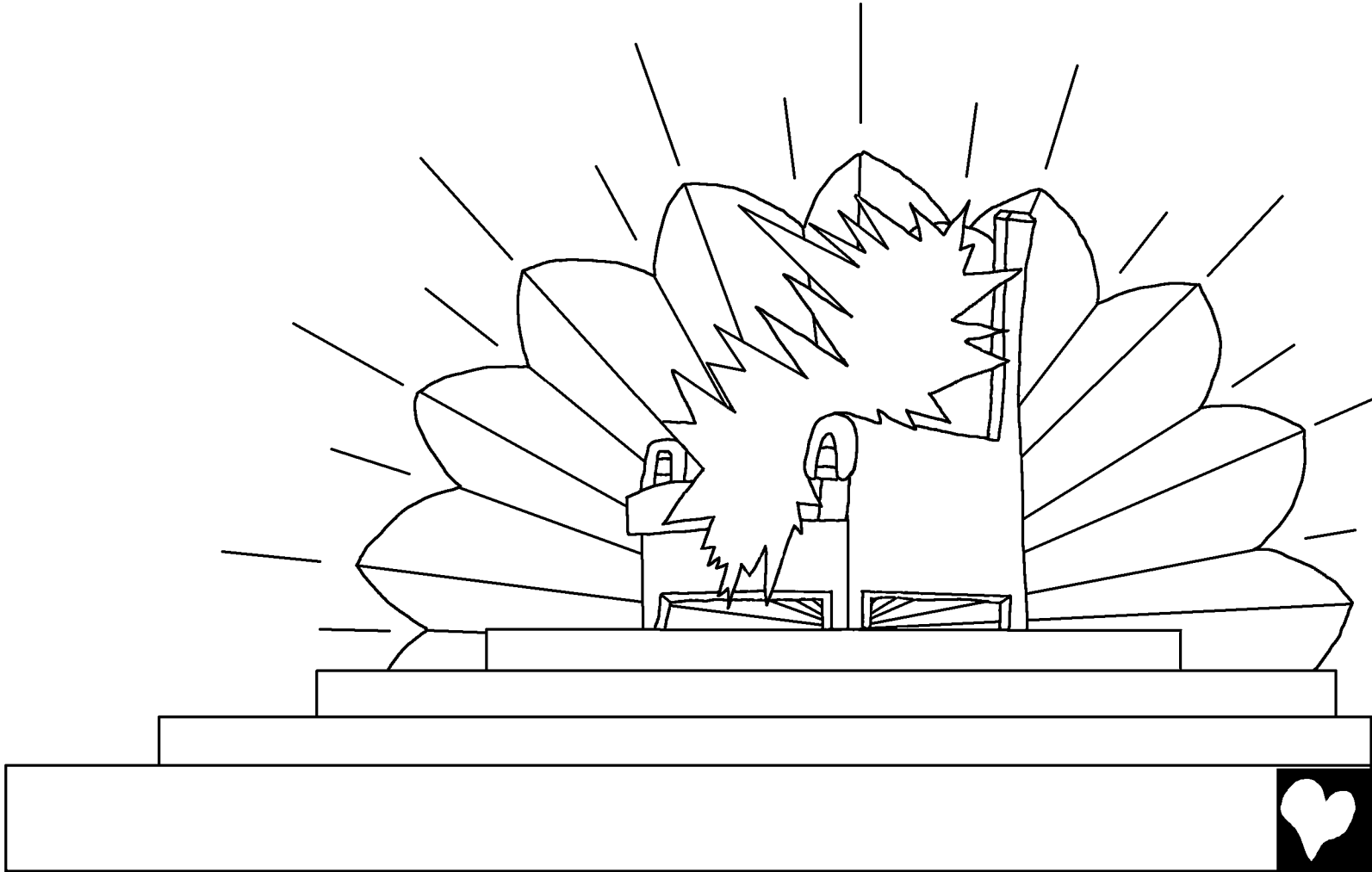

Mələklər və digər səmavi varlıqlar Cənnətdə
Allaha ibadət edirlər. Ölənlər və cənnətə gedən
bütün Allahın xalqı da bunu edir.

Tanrıya xüsusi həmd
nəğmələri oxuyurlar.



Budur, oxuduqları bir mahnının bəzi sözləri:
HƏR TÜR BƏDƏN VƏ MİLLƏTDƏN QANINIZLA
QANINIZLA BİZİ ALLAHA
QARŞIQ VERDİĞİNİZİ BİZİM
ALLAHIMIZA PADŞAHLAR VƏ
YAXŞILIQLAR VERMƏSİNİZ
ÜÇÜN RƏHMƏTLİSİNİZ.
(Vəhy 5: 9)



İncilin son səhifələrində Cənnət “Yeni Qüds” olaraq təsvir edilir. Çox, çox böyük, çöldə hündür bir divar var. Divar jasper daşından büllur kimi təmizdir. Zinət əşyaları və qiymətli daşlar divarın təməlini parlaq rənglərlə parıldadır. Şəhər qapılarının hər biri tək bir nəhəng

incidən
düzəldilmişdir!

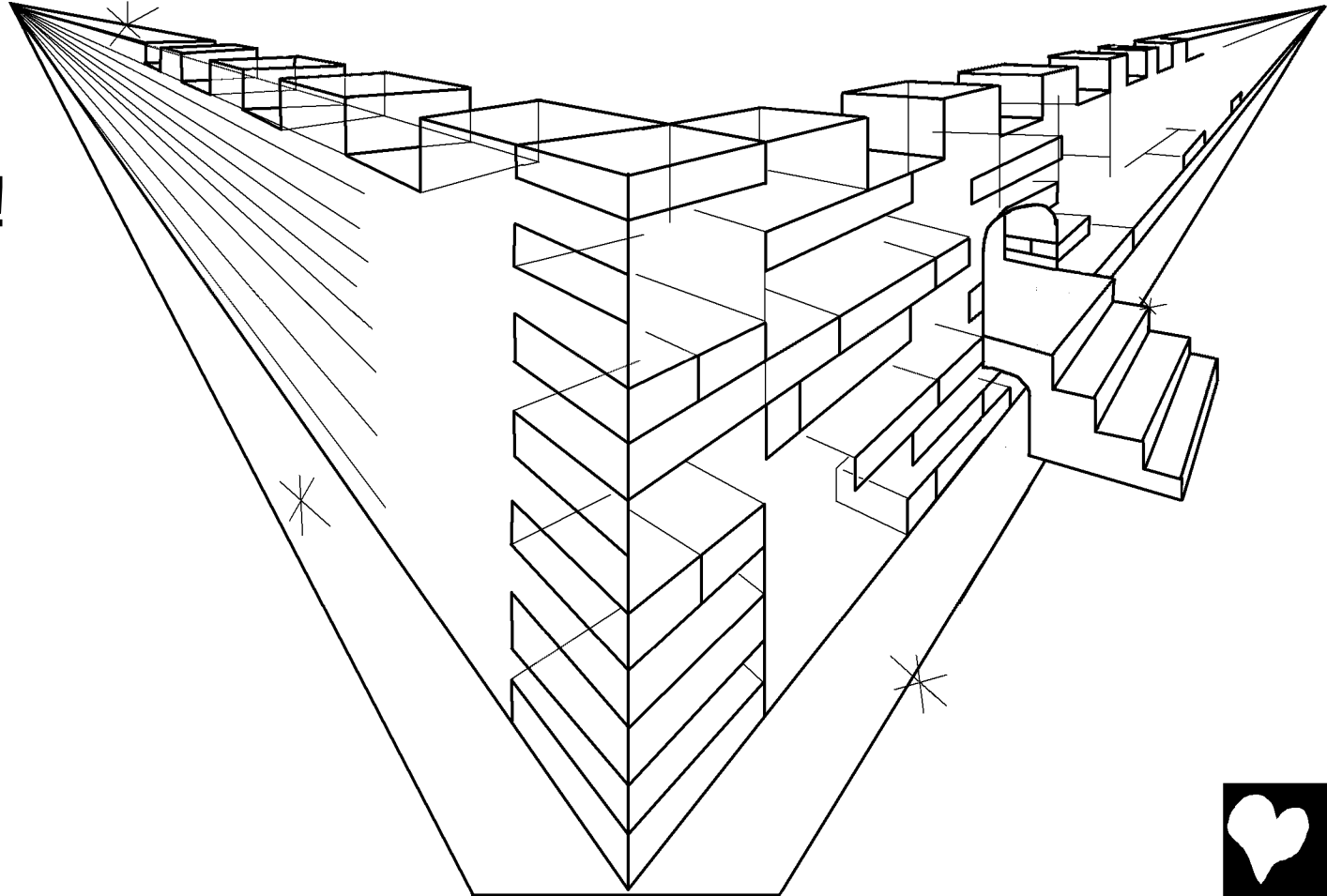

Bu böyük inci qapılar heç vaxt bağlanmır. Gəlib içəri
baxaq ... VAY! Cənnət içəridə daha da gözəldir.
Şəhər təmiz şüşə kimi saf qızıldan düzəldilmişdir.
Küçə də qızıldan düzəldilmişdir.



Tanrının taxtından həyat suyunun gözəl, aydın bir çayı axır. Çayın hər iki tərəfində ilk dəfə Adan bağında tapılan həyat ağacı var. Hər ay fərqli bir növ olan on iki müxtəlif meyvə verir. Bu ağac çox xüsusidir. Hər ay fərqli bir növ olan on iki müxtəlif meyvə verir. Həyat ağacının yarpaqları millətlərin yaxşılaşması üçündür.

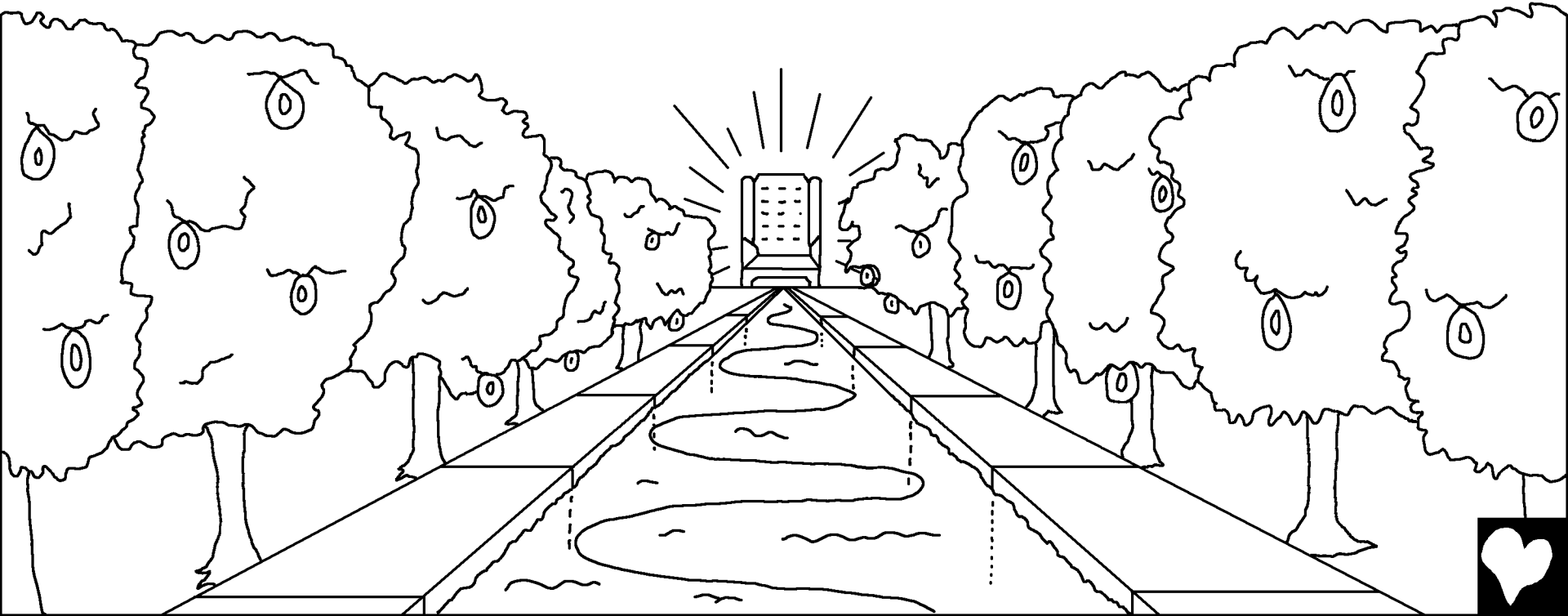

Cənnətin işığı üçün günəşə və aya ehtiyac yoxdur.
Tanrının öz izzəti onu ecazkar işıqla doldurur. Orada
heç vaxt gecə yoxdur.

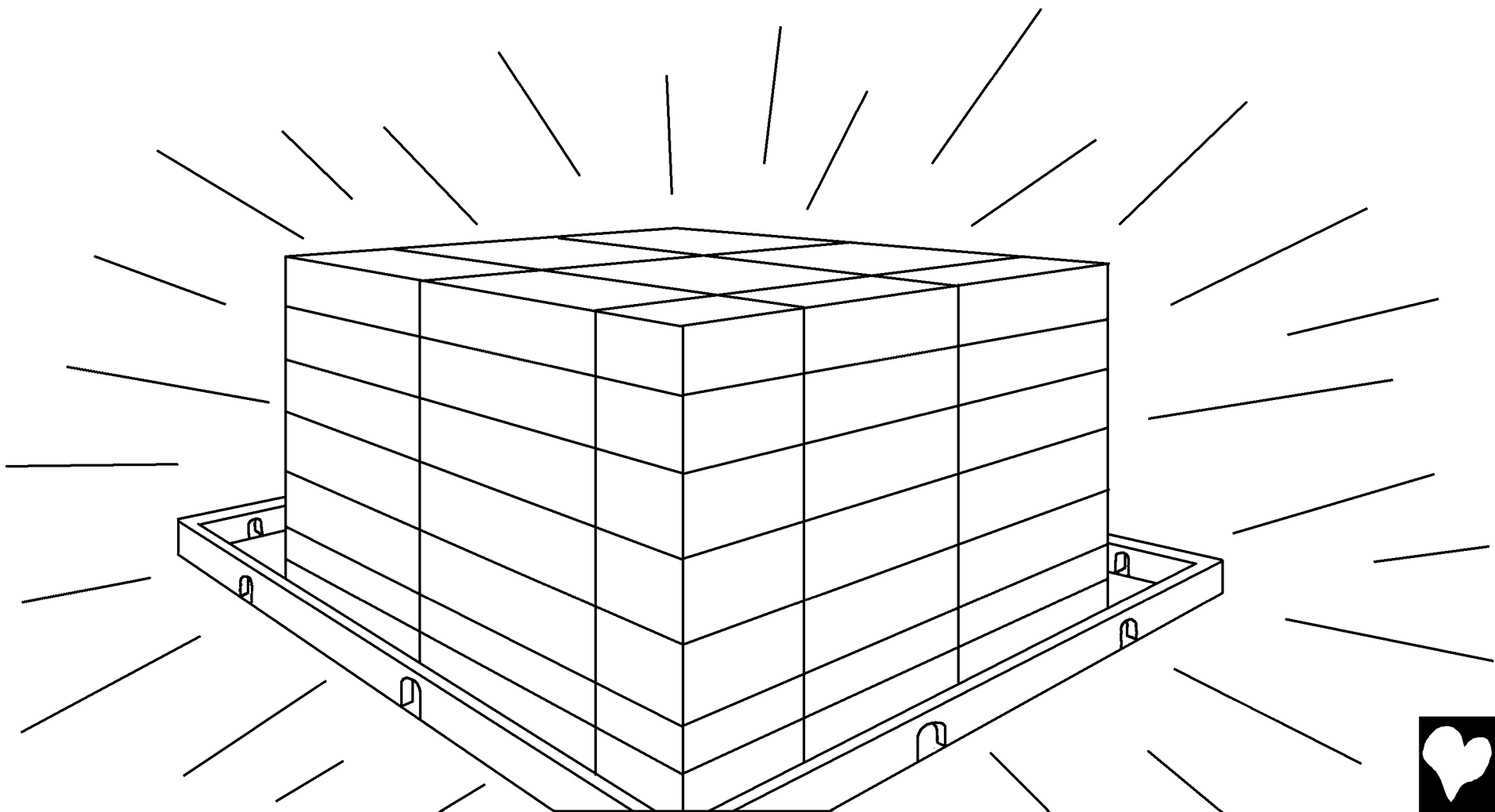

Cənnətdəki heyvanlar da fərqlidir. Hamısı təmkinli və mehribandır. Qurdlar və quzular birlikdə otla qidalanırlar. Qüdrətli aslanlar da öküz kimi saman yeyirlər. Rəbb deyir: “Bütün müqəddəs dağlarda zərər görməyəcəklər və məhv etməyəcəklər”.



Ətrafa baxdıqımızda Cənnətdə əskik olan şeylərin olduğunu görürük. Heç bir qəzəbli söz eşidilmir. Heç kim mübarizə aparmırvə eqoist deyil. Qapılarda kilid yoxdur, çünki Cənnətdə oğru yoxdur. Yalançı, qatil, cadugər və ya digər pis insanlar yoxdur. Cənnətdə hər hansı bir günah yoxdur.



Allahla birlikdə cənnətdə artıq
göz yaşı qalmır. Bəzən Tanrı
xalqı bu həyatda böyük
kədərlərdən ağlayır.
Cənnətdə Allah bütün
göz yaşlarını siləcəkdir.



Cənnətdə də ölüm yoxdur. Allahın xalqı Rəbbin yanında əbədi olacaqdır. Artıq kədər, ağlamaq, ağrı yoxdur. Xəstəlik, ayrılma, dəfn mərasimi yoxdur. Cənnətdəki hər kəs Tanrı ilə sonsuza qədər xoşbəxtdir.



Ən əsası, Cənnət İsa Məsihə Xilaskar olduğuna inanan və Rəbbi olaraq Ona itaət edən oğlan və qızlar üçün (və böyüyənlər üçün).

Cənnətdə Quzunun Həyat Kitabı adlı bir kitab var. İnsanların adları ilə doludur. Orada kimlərin adlarının yazıldığını bilirsinizmi?
İsaya güvənən bütün insanlar.

Adın var?

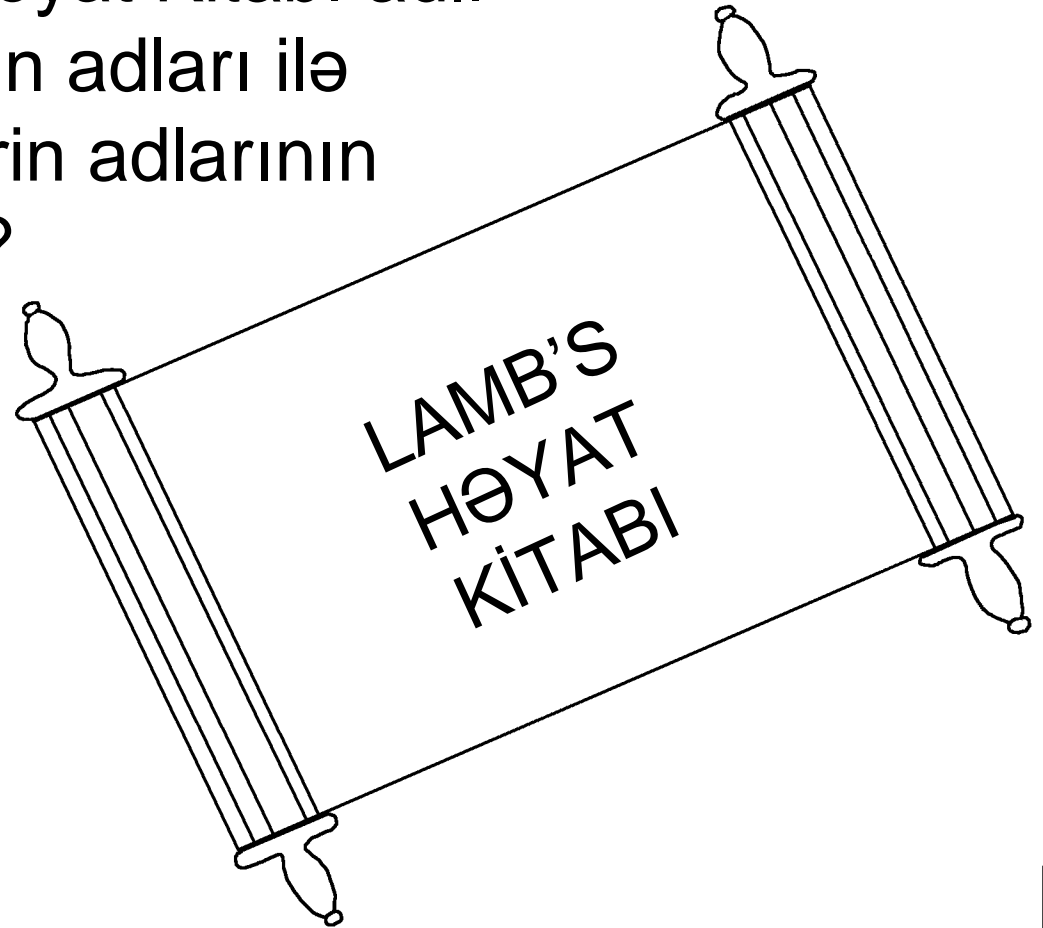

Müqəddəs Kitabın Cənnət haqqında son sözləri çox gözəl bir dəvətdir. “Ruh və gəlin deyirlər ki, gəl! Qoy eşidən ‘Gəl!’ Desin. Və susuz gələn gəlsin. İstəyən hər kəs həyat suyunu sərbəst götürsün.”

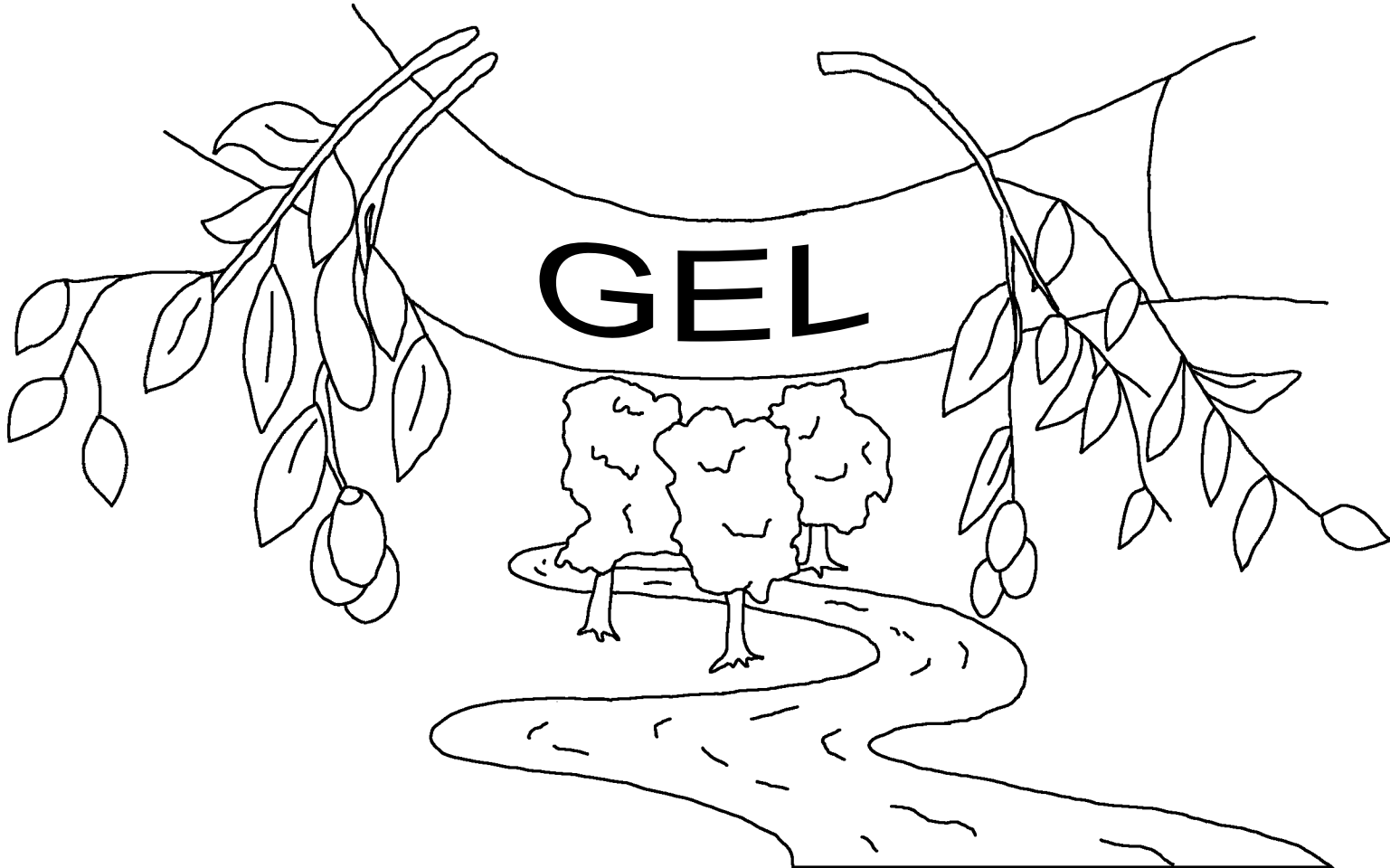

Cənnət, Tanrının Güzəl Evi

Allahın Kəlamından, İncildən bir hekayə,

tapıldı

Yəhya 14

2 Korinflilərə 5

Vəhy 4, 21, 22

“Sözlərinizin girişi işıq verir.”

Məzmur 119:130



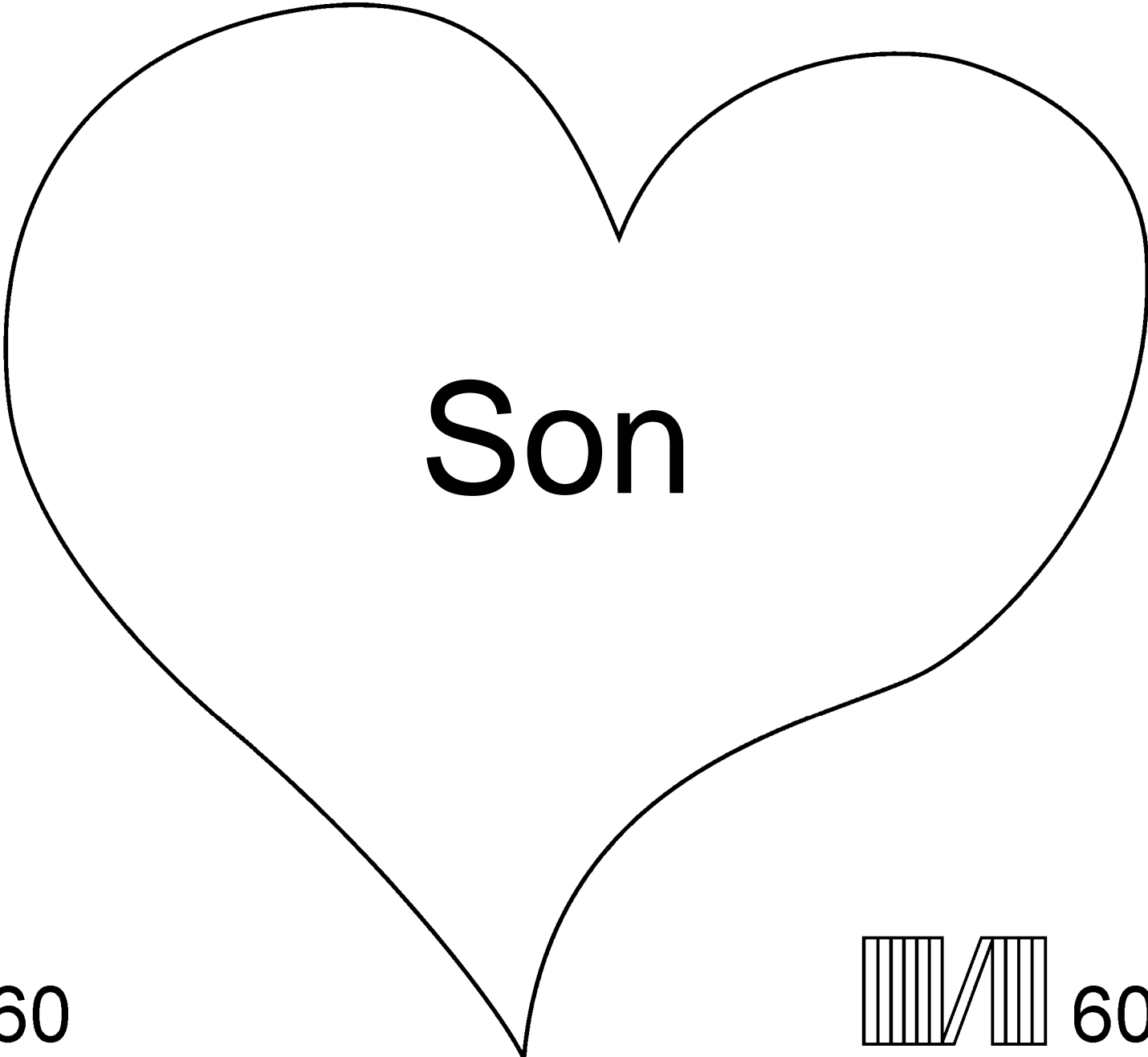

| 60

||||| 60



Bu İncil hekayəsi bizi yaradan və Onu tanımağınızı istəyən
ecazkar Tanrımızdan bəhs edir.

Allah bilir ki, günah adlandırdığı pis işlər görmüşük. Günahın
cəzası ölümdür, ancaq Allah sizi o qədər çox sevir ki, yeganə
Oğlu İsa'yı xaçda ölmək və günahlarınıza görə cəzalandırmaq
üçün göndərdi. Sonra İsa dirildi və Cənnətə evə getdi! İsa
Məsihə inanırsınızsa və günahlarınızı bağışlamasını istəsəniz, O
bunu edəcək! İndi gəlib sənin içində yaşayacaq və sən də Onunla
əbədi yaşayacaqsan.

Bunun həqiqət olduğuna inanırsınızsa, bunu Allaha deyin:
Hörmətli İsa, inanıram ki, sən Allahsan və günahlarım üçün öləcək
bir insan oldun və indi yenidən yaşayırsan. Xahiş edirəm
həyatıma gəl və günahlarımı bağışla ki, indi yeni bir həyat qazana
biləcəyəm və bir gün əbədi olaraq Sənin yanında olum. Sənə itaət
etməyimə və sənin üçün övladın kimi yaşamağымda kömək et.
Amin.

İncil oxuyun və hər gün Allahla danışın! Yəhya 3:16

